

AEG

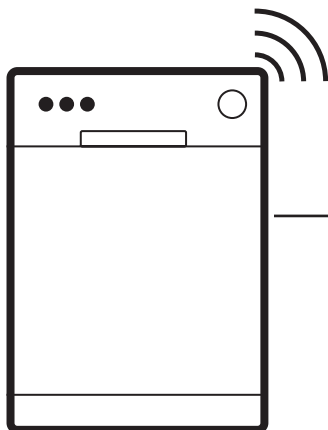

aeg.com/register



GT7200A2SNM

ΕΓΚΑΤΑΣΤΑΣΗ / ΙΝΣΤΑΛΑΪΑ

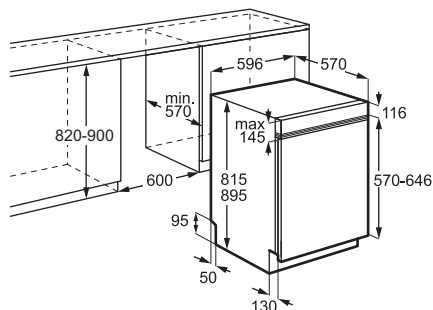

Υπόκειται σε αλλαγές χωρίς προειδοποίηση.

1. ΠΛΗΡΟΦΟΡΙΕΣ ΑΣΦΑΛΕΙΑΣ.....	2
2. ΟΔΗΓΙΕΣ ΑΣΦΑΛΕΙΑΣ.....	4
3. ΠΕΡΙΓΡΑΦΗ ΠΡΟΪΟΝΤΟΣ	6
4. ΠΙΝΑΚΑΣ ΕΛΕΓΧΟΥ.....	7
5. ΠΡΟΓΡΑΜΜΑΤΑ ΚΑΙ ΕΠΙΛΟΓΕΣ.....	8
6. ΡΥΘΜΙΣΕΙΣ.....	9
7. ΑΣΥΡΜΑΤΗ ΣΥΝΔΕΣΗ.....	11
8. ΠΡΙΝ ΑΠΟ ΤΗΝ ΠΡΩΤΗ ΧΡΗΣΗ.....	12

9. ΦΟΡΤΩΣΗ ΤΟΥ ΠΛΥΝΤΗΡΙΟΥ ΠΙΑΤΩΝ	13
10. ΚΑΘΗΜΕΡΙΝΗ ΧΡΗΣΗ.....	16
11. ΥΠΟΔΕΙΞΕΙΣ ΚΑΙ ΣΥΜΒΟΥΛΕΣ.....	18
12. ΦΡΟΝΤΙΔΑ ΚΑΙ ΚΑΘΑΡΙΣΜΑ.....	19
13. ΑΝΤΙΜΕΤΩΠΙΣΗ ΠΡΟΒΛΗΜΑΤΩΝ	22
14. ΤΕΧΝΙΚΑ ΣΤΟΙΧΕΙΑ.....	27
15. ΠΕΡΙΒΑΛΛΟΝΤΙΚΑ ΘΕΜΑΤΑ.....	27

1. ⚠ ΠΛΗΡΟΦΟΡΙΕΣ ΑΣΦΑΛΕΙΑΣ

Πριν από την εγκατάσταση και τη χρήση της συσκευής, διαβάστε προσεκτικά τις παρεχόμενες οδηγίες. Ο κατασκευαστής δεν είναι υπεύθυνος για τυχόν τραυματισμούς ή ζημιές που είναι αποτέλεσμα λανθασμένης εγκατάστασης ή χρήσης. Να φυλάσσετε πάντα αυτές τις οδηγίες σε ένα ασφαλές μέρος με εύκολη

πρόσβαση για μελλοντική αναφορά.

1.1 Ασφάλεια παιδιών και ευπαθών ατόμων

- Η συσκευή αυτή μπορεί να χρησιμοποιηθεί από παιδιά ηλικίας 8 ετών και άνω και από άτομα με μειωμένες σωματικές, αισθητηριακές ή πνευματικές δυνατότητες ή

- έλλειψη εμπειρίας και γνώσης, εάν επιβλέπονται ή έχουν λάβει οδηγίες σχετικά με τη χρήση της συσκευής με ασφαλή τρόπο και κατανοούν τους κινδύνους που ενέχονται. Παιδιά ηλικίας μικρότερης των 8 ετών και άτομα με εκτενείς και περίπλοκες αναπηρίες πρέπει να παραμένουν μακριά από τη συσκευή, εκτός εάν επιβλέπονται συνεχώς.
- Τα παιδιά πρέπει να εποπτεύονται ώστε να διασφαλίζεται ότι δεν παίζουν με τη συσκευή.
 - Φυλάσσετε τα απορρυπαντικά μακριά από παιδιά.
 - Κρατάτε τα παιδιά και τα κατοικίδια ζώα μακριά από τη συσκευή όταν η πόρτα είναι ανοιχτή.
 - Τα παιδιά δεν πρέπει να εκτελούν τον καθαρισμό και τη συντήρηση που εκτελεί ο χρήστης στη συσκευή χωρίς επίβλεψη.

1.2 Γενικές πληροφορίες για την ασφάλεια

- Αυτή η συσκευή προορίζεται μόνο για τον καθαρισμό πιάτων και σερβίσιων του νοικοκυριού.
- Η συσκευή αυτή έχει σχεδιαστεί μόνο για οικιακή χρήση σε εσωτερικό χώρο.

- Η συσκευή μπορεί να χρησιμοποιείται σε γραφεία, δωμάτια ξενοδοχείων, καταλύματα τύπου bed & breakfast, αγροτουριστικά καταλύματα και παρόμοιους χώρους, εφόσον η χρήση δεν υπερβαίνει τα τυπικά επίπεδα οικιακής χρήσης.
- Μην αλλάζετε τις προδιαγραφές αυτής της συσκευής.
- Η πίεση λειτουργίας του νερού (ελάχιστη και μέγιστη) πρέπει να είναι μεταξύ 0.05 (0.5) / 1 (10) MPa (bar).
- Μην υπερβαίνετε το μέγιστο αριθμό των 14 σερβίσιων.
- Η πόρτα της συσκευής δεν πρέπει να παραμένει σε ανοιχτή θέση για την αποφυγή του κινδύνου παραπατήματος.
- Εάν το καλώδιο τροφοδοσίας έχει υποστεί φθορές, θα πρέπει να αντικατασταθεί από τον κατασκευαστή, το Εξουσιοδοτημένο Κέντρο Σέρβις ή ένα κατάλληλα καταρτισμένο άτομο, ώστε να αποφευχθούν τυχόν κίνδυνοι.
- ΠΡΟΕΙΔΟΠΟΙΗΣΗ: Μαχαίρια και άλλα σκεύη με αιχμηρές άκρες πρέπει να τοποθετούνται στο καλάθι με τις αιχμηρές άκρες προς τα κάτω ή σε οριζόντια θέση.

- Πριν από την εκτέλεση εργασιών συντήρησης, απενεργοποιήστε τη συσκευή και αποσυνδέστε το φισ τροφοδοσίας από την πρίζα.
- Μη χρησιμοποιείτε ψεκασμό με νερό υψηλής πίεσης ή/και ατμό για τον καθαρισμό της συσκευής.
- Αν η συσκευή έχει ανοίγματα αερισμού στη βάση, δεν πρέπει να καλύπτονται π.χ. από χαλί.
- Η συσκευή θα συνδεθεί στην παροχή νερού χρησιμοποιώντας τα καινούργια σετ σωλήνων. Δεν πρέπει να επαναχρησιμοποιείτε τα παλιά σετ σωλήνων.

2. ΟΔΗΓΙΕΣ ΑΣΦΑΛΕΪΑΣ

2.1 Εγκατάσταση

ΠΡΟΕΙΔΟΠΟΙΗΣΗ!

Μόνο ένα εξειδικευμένο άτομο πρέπει να εγκαταστήσει αυτήν τη συσκευή.

- Αφαιρέστε όλα τα υλικά της συσκευασίας.
- Εάν η συσκευή έχει υποστεί ζημιά, μην προβείτε σε εγκατάσταση ή χρήση της.
- Ακολουθήστε τις παρεχόμενες οδηγίες εγκατάστασης.
- Να είστε προσεκτικοί όταν μετακινείτε τη συσκευή, καθώς είναι βαριά. Φοράτε πάντα γάντια ασφαλείας και κλειστά παπούτσια.
- Μην εγκαθιστάτε ή χρησιμοποιείτε τη συσκευή σε θερμοκρασίες κάτω των 0°C.
- Τοποθετήστε τη συσκευή σε κατάλληλο και ασφαλές μέρος που πληροί τις απαιτήσεις εγκατάστασης.
- Μη χρησιμοποιείτε τη συσκευή προτού την τοποθετήσετε στην κατασκευή εντοιχισμού για λόγους ασφαλείας.

2.2 Ηλεκτρική σύνδεση

ΠΡΟΕΙΔΟΠΟΙΗΣΗ!

Κίνδυνος πυρκαγιάς και ηλεκτροπληξίας.

- ΠΡΟΕΙΔΟΠΟΙΗΣΗ: Αυτή η συσκευή έχει σχεδιαστεί για εγκατάσταση / σύνδεση σε σύνδεση γείωσης στο κτίριο.
- Βεβαιωθείτε ότι οι παράμετροι της πινακίδας τεχνικών χαρακτηριστικών είναι συμβατές με την παροχή ισχύος ρεύματος.
- Χρησιμοποιείτε πάντα μια σωστά εγκατεστημένη αντικραδασμική πρίζα.

- Μην χρησιμοποιείτε προσαρμογείς πολλαπλών βυσμάτων και καλώδια επέκτασης.
- Αποφύγετε τυχόν ζημιά στο φισ και στο καλώδιο τροφοδοσίας. Εάν απαιτείται αντικατάσταση, επικοινωνήστε με το Εξουσιοδοτημένο Κέντρο Σέρβις.
- Συνδέστε το φισ στην πρίζα μόνο στο τέλος της εγκατάστασης και εξασφαλίστε πρόσβαση στο φισ.
- Μην αποσυνδέετε τη συσκευή τραβώντας το καλώδιο τροφοδοσίας. Τραβάτε πάντα από το φισ τροφοδοσίας.

2.3 Σύνδεση νερού

ΠΡΟΕΙΔΟΠΟΙΗΣΗ!

Κίνδυνος ηλεκτροπληξίας.

- Μην προκαλείτε ζημιά στους σωλήνες νερού.
- Πριν συνδέσετε νέους σωλήνες, αχρησιμοποίητους σωλήνες για μεγάλο χρονικό διάστημα, μετά από επισκευές ή εγκατάσταση νέων συσκευών (π.χ. μετρητές νερού), αφήστε το νερό να τρέξει μέχρι να είναι καθαρό.
- Ελέγξτε για διαρροές νερού κατά τη διάρκεια και μετά την πρώτη χρήση.
- Αν ο σωλήνας παροχής νερού υποστεί ζημιά, κλείστε τη βρύση παροχής νερού αμέσως και αποσυνδέστε το φισ τροφοδοσίας από την πρίζα.
- Επικοινωνήστε με το Εξουσιοδοτημένο Κέντρο Σέρβις για την αντικατάσταση του σωλήνα παροχής νερού.
- Η απώλεια ηλεκτρικής ισχύος απενεργοποιεί το σύστημα προστασίας

του νερού, αυξάνοντας τον κίνδυνο πλημμύρας.

- Ο σωλήνας παροχής νερού διαθέτει βαλβίδα ασφαλείας και επένδυση με εσωτερικό καλώδιο τροφοδοσίας.

2.4 Χρήση

- Κρατήστε τα εύφλεκτα προϊόντα ή τα αντικείμενα που είναι βρεγμένα με εύφλεκτα προϊόντα μακριά από τη συσκευή.
- Τα απορρυπαντικά πλυντηρίου πιάτων είναι επικίνδυνα. Ακολουθείτε τις οδηγίες ασφαλείας που παρέχονται στη συσκευασία του απορρυπαντικού.
- Μην πίνετε και μην παίζετε με το νερό στη συσκευή.
- Περιμένετε μέχρι να τελειώσει το πρόγραμμα για να αφαιρέσετε τα πιάτα, καθώς το απορρυπαντικό μπορεί εκεί.
- Μην αποθηκεύετε αντικείμενα και μην εφαρμόζετε πίεση στην πόρτα της συσκευής όταν η πόρτα είναι ανοιχτή.
- Η συσκευή μπορεί να απελευθερώσει ζεστό ατμό, εάν ανοίξετε την πόρτα ενώ λειτουργεί ένα πρόγραμμα.

2.5 Εσωτερικός φωτισμός

ΠΡΟΕΙΔΟΠΟΙΗΣΗ!

Κίνδυνος ηλεκτροπληξίας, τραυματισμού και ζημιάς στη συσκευή.

- Για την αντικατάσταση του εσωτερικού φωτισμού, επικοινωνήστε με το Εξουσιοδοτημένο Κέντρο Σέρβις.
- Αυτή η συσκευή διαθέτει έναν εσωτερικό λαμπτήρα ο οποίος ενεργοποιείται όταν ανοίξετε την πόρτα ή ενεργοποιείτε τη συσκευή όταν η πόρτα είναι ανοικτή. Ο λαμπτήρας σβήνει όταν κλείνετε την πόρτα, όταν απενεργοποιήσετε τη συσκευή ή αυτόματα μετά από λίγη ώρα.

2.6 Σέρβις

- Για την επισκευή της συσκευής, επικοινωνήστε με το Εξουσιοδοτημένο Κέντρο Σέρβις. Χρησιμοποιείτε μόνο γνήσια ανταλλακτικά.
- Η επισκευή από εσάς ή η μη επαγγελματική επισκευή μπορεί να είναι επικίνδυνη για τον χρήστη και να ακυρώσει την εγγύηση.
- Τα ακόλουθα ανταλλακτικά θα είναι διαθέσιμα για τουλάχιστον 7 έτη αφότου

διακοπεί η κυκλοφορία του μοντέλου: κινητήρας, αντλία κυκλοφορίας και αδειάσματα, θερμαντήρες και αντιστάσεις, συμπεριλαμβανομένων των αντλιών θερμότητας, σωληνώσεις και σχετικός εξοπλισμός συμπεριλαμβανομένων σωλήνων, βαλβίδες, φίλτρα και βαλβίδες διακοπής νερού, δομικά εξαρτήματα και εσωτερικά εξαρτήματα σχετικά με τη διάταξη της πόρτας, πλακέτες κυκλωμάτων, οθόνες ενδείξεων, διακόπτες πίεσης, θερμοστάτες και αισθητήρες, λογισμικό και υλικολογισμικό συμπεριλαμβανομένου λογισμικού επαναφοράς. Τα ακόλουθα ανταλλακτικά θα είναι διαθέσιμα για τουλάχιστον 10 έτη αφότου διακοπεί η κυκλοφορία του μοντέλου: μενεσές πόρτας και λάστιχα, άλλα λάστιχα, εκτοξευτήρες νερού, φίλτρα αδειάσματος, εσωτερικές σχάρες και πλαστικά περιφερειακά όπως καλάθια και καπάκια. Η διάρκεια μπορεί να είναι μεγαλύτερη στη χώρα σας. Για περισσότερες πληροφορίες, επισκεφτείτε τον ιστότοπό μας.

- Ορισμένα ανταλλακτικά είναι διαθέσιμα μόνο για επαγγελματίες επισκευαστές και ενδέχεται να μην είναι σχετικά με το μοντέλο.
- Σχετικά με τους λαμπτήρες εντός αυτού του προϊόντος και τους ανταλλακτικούς λαμπτήρες που πωλούνται ξεχωριστά: Αυτοί οι λαμπτήρες προορίζονται ώστε να αντέχουν σε εξαιρετικά δύσκολες συνθήκες σε οικιακές συσκευές, όπως σε θερμοκρασίες, δονήσεις, υγρασία ή προορίζονται να σηματοδοτούν πληροφορίες σχετικά με τη λειτουργική κατάσταση της συσκευής. Δεν προορίζονται για χρήση σε άλλες εφαρμογές και δεν είναι κατάλληλοι για τον φωτισμό οικιακών χώρων.

2.7 Απόρριψη

ΠΡΟΕΙΔΟΠΟΙΗΣΗ!

Κίνδυνος τραυματισμού ή ασφυξίας.

- Αποσυνδέστε τη συσκευή από την παροχή ρεύματος.
- Κόψτε το καλώδιο ρεύματος και απορρίψτε το.
- Αφαιρέστε το μάνταλο της πόρτας για να αποτραπεί ο εγκλεισμός παιδιών ή ζώων μέσα στη συσκευή.

3. ΠΕΡΙΓΡΑΦΗ ΠΡΟΪΟΝΤΟΣ

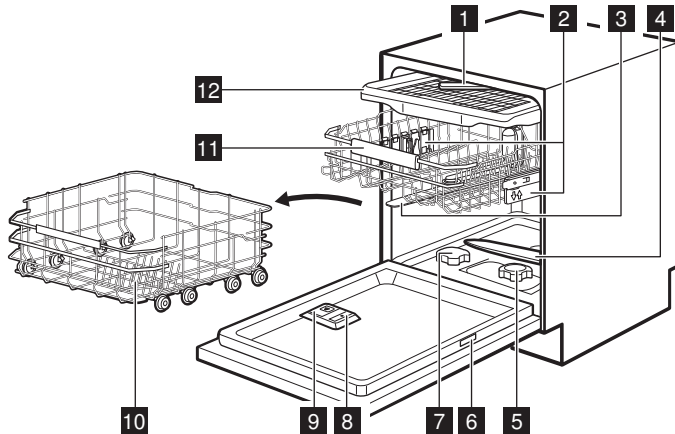

- 1 Εκτοξευτήρας νερού οροφής
- 2 Ρυθμιστές ύψους καλαθιών
- 3 Άνω εκτοξευτήρας νερού
- 4 Κάτω εκτοξευτήρας νερού
- 5 Φίλτρα
- 6 Πινακίδα τεχνικών χαρακτηριστικών
- 7 Θήκη αλατιού
- 8 Θήκη λαμπρυντικού
- 9 Θήκη απορρυπαντικού
- 10 Κάτω καλάθι
- 11 Άνω καλάθι
- 12 Συρτάρι μαχαιροπίρουνων

3.1 Πινακίδα τεχνικών χαρακτηριστικών



- A. κωδικός QR
- B. Όνομα μοντέλου
- C. Αριθμός προϊόντος
- D. Αριθμός σειράς
- E. Τύπος προϊόντος
- F. Ηλεκτρικές ονομαστικές τιμές

Ο κωδικός QR μπορεί να χρησιμοποιηθεί με δύο τρόπους:

Σαρώστε τον κωδικό QR με την κάμερα στην κινητή σας συσκευή για να ανακατευθυνθείτε στη σελίδα της εφαρμογής στο app store. Εγκατ.την εφαρμογή.

Σαρώστε τον κωδικό QR με τον σαρωτή στην εφαρμογή για να πραγματοποιήσετε σύζευξη του πλυντηρίου πιάτων με την κινητή σας συσκευή.

4. ΠΙΝΑΚΑΣ ΕΛΕΓΧΟΥ

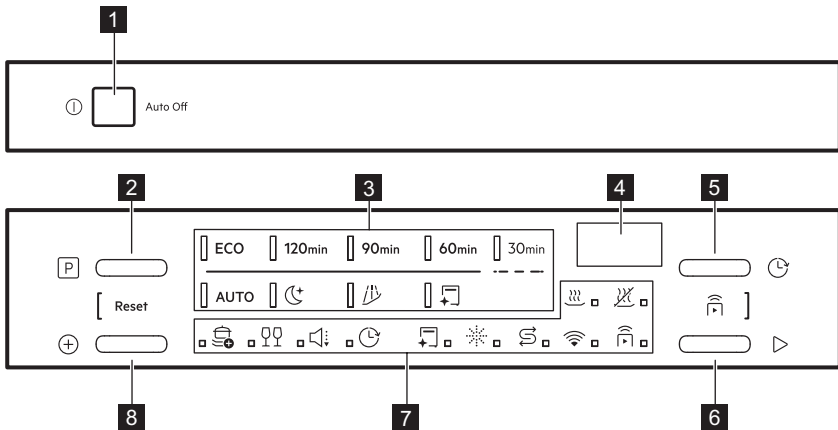



- 1 Κουμπι ενεργοποίησης/απενεργοποίησης
- 2 Κουμπι επιλογής προγράμματος
- 3 Ενδείξεις προγραμμάτων
- 4 Οθόνη
- 5 Κουμπι καθυστέρησης έναρξης
- 6 Κουμπι έναρξης
- 7 Ενδείξεις
- 8 Κουμπι επιλογών προγράμματος

4.1 Ενδείξεις

 Η ένδειξη στεγνώματος ανάβει όταν επιλέγετε ένα πρόγραμμα με τη φάση στεγνώματος. Ανατρέξτε στο κεφάλαιο «Προγράμματα και επιλογές».

 Η ένδειξη ανάβει όταν επιλέγετε ένα πρόγραμμα χωρίς τη φάση στεγνώματος. Ανατρέξτε στο κεφάλαιο «Προγράμματα και επιλογές».

 Η ένδειξη καθυστ. ανάβει όταν ρυθμίσετε τη χρονοκ/ση έναρξης. Ανατρέξτε στο κεφάλαιο «Καθημερινή χρήση».

 Η ένδειξη συντήρησης ανάβει όταν πρέπει να λειτουργήσετε το πρόγραμμα . Ανατρέξτε στο κεφάλαιο «Προγράμματα και επιλογές».

 Η ένδειξη λαμπρυντικού ανάβει όταν η θήκη λαμπρυντικού χρειάζεται αναπλήρωση. Ανατρέξτε στο κεφάλαιο «Πριν από την πρώτη χρήση».

 Η ένδειξη αλατιού ανάβει όταν το δοχείο αλατιού χρειάζεται επαναπλήρωση. Ανατρέξτε στο κεφάλαιο «Πριν από την πρώτη χρήση».

 Η ένδειξη Wi-Fi ανάβει όταν ενεργοποιείτε την ασύρματη σύνδεση. Ανατρέξτε στο κεφάλαιο «Ασύρματη σύνδεση».

 Η ένδειξη ανάβει όταν ενεργοποιείτε τη λειτουργία Απομακρυσμένη έναρξη. Ανατρέξτε στο κεφάλαιο «Καθημερινή χρήση».

 Ενδείξεις επιλογών προγράμματος. Όταν ενεργοποιείτε μια επιλογή, ανάβει η σχετική ένδειξη. Ανατρέξτε στο κεφάλαιο «Προγράμματα και επιλογές».

5. ΠΡΟΓΡΑΜΜΑΤΑ ΚΑΙ ΕΠΙΛΟΓΕΣ

5.1 Επισκόπηση προγραμμάτων

ECO

Το πρόγραμμα αυτό σας προσφέρει την πλέον αποτελεσματική χρήση νερού και κατάναλωσης ενέργειας για κανονικά λερωμένα πιάτα, μαχαιροπίρουνα και κατασρόλες. Φάσεις: πρόπλυση, πλύσιμο πιάτων σε 50°C, ενδιάμεσο ξέβγαλμα, τελικό ξέβγαλμα σε 40°C, στέγνωμα, AirDry. Αυτό είναι το τυπικό πρόγραμμα για τα ινστιτούτα δοκιμών. Αυτό το πρόγραμμα χρησιμοποιείται για την αξιολόγηση της συμμόρφωσης με τον Κανονισμό (ΕΕ) 2019/2022 της Επιτροπής για τον οικολογικό σχεδιασμό.

120min

Για κανονικά λερωμένα πιατικά, μαχαιροπίρουνα, κατασρόλες και τηγάνια με ξεραμένους ρύπους. Φάσεις: πλύσιμο πιάτων σε 65°C, ενδιάμεσο ξέβγαλμα, τελικό ξέβγαλμα σε 55°C, στέγνωμα, AirDry.

90min

Για κανονικά λερωμένα ή ελαφρώς ξηραμένα πιάτα, μαχαιροπίρουνα, κατασρόλες και τηγάνια. Φάσεις: πλύσιμο πιάτων σε 65°C, ενδιάμεσο ξέβγαλμα, τελικό ξέβγαλμα σε 60°C, στέγνωμα, AirDry.

60min

Για πιατικά και μαχαιροπίρουνα με πρόσφατους, ελαφρώς ξεραμένους ρύπους. Φάσεις: πλύσιμο πιάτων σε 65°C, ενδιάμεσο ξέβγαλμα, τελικό ξέβγαλμα σε 55°C, στέγνωμα, AirDry.

30min

Για πρόσφατα λερωμένα πιατικά και μαχαιροπίρουνα. Φάσεις: πλύσιμο πιάτων σε 60°C, ξέπλυμα σε 50°C, AirDry. Το πρόγραμμα δεν περιλαμβάνει τη φάση στεγνώματος ή το ξέβγαλμα λαμπρυντικού. Αφήστε τα αντικείμενα στο πλυντήριο πιάτων με την πόρτα ανοιχτή για να τα αφήσετε να στεγνώσουν στον αέρα.

AUTO

Για πιάτα, μαχαιροπίρουνα, κατασρόλες και τηγάνια με κάθε είδους λεκέδες. Φάσεις: πρόπλυση, πλύσιμο πιάτων σε 55°C, ενδιάμεσο ξέβγαλμα, τελικό ξέβγαλμα σε 55-60°C, στέγνωμα, AirDry. Αυτός ο έξυπνος κύκλος ανιχνεύει το μέγεθος του φορτίου και τον βαθμό λερώματος. Προσαρμόζει αυτόματα τη θερμο-

κρασία, τη διάρκεια και την ποσότητα νερού πλύσης πιάτων για βέλτιστα αποτελέσματα καθαρισμού και στεγνώματος.



Ένα αθόρυβο πρόγραμμα για νυχτερινή χρήση, που εξασφαλίζει αποτελεσματικό καθαρισμό των κανονικά λερωμένων πιάτων, μαχαιροπήρουνων, κατασρολών και τηγανιών. Φάσεις: πρόπλυση, πλύσιμο πιάτων σε 55°C, ενδιάμεσο ξέβγαλμα, τελικό ξέβγαλμα σε 50°C, στέγνωμα, AirDry.

5.2 Επιλογές προγράμματος

ExtraPower

Η επιλογή ενισχύει την αποτελεσματικότητα καθαρισμού αυξάνοντας τη θερμοκρασία και τη διάρκεια πλύσης των πιάτων. Η επιλογή προορίζεται για πολύ λερωμένα πιάτα. Εφαρμόζεται στα προγράμματα 120min, 90min, 60min, 30min.

GlassCare

Η επιλογή προστατεύει τα ευαίσθητα αντικείμενα, ειδικά τα γυάλινα σκεύη, αποτρέποντας τις γρήγορες αλλαγές θερμοκρασίας. Η επιλογή περιορίζει τη θερμοκρασία πλυσίματος πιάτων σε 45 °C για να διασφαλιστεί ο απαλός αλλά αποτελεσματικός καθαρισμός. Εφαρμόζεται στα προγράμματα 120min, 90min, 60min, 30min.

ExtraSilent

Η επιλογή μειώνει την ταχύτητα της αντλίας πλύσης για την ελαχιστοποίηση του θορύβου που δημιουργείται από τη συσκευή. Η διάρκεια πλυσίματος πιάτων παρατείνεται για να διατηρηθεί η αποτελεσματικότητα του καθαρισμού. Εφαρμόζεται στα προγράμματα ECO, 120min, 90min.

5.3 Ειδικά προγράμματα

Rinse&Hold

Το πρόγραμμα φρεσκάρει τα πιάτα που θα πλυθούν αργότερα. Μη χρησιμοποιείτε απορρυπαντικό με αυτό το πρόγραμμα.

MachineCare

Το πρόγραμμα καθαρίζει το εσωτερικό της συσκευής 65°C, απομακρύνοντας αποτελεσματικά τις επικαθίσεις αλάτων και λίπους, για

διατήρηση της μακροχρόνιας απόδοσης. Χρησιμοποιήστε αποσκληρυντικό ή προϊόν καθαρισμού ειδικό για πλυντήρια πιάτων. Ακολουθήστε τις οδηγίες στη συσκευασία. Μην τοποθετείτε πιάτα στα καλάθια. Προτού ξεκινήσετε το πρόγραμμα, καθαρίστε τους εκτοξευτήρες νερού και τα φίλτρα.

5.4 Πρόσθετα στην εφαρμογή

Συνδέστε το πλυντήριο πιάτων σας στην εφαρμογή για να έχετε πρόσβαση σε πρόσθετες επιλογές πλυσίματος πιάτων. Ανατρέξτε στο κεφάλαιο "Ασύρματη σύνδεση".

5.5 Τιμές κατανάλωσης

A - πρόγραμμα, **B** - νερό (l), **C** - ενέργεια (kWh), **D** - διάρκεια (λεπ).

A	B	C	D
ECO	8,4	0,542	270
120min	10,5	0,900	120
90min	10,5	1,000	90
60min	10,5	1,000	60
30min	8,5	0,475	30
AUTO	12,5	1,000	180
	9,0	0,800	310

A	B	C	D
	4,0	0,150	15
	10,0	0,575	60

Οι τιμές μπορεί να μεταβληθούν ανάλογα με την πίεση και τη θερμοκρασία του νερού, τις διακυμάνσεις στην ηλεκτρική τροφοδοσία, τις επιλογές, την ποσότητα των πιάτων και το πόσο λερωμένα είναι τα πιάτα.

Οι τιμές για τα προγράμματα εκτός του ECO είναι μόνο ενδεικτικές.

5.6 Πληροφορίες για συγκριτικές δοκιμές

Για να λάβετε τις απαραίτητες πληροφορίες για τη διεξαγωγή δοκιμών απόδοσης (π.χ. σύμφωνα με το πρότυπο: EN60436), στείλτε ένα email στη διεύθυνση:

info.test@dishwasher-production.com

Στην αίτησή σας συμπεριλάβετε τον κωδικό προϊόντος (PNC) στην πινακίδα τεχνικών χαρακτηριστικών.

Για τυχόν άλλες ερωτήσεις σχετικά με το πλυντήριο πιάτων σας ανατρέξτε στο βιβλίο σέρβις που παρέχεται με τη συσκευή σας.

6. ΡΥΘΜΙΣΕΙΣ

6.1 Επισκόπηση ρυθμίσεων

Τα ονόματα σε παρένθεση αντιστοιχούν στον τρόπο με τον οποίο το πλυντήριο πιάτων εμφανίζει τις ρυθμίσεις στη λειτουργία ρύθμισης. Μπορείτε να αλλάξετε τις ρυθμίσεις και από την εφαρμογή.

Σκληρότητα νερού (HAr)

Ρυθμίστε το επίπεδο αποσκληρυντή νερού (1 —10) με βάση τη σκληρότητα του νερού. Προεπιλογή: 5.¹⁾

Επίπεδο λαμπρυντικού (rA)

Ρυθμίστε το επίπεδο λαμπρυντικού (0-8). Προεπιλογή: 8. ¹⁾

Ήχος τέλους (ES)

Επιλέξτε On για να ενεργοποιήσετε ή Off για να απενεργοποιήσετε το ηχητικό σήμα το τέλος του προγράμματος. Προεπιλογή: Off.

Αυτόμ. άνοιγμα πόρτας (Ado)

Επιλέξτε On για ενεργ. ή Off για απενεργ. AirDry της λειτουργίας. Προεπιλογή: On.¹⁾

Ήχοι Πλήκτρων (to)

Επιλέξτε On για ενεργ. ή Off για απενεργ. του ήχου του κουμπιού όταν πατιέται. Προεπιλογή: On.

Απόρριψη δικτύου (Fn)

Επιλέξτε Yes για επαναφορά διαπιστευτηρίων ασύρματου δικτύου. Επιλέξτε No για έξοδο.

Χρήση ώρας (Hu)

Ελέγξτε τις συνολικές ώρες χρήσης του πλυντηρίου πιάτων. Ο μετρητής σταματά στις 65535.

¹⁾ Δείτε περισσότερες λεπτομέρειες παρακάτω σε αυτό το κεφάλαιο.

PNC αριθμός (Pnc)

Ελέγξτε τον PNC αριθμό της συσκευής σας. Δώστε τον αριθμό όταν επικοινωνείτε με εξουσιοδοτημένο κέντρο σέρβις.

Επαναφορά ρυθμίσεων (rS)

Επιλέξτε Yes για επαναφορά της συσκευής στις εργοστασιακές ρυθμίσεις. Η ρύθμιση δεν επαναφέρει τη χρήση ώρας. Η ρύθμιση δεν επαναφέρει τη ρύθμιση της ασύρματης σύνδεσης. Επιλέξτε No για έξοδο.

6.2 Κατάσταση ρύθμισης

Πώς να μεταβείτε σε κατάσταση ρύθμισης

Μπορείτε να μεταβείτε στη λειτουργία ρύθμισης πριν ξεκινήσετε ένα πρόγραμμα. Δεν μπορείτε να μεταβείτε στη λειτουργία ρύθμισης ενώ εκτελείται το πρόγραμμα.

Πιέστε ταυτόχρονα και παρατεταμένα τα ⊕

και ▷ για τουλάχιστον 3 δευτερόλεπτα.

Η οθόνη εμφανίζει την πρώτη διαθέσιμη ρύθμιση.

Πώς να αλλάξετε μια ρύθμιση

Βεβαιωθείτε ότι η συσκευή βρίσκεται σε κατάσταση ρύθμισης.

1. Πιέστε το **P** ή το ⊕ για εναλλαγή μεταξύ των ρυθμίσεων.

Στην οθόνη εμφανίζεται το όνομα της ρύθμισης.

2. Πιέστε το ▷ για να εισάγετε τη ρύθμιση.

Η τρέχουσα τιμή ρύθμισης αναβοσβήνει.

3. Πιέστε το **P** ή το ⊕ για να αλλάξετε την τιμή.

4. Πιέστε το ▷ για να επιβεβαιώσετε τη ρύθμιση.

Η συσκευή επιστρέφει στη λίστα ρυθμίσεων.

5. Πιέστε ταυτόχρονα και παρατεταμένα τα ⊕ και ▷ για περίπου 3 δευτερόλεπτα ώστε να εξέλθετε από την κατάσταση ρύθμισης.

i Η συσκευή εξέρχεται από τη λειτουργία ρύθμισης μετά από 10 δευτερόλεπτα εάν δεν πατηθεί κανένα κουμπί.

Η συσκευή επιστρέφει στην επιλογή προγράμματος.

Οι αποθηκευμένες ρυθμίσεις θα παραμείνουν ενεργές μέχρι να τις αλλάξετε πάλι.

6.3 Μαλακτικό

Ο αποσκληρυντής νερού αφαιρεί τα μεταλλικά στοιχεία από την παροχή νερού, τα οποία θα είχαν αρνητική επίδραση στα αποτελέσματα πλύσης και στη συσκευή.

Όσο υψηλότερη είναι η περιεκτικότητα αυτών των μεταλλικών στοιχείων, τόσο σκληρότερο είναι το νερό. Η σκληρότητα του νερού μετρείται σε ισοδύναμες κλίμακες.

Η στάθμη του αποσκληρυντή νερού πρέπει να οριστεί σύμφωνα με τον βαθμό σκληρότητας του νερού παροχής. Η ρύθμιση είναι απαραίτητη ανεξάρτητα από τον τύπο απορρυπαντικού που χρησιμοποιείται για να εξασφαλίσετε καλά αποτελέσματα πλύσης και να παραμείνει ενεργή η ένδειξη αλατιού. Ο τοπικός οργανισμός ύδρευσης μπορεί να σας πληροφορήσει σχετικά με τη σκληρότητα του νερού στην περιοχή σας.

i Οι ταμπλέτες πολλαπλών λειτουργιών με αποσκληρυντικό παράγοντα έχουν περιορισμένη αποτελεσματικότητα στην αποσκλήρυνση του νερού. Ανατρέξτε στη συσκευασία του προϊόντος.

Σκληρότητα νερού

°dH	°fH	mmol/l	mg/l (ppm)	°Clark	L ¹⁾
47	84	8,4	835	58	10
-50	-90	-9,0	-904	-63	
43	76	7,6	755	53	9
-46	-83	-8,3	-834	-57	
37	65	6,5	645	46	8
-42	-75	-7,5	-754	-52	
29	51	5,1	505	36	7
-36	-64	-6,4	-644	-45	
23	40	4,0	395	28	6
-28	-50	-5,0	-504	-35	
19	33	3,3	325	23	5
-22	-39	-3,9	-394	-27	
15	26	2,6	255	18	4
-18	-32	-3,2	-324	-22	
11	19	1,9	185	13	3
-14	-25	-2,5	-254	-17	
4	7	0,7	70	5	2
-10	-18	-1,8	-184	-12	
<4	<7	<0,7	<70	< 5	1

¹⁾ Επίπεδο αποσκληρυντή νερού

Ο αποσκληρυντής νερού υποβάλλεται σε αυτόματη διαδικασία αναγέννησης. ²⁾

6.4 Επίπεδο λαμπρυντικού

Το λαμπρυντικό βελτιώνει τα αποτελέσματα στεγνώματος. Απελευθερώνεται αυτόματα κατά τη φάση ξεβγάλματος με ζεστό νερό. Μπορείτε να ρυθμίσετε την ποσότητα λαμπρυντικού που απελευθερώνεται.

Όταν η θήκη λαμπρυντικού είναι άδεια, η ένδειξη  ανάβει, ειδοποιώντας σας να τη συμπληρώσετε με λαμπρυντικό. Εάν τα αποτελέσματα του στεγνώματος είναι ικανοποιητικά ενώ χρησιμοποιείτε μόνο ταμπλέτες πολλαπλών δράσεων, μπορείτε να απενεργοποιήσετε τη θήκη λαμπρυντικού και την ένδειξη. Ωστόσο, για την καλύτερη απόδοση στεγνώματος, χρησιμοποιείτε πάντα λαμπρυντικό και διατηρείτε ενεργή την ένδειξη λαμπρυντικού.

Για να απενεργοποιήσετε τη θήκη λαμπρυντικού και την ένδειξη, ρυθμίστε το επίπεδο του λαμπρυντικού στο 0.

6.5 AirDry

AirDry βελτιώνει τα αποτελέσματα στεγνώματος με χαμηλή κατανάλωση ενέργειας. Η πόρ-

τα της συσκευής ανοίγει αυτόματα κατά τη διάρκεια της φάσης στεγνώματος και παραμένει μισάνοιχτη. Η απενεργοποίηση της λειτουργίας μπορεί να μειώσει την απόδοση στεγνώματος.

Το AirDry ενεργοποιείται αυτόματα με όλα τα προγράμματα εκτός από το .

Όταν ανοίγει η πόρτα, η οθόνη εμφανίζει τον υπολειπόμενο χρόνο του προγράμματος που εκτελείται.

Η διάρκεια της φάσης στεγνώματος και ο χρόνος ανοίγματος της πόρτας εξαρτάται από το επιλεγμένο πρόγραμμα και τις επιλογές.

ΠΡΟΣΟΧΗ!

Μην επιχειρήσετε να κλείσετε την πόρτα της συσκευής για 2 λεπτά μετά από το αυτόματο άνοιγμα. Αυτό μπορεί να προκαλέσει ζημιά στη συσκευή.

7. ΑΣΎΡΜΑΤΗ ΣΎΝΔΕΣΗ

Ρύθμιση της ασύρματης σύνδεσης για έλεγχο του πλυντηρίου πιάτων σας μέσω της εφαρμογής στην κινητή σας συσκευή.

Παράμετροι μονάδας Wi-Fi

Μονάδα Wi-Fi	NIUS-SA
Συχνότητα	2,412 - 2,472 GHz
Πρωτόκολλο	IEEE 802.11 b-g-n
Μέγιστη Ισχύς	<20 dBm
Κρυπτογράφηση	WPA, WPA2



7.1 Πώς να ρυθμίσετε την ασύρματη σύνδεση

Για να συνδέσετε το πλυντήριο πιάτων σας, χρειάζεστε:

- Ασύρματο δίκτυο με σύνδεση στο διαδίκτυο.
- Κινητή συσκευή συνδεδεμένη στο ασύρματο δίκτυο.

1. Για να κατεβάσετε την εφαρμογή, σαρώστε τον κωδικό QR που βρίσκεται στο οπισθόφυλλο του εγχειριδίου χρήστη. Μπορείτε επίσης να κάνετε λήψη της εφαρμογής απευθείας από το App Store.
2. Ακολουθήστε τις οδηγίες στην εφαρμογή.
3. Ενεργοποιήστε το πλυντήριο πιάτων.

²⁾ Για τη σωστή λειτουργία του αποσκληρυντή νερού, η ρητίνη της διάταξης αποσκληρυντή πρέπει να αναγεννιέται τακτικά. Αυτή η διαδικασία είναι αυτόματη και είναι μέρος της φυσιολογικής λειτουργίας του πλυντηρίου πιάτων. Η συχνότητα αναγέννησης εξαρτάται από τη ρύθμιση του επιπέδου αποσκληρυντή νερού. Όσο υψηλότερο είναι το επίπεδο, τόσο πιο συχνή είναι η αναγέννηση. Σε υψηλά επίπεδα, η αναγέννηση πραγματοποιείται δύο φορές σε έναν κύκλο: κατά τη διάρκεια του πλυσίματος πιάτων και μετά από το τελικό ξεβγάλμα. Σε χαμηλότερα επίπεδα, η αναγέννηση πραγματοποιείται μόνο μετά το τελικό ξεβγάλμα. Το ξεβγάλμα του μαλακτικού πραγματοποιείται στην αρχή του κάθε κύκλου. Σε υψηλά επίπεδα, πραγματοποιείται επιπροσθέτως στο τέλος του πλυσίματος πιάτων. Το ξεβγάλμα του αποσκληρυντή ολοκληρώνεται με πλήρες άδειασμα. Η αναγέννηση αυξάνει τη διάρκεια του προγράμματος κατά μέγιστο 5 λεπ, την κατανάλωση νερού κατά μέγιστο 4 l και την κατανάλωση ενέργειας κατά 2 Wh. Στις ισχύουσες τυπικές εργαστηριακές συνθήκες, με σκληρότητα νερού 2.5 mmol/l (αποσκληρυντής νερού: επίπεδο 3), η αναγέννηση θα πραγματοποιείται κάθε 62 l χρησιμοποιημένου νερού. Οι τιμές μπορεί να μεταβληθούν ανάλογα με τη θερμοκρασία του νερού, την πίεση του νερού και τις διακυμάνσεις στην ηλεκτρική τροφοδοσία.

4. Πιέστε ταυτόχρονα και παρατεταμένα τα  και  για περίπου 5 δευτερόλεπτα μέχρι να αρχίσει να αναβοσβήνει η ένδειξη .

Η οθόνη εμφανίζει την ένδειξη AP μετά από λίγη ώρα. Όλα τα κουμπιά είναι ανενεργά εκτός από το κουμπί ενεργοποίησης/απενεργοποίησης.



5. Καταχωρίστε τα διαπιστευτήρια του οικιακού δικτύου σας στην εφαρμογή. Διαφορετικά, το πλυντήριο πιάτων ακυρώνει τη ρύθμιση μετά από λίγη ώρα.

Εάν η σύνδεση είναι επιτυχής, η ένδειξη  είναι σταθερά αναμμένη και στην οθόνη εμφανίζεται ένα con. Η συσκευή επιστρέφει στην επιλογή προγράμματος.

Για ακύρωση της ρύθμισης, βάλτε συσκευή στο off και ξανά στο on.

7.2 Πώς να επαναφέρετε την ασύρματη σύνδεση

Εάν θέλετε να συνδεθείτε σε ένα διαφορετικό ασύρματο δίκτυο ή να ενημερώσετε τα διαπιστευτήρια του τρέχοντος δικτύου, πρώτα επαναφέρετε την ασύρματη σύνδεση.

Πατήστε και κρατήστε ταυτόχρονα  και  για περίπου 10 δευτερόλεπτα μέχρι να εμφανιστεί η οθόνη Fn.

Όταν ολοκληρωθεί η επαναφορά, η συσκευή επιστρέφει στην επιλογή προγράμματος.

Ρυθμίστε μια νέα ασύρματη σύνδεση.

8. ΠΡΙΝ ΑΠΟ ΤΗΝ ΠΡΩΤΗ ΧΡΗΣΗ

1. Πατήστε το κουμπί ενεργοποίησης/απενεργοποίησης για να ενεργοποιήσετε τη συσκευή.
2. Ρυθμίστε το επίπεδο του αποσκληρυντή νερού στη σκληρότητα νερού.
3. Γεμίστε τη θήκη αλατιού.
4. Πώς να γεμίσετε τη θήκη λαμπρυντικού.
5. Γεμίστε τη θήκη απορρυπαντικού.
6. Ανοίξτε τη βρύση.
7. Ξεκινήστε το πρόγραμμα 30min για να αφαιρέσετε τυχόν υπολείμματα από τη διαδικασία κατασκευής. Μην τοποθετήσετε πιάτα στα καλάθια.

Αφού ξεκινήσετε το πρόγραμμα, η συσκευή αναπληρώνει τη ρητίνη στον αποσκληρυντή νερού για έως και 5 λεπτά. Η φάση πλύσης ξεκινά μόνο μετά την ολοκλήρωση αυτής της διαδικασίας. Η διαδικασία επαναλαμβάνεται περιοδικά.

8.1 Θήκη αλατιού

ΠΡΟΣΟΧΗ!

Χρησιμοποιείτε μόνο αλάτι αναγέννησης για πλυντήρια πιάτων. Μην χρησιμοποιείτε αλάτι κουζίνας.

Το αλάτι χρησιμοποιείται για την αναπλήρωση της ρητίνης μέσα στον αποσκληρυντή νερού και για τη διασφάλιση καλών αποτελεσμάτων πλύσης στην καθημερινή χρήση.

Πώς να γεμίσετε τη θήκη αλατιού

1. Γυρίστε το καπάκι του δοχείου αλατιού αριστερόστροφα και αφαιρέστε το.
2. Ρίξτε νερό 1 l στο δοχείο αλατιού νερού (μόνο εάν το γεμίζετε για πρώτη φορά).
3. Γεμίστε το δοχείο αλατιού χρησιμοποιώντας το παρεχόμενο χωνί με 1 kg αλάτι πλυντηρίου πιάτων.



4. Κουνήστε προσεκτικά το χωνί από τη λαβή του ώστε να μπουν μέσα και οι τελευταίοι κόκκοι.
5. Αφαιρέστε το αλάτι γύρω από το άνοιγμα του δοχείου αλατιού.

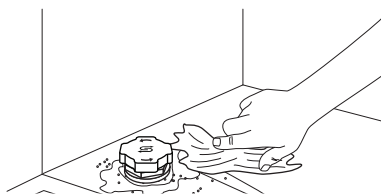

6. Γυρίστε το καπάκι του δοχείου αλατιού δεξιόστροφα για να κλείσετε το δοχείο αλατιού.

ΣΗΜΑΝΤΙΚΟ

Κατά την πλήρωση της θήκης αλατιού μπορεί να τρέξει νερό και αλάτι. Για να αποφύγετε τη διάβρωση, γεμίστε τη θήκη αλατιού και στη συνέχεια ξεκινήστε αμέσως έναν πλήρη κύκλο πλυσίματος πιάτων με απορρυπαντικό.

8.2 Πώς να γεμίσετε τη θήκη λαμπρυντικού

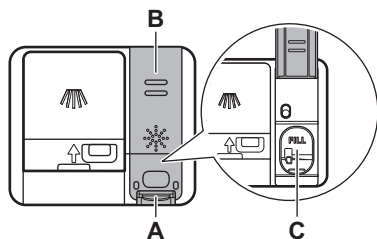

ΠΡΟΣΟΧΗ!

Η θήκη (C) είναι μόνο για λαμπρυντικό. Μην την γεμίζετε με απορρυπαντικό.

ΠΡΟΣΟΧΗ!

Χρησιμοποιείτε μόνο λαμπρυντικό για πλυντήριο πιάτων.

1. Πιέστε το στοιχείο απασφάλισης (A) για να ανοίξετε το καπάκι (B).
2. Ρίξτε το λαμπρυντικό στη θήκη (C) μέχρι το υγρό να φτάσει στο σημάδι «FILL».
3. Απομακρύνετε το λαμπρυντικό που έχει χυθεί με ένα απορροφητικό πανί για να αποφύγετε τον σχηματισμό υπερβολικού αφρού.
4. Κλείστε το καπάκι. Βεβαιωθείτε ότι το καπάκι κλειδώνει στη θέση του.

8.3 Πώς να γεμίσετε τη θήκη απορρυπαντικού

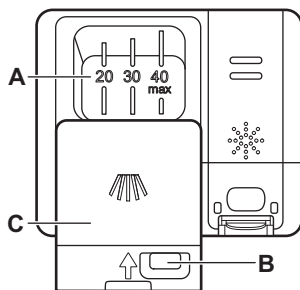

ΠΡΟΣΟΧΗ!

Χρησιμοποιείτε μόνο απορρυπαντικό για πλυντήριο πιάτων.

1. Πιέστε το στοιχείο απασφάλισης (B) για να ανοίξετε το καπάκι (C).
2. Βάλτε το απορρυπαντικό στη θήκη (A). Μην υπερβαινείτε το σημάδι "40 max". Μπορείτε να χρησιμοποιήσετε απορρυπαντικό σε ταμπλέτες, σκόνη ή τζελ.
3. Εάν το πρόγραμμα περιλαμβάνει φάση πρόπλυσης, βάλτε έως και 5 g δόση απορρυπαντικού στο εσωτερικό μέρος της πόρτας του πλυντηρίου πιάτων.
4. Κλείστε το καπάκι. Βεβαιωθείτε ότι το καπάκι κλειδώνει στη θέση του.

Για πληροφορίες σχετικά με τη δόση του απορρυπαντικού, ανατρέξτε στις οδηγίες κατασκευαστή στη συσκευασία του προϊόντος. Συνήθως, 20 - 25 ml δόση απορρυπαντικού σε μορφή τζελ ή έως 18 g δόση απορρυπαντικού σε μορφή σκόνης αρκεί για το πλύσιμο ενός φορτίου με κανονικό βαθμό λερωμάτος.

9. ΦΟΡΤΩΣΗ ΤΟΥ ΠΛΥΝΤΗΡΙΟΥ ΠΙΑΤΩΝ

- Για βέλτιστα αποτελέσματα καθαρισμού, τοποθετείτε τα αντικείμενα στα καλάθια σύμφωνα με τις οδηγίες στο εγχειρίδιο χρήσης.
- Γεμίζετε το πλυντήριο πιάτων πλήρως για να εξοικονομήσετε νερό και ενέργεια.
- Μην υπερφορτώνετε τα καλάθια για να εξασφαλίσετε την αποδοτική λειτουργία του πλυντηρίου πιάτων.
- Βεβαιωθείτε ότι τα αντικείμενα στα καλάθια δεν ακουμπούν ή δεν καλύπτονται μεταξύ τους. Μόνο τότε το νερό μπορεί να φθάσει και να πλύνει τα πιάτα εντελώς.
- Χρησιμοποιείτε τη συσκευή μόνο για το πλύσιμο αντικειμένων που είναι κατάλληλη για πλύσιμο σε πλυντήριο πιάτων.
- Μην πλένετε σκεύη από τα ακόλουθα υλικά στο πλυντήριο πιάτων: ξύλο, κόκκαλο, κασίτερο, χαλκό, αλουμίνιο, διακοσμητικά

από λεπτεπίλεπτη πορσελάνη, μη προστατευόμενο ανθρακοχάλυβα ή ασήμι. Αυτό μπορεί να προκαλέσει ρωγμές, στρεβλώσεις, αποχρωματισμό, σκουριά, αμαύρωση ή διάβρωση.

- Μην πλένετε στη συσκευή αντικείμενα που μπορεί να απορροφήσουν νερό (σφουγγάρια, πανιά οικιακής χρήσης).
- Τοποθετείτε τα κοίλα αντικείμενα (φλιτζάνια, ποτήρια, κατασαρόλες) με το άνοιγμα στραμμένο προς τα κάτω για να ξεπλένεται το νερό.
- Βεβαιωθείτε ότι τα γυάλινα αντικείμενα δεν βρίσκονται σε επαφή μεταξύ τους.
- Τοποθετείτε τα ελαφριά αντικείμενα στο επάνω καλάθι. Βεβαιωθείτε ότι τα αντικείμενα δεν μετακινούνται ελεύθερα.
- Τοποθετείτε τα μαχαιροπίρουνα και τα μικρά αντικείμενα στο συρτάρι για μαχαιροπίρουνα.
- Βεβαιωθείτε ότι οι εκτοξευτήρες νερού μπορούν να κινηθούν ελεύθερα πριν ξεκινήσετε ένα πρόγραμμα.
- Ρυθμίστε το ύψος του επάνω καλάθιού για να χωράνε τα μεγάλα πιάτα.

9.1 Πώς να ρυθμίσετε το ύψος του επάνω καλάθιού

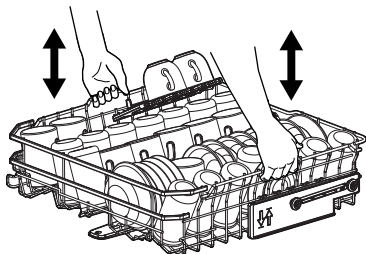

Πώς να σηκώσετε το επάνω καλάθι

1. Τραβήξτε προς τα έξω το καλάθι μέχρι να σταματήσει.
2. Ανασηκώστε το καλάθι από τη μία ή και από τις δύο πλευρές μέχρι ο μηχανισμός να ασφαλίσει στη θέση του και το καλάθι να είναι σταθερό.

Πώς να χαμηλώσετε το επάνω καλάθι

1. Τραβήξτε προς τα έξω το καλάθι μέχρι να σταματήσει.
2. Ανασηκώστε ελαφρά το καλάθι από τη μία ή και από τις δύο πλευρές και, στη συνέχεια, σπρώξτε το προς τα κάτω και αφήστε το να πέσει.

9.2 Χαρ/ικά καλάθιού πλυντηρίου πιάτων

Τα περιλαμβανόμενα εξαρτήματα μπορεί να ποικίλουν ανάλογα με το μοντέλο του πλυντηρίου πιάτων σας.

Κάτω καλάθι

Ο αριθμός των πτυσσόμενων ακίδων μπορεί να ποικίλει ανάλογα με το μοντέλο του πλυντηρίου πιάτων.

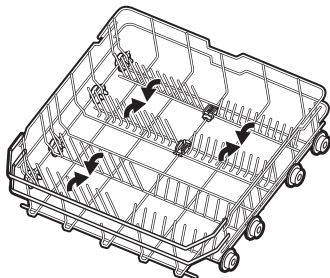

Άνω καλάθι

Ο αριθμός των πτυσσόμενων ακίδων μπορεί να ποικίλει ανάλογα με το μοντέλο του πλυντηρίου πιάτων. Τα ράφια για τις κούπες μπορούν να διπλωθούν προς τα κάτω για να κάνουν χώρο για μεγάλα πιάτα.

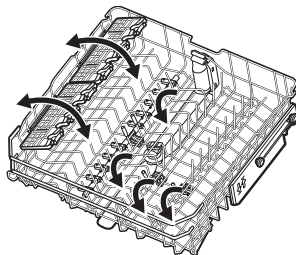

Τα ράφια για τις κούπες έχουν μαλακές επενδύσεις για τα ποτήρια, ενώ οι λαστιχένιες ακίδες εξασφαλίζουν τη σταθερότητα.

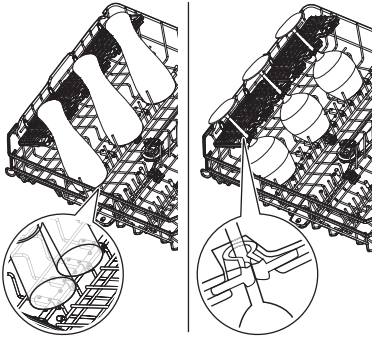

Συρτάρι μαχαιροπήρουνων

Χρησιμοποιήστε το συρτάρι για τα μαχαιροπήρουνα. Το συρτάρι έχει υποδοχές για μαχαιρία που διπλώνουν.

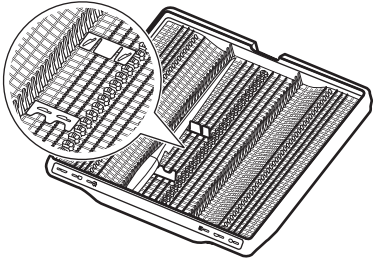

Πώς να αφαιρέσετε εξαρτήματα

Τα ράφια για τις κούπες και τα ελαστικά στηρίγματα μπορούν να αφαιρεθούν προσωρινά για να τοποθετηθούν ογκώδη αντικείμενα.

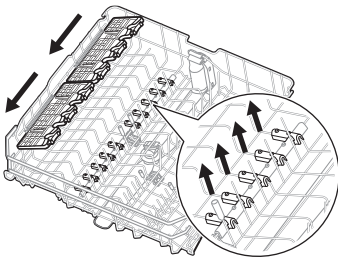

Οι υποδοχές μαχαιριών μπορούν να αφαιρεθούν προσωρινά εάν χρειαστεί.

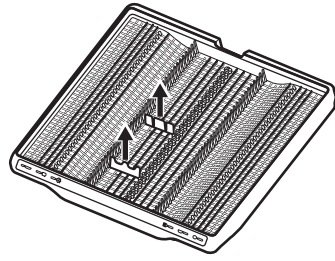

Μέγιστο ύψος πιάτου (mm)

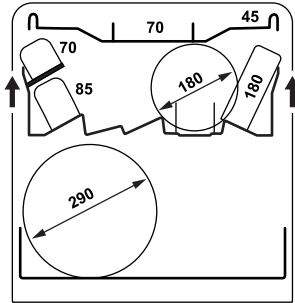
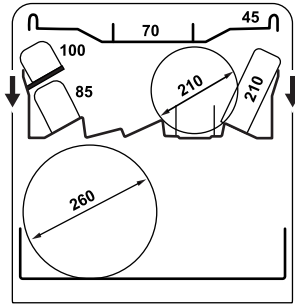

9.3 Παραδείγματα φόρτωσης πλυντηρίου πιάτων

Κάτω καλάθι

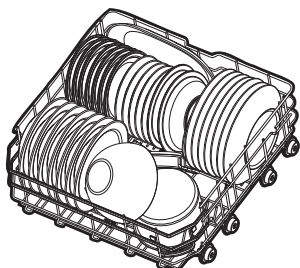
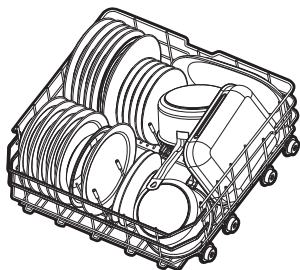

Άνω καλάθι

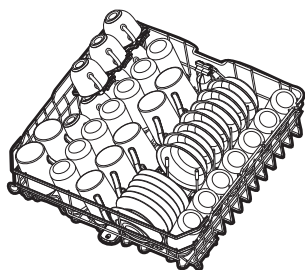
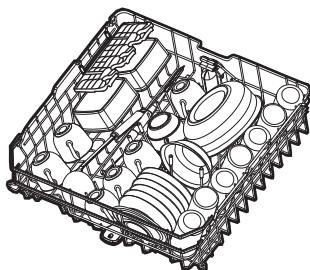

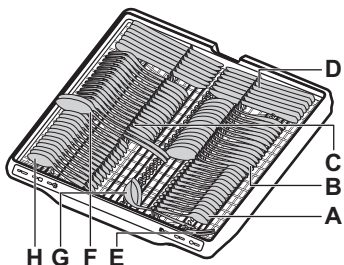
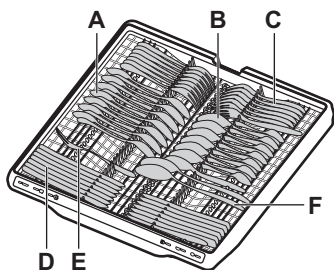

Συρτάρι μαχαιροπίρουνων



- A. Κουταλάκι τσαγιού (14 τεμάχια)
- B. Κουτάλι σούπας (14 τεμάχια)
- C. Πιρούνι (14 τεμάχια)
- D. Μαχαίρι (14 τεμάχια)
- E. Πιρούνι σερβιρίσματος (1 τεμάχιο)
- F. Κουτάλι σερβιρίσματος (2 τεμάχια)
- G. Κουτάλα για σάλτσα (1 τεμάχιο)
- H. Κουτάλι επιδορπίου (14 τεμάχια)

10. ΚΑΘΗΜΕΡΙΝΉ ΧΡΉΣΗ

1. Ανοίξτε τη βρύση.



2. Πατήστε το κουμπί ενεργοποίησης/ απενεργοποίησης για να ενεργοποιήσετε τη συσκευή.
3. Γεμίστε το δοχείο αλατιού, αν η ένδειξη  είναι αναμμένη.
4. Γεμίστε τη θήκη λαμπρυντικού, αν η ένδειξη  είναι αναμμένη.
5. Φορτώστε τα καλάθια.
6. Γεμίστε τη θήκη απορρυπαντικού.
7. Κλείστε την πόρτα της συσκευής.
8. Επιλέξτε ένα πρόγραμμα και πατήστε το κουμπί έναρξης.
9. Κλείστε τη βρύση όταν ολοκληρώνεται το πρόγραμμα.

10.1 Απομακρυσμένη έναρξη

Η λειτουργία επιτρέπει την εκκίνηση ενός προγράμματος από την εφαρμογή.

Πώς να ενεργοποιήσετε την απομακρυσμένη έναρξη



Βεβαιωθείτε ότι η πόρτα είναι κλειστή. Βεβαιωθείτε ότι η ένδειξη  είναι αναμμένη και ότι το πλυντήριο πιάτων σας έχει προστεθεί στην εφαρμογή. Εάν δεν είναι, ανατρέξτε στο κεφάλαιο "Ασύρματη σύνδεση".

Πιέστε ταυτόχρονα και παρατεταμένα τα  και  για τουλάχιστον 3 δευτερόλεπτα.

Η ένδειξη  είναι αναμμένη.

 Το άνοιγμα της πόρτας ενώ η απομακρυσμένη εκκίνηση είναι ενεργοποιημένη, απενεργοποιεί αυτήν τη λειτουργία. Ενεργοποιήστε ξανά την απομακρυσμένη εκκίνηση πριν κλείσετε την πόρτα. Διαφορετικά, ο κύκλος πλύσης ξεκινά αμέσως μετά το κλείσιμο της πόρτας. Το άνοιγμα της πόρτας δεν απενεργοποιεί την απομακρυσμένη εκκίνηση, εάν έχει ρυθμιστεί η χρονοκαυστέρηση έναρξης.

Πώς να απενεργοποιήσετε την απομακρυσμένη εκκίνηση

Πιέστε ταυτόχρονα και παρατεταμένα τα  και  για 3 δευτερόλεπτα.

Η ένδειξη  είναι σβηστή.

10.2 Πώς να ξεκινήσω ένα πρόγραμμα

1. Πατήστε το κουμπί ενεργοποίησης/ απενεργοποίησης για να ενεργοποιήσετε

τη συσκευή. Βεβαιωθείτε ότι η πόρτα είναι κλειστή.

2. Πιέστε  επανειλημμένα μέχρι να ανάψει η ένδειξη του επιθυμητού προγράμματος.

Στην οθόνη εμφανίζεται η διάρκεια του προγράμματος.

3. Επιλέξτε μια κατάλληλη επιλογή εάν θέλετε.

4. Πιέστε  για να ξεκινήσει το πρόγραμμα.

Η διάρκεια του προγράμματος αρχίζει να μειώνεται με βήματα του 1 λεπτού.



10.3 Πώς να ενεργοποιήσετε μια επιλογή προγράμματος

Μπορείτε να ενεργοποιήσετε μία επιλογή κάθε φορά. Ενεργοποιήστε την επιλογή πριν ξεκινήσετε ένα πρόγραμμα. Δεν μπορείτε να ενεργοποιήσετε ή να απενεργοποιήσετε την επιλογή όσο το πρόγραμμα βρίσκεται σε εξέλιξη.

1. Επιλέξτε ένα πρόγραμμα.
2. Πατήστε  μέχρι να ανάψει η ένδειξη της επιθυμητής επιλογής. Εάν η επιλογή δεν είναι συμβατή, οι ενδείξεις της επιλογής αναβοσβήνουν και ακούγεται ένας ήχος.

 Η ενεργοποίηση μιας επιλογής συχνά αυξάνει την κατανάλωση νερού, την κατανάλωση ενέργειας και τη διάρκεια του προγράμματος.



10.4 Πώς να καθυστερήσετε την έναρξη ενός προγράμματος

1. Επιλέξτε ένα πρόγραμμα.
2. Πιέστε  μέχρι να εμφανιστεί στην οθόνη ο επιθυμητός χρόνος καθυστέρησης (από 1 έως 24 ώρες).
3. Πιέστε το  για να ξεκινήσει η αντίστροφη μέτρηση.

Η ένδειξη  είναι αναμμένη. Ο χρόνος ξεκινά να μετρά αντίστροφα σε ώρες. Η τελευταία ώρα εμφανίζεται σε λεπτά.

Το πρόγραμμα ξεκινά μόλις ολοκληρωθεί η αντίστροφη μέτρηση. Η ένδειξη  σβήνει.

10.5 Πώς να ακυρώσετε τη χρονοκαυστέρηση έναρξης ενός προγράμματος

Πιέστε ταυτόχρονα και παρατεταμένα τα  και  για τουλάχιστον 3 δευτερόλεπτα.

Η συσκευή επιστρέφει στην επιλογή προγράμματος.

Επιλέξτε ξανά ένα πρόγραμμα.

10.6 Πώς να ακυρώσετε ένα πρόγραμμα που βρίσκεται σε εξέλιξη

Πιέστε ταυτόχρονα και παρατεταμένα τα **P**

και **+** για τουλάχιστον 3 δευτερόλεπτα.

Η συσκευή επιστρέφει στην επιλογή προγράμματος.

Πριν από την έναρξη ενός νέου προγράμματος, βεβαιωθείτε ότι υπάρχει απορρυπαντικό στη θήκη απορρυπαντικού.

10.7 Άνοιγμα της πόρτας ενώ η συσκευή λειτουργεί

Το άνοιγμα της πόρτας ενώ βρίσκεται σε λειτουργία ένα πρόγραμμα οδηγεί σε παύση του κύκλου πλύσης. Στην οθόνη εμφανίζεται η υπόλοιπη διάρκεια του προγράμματος. Αφού κλείσετε την πόρτα, ο κύκλος πλύσης συνεχίζει από το σημείο διακοπής.

Εάν ανοίξετε την πόρτα στην αντίστροφη μέτρηση χρονοκαυστήρησης, γίνεται παύση

της αντίστροφης μέτρησης. Στην οθόνη εμφανίζεται η τρέχουσα κατάσταση αντίστροφης μέτρησης. Αφού κλείσετε την πόρτα, η αντίστροφη μέτρηση συνεχίζει.

i Το άνοιγμα της πόρτας ενώ βρίσκεται σε λειτουργία η συσκευή μπορεί να επηρεάσει την κατανάλωση ενέργειας και τη διάρκεια προγράμματος.

10.8 Λήξη προγράμματος

Όταν το πρόγραμμα ολοκληρωθεί, το πλυντήριο πιάτων απενεργοποιείται αυτόματα.

Όλα τα κουμπιά είναι ανενεργά εκτός από το κουμπί ενεργοποίησης/απενεργοποίησης.

10.9 Αυτόματη απενεργοποίηση

Αυτή η λειτουργία εξοικονομεί ενέργεια απενεργοποιώντας τη συσκευή όταν αυτή δεν λειτουργεί. Η λειτουργία ξεκινά να λειτουργεί αυτόματα:

- Όταν το πρόγραμμα έχει ολοκληρωθεί.
- Μετά από 10 λεπτά εάν δεν έχει ξεκινήσει κανένα πρόγραμμα και δεν πατηθεί κανένα κουμπί.

11. ΥΠΟΔΕΙΞΕΙΣ ΚΑΙ ΣΥΜΒΟΥΛΕΣ

11.1 Γενικά

Ακολουθήστε τις υποδείξεις βέλτιστο καθαρισμό και στέγνωμα με καθημερινή χρήση και για την προστασία του περιβάλλοντος.

- Το πλύσιμο των πιάτων στο πλυντήριο πιάτων σύμφωνα με τις οδηγίες στο εγχειρίδιο χρήστη συνήθως καταναλώνει λιγότερο νερό και ενέργεια συγκριτικά με το πλύσιμο των πιάτων στο χέρι.
- Μην εκτελείτε πρόπλυση των πιάτων στο χέρι. Αυξάνει την κατανάλωση ενέργειας και νερού. Όταν είναι απαραίτητο, επιλέξτε ένα πρόγραμμα με φάση πρόπλυσης.
- Αφαιρέστε τα μεγαλύτερα υπολείμματα τροφών από τα πιάτα και αδειάζετε τα φλιτζάνια και ποτήρια προτού τα τοποθετήσετε στη συσκευή.
- Επιλέξτε ένα πρόγραμμα σύμφωνα με τον τύπο του φορτίου και το βαθμό λερώματος.
- Για την αποτροπή συσσώρευσης αλάτων εντός της συσκευής:
 - Γεμίζετε τη θήκη αλατιού όποτε είναι απαραίτητο.
 - Χρησιμοποιείτε τη συνιστώμενη δόση απορρυπαντικού και λαμπруντικού.

- Βεβαιωθείτε ότι το τρέχον επίπεδο του αποσκληρυντή νερού αντιστοιχεί στη σκληρότητα της παροχής νερού.
- Ακολουθήστε τις οδηγίες στο κεφάλαιο "Φροντίδα και καθαρισμό".

11.2 Χρήση αλατιού, λαμπруντικού και απορρυπαντικού

- Χρησιμοποιείτε μόνο αλάτι, λαμπруντικό και απορρυπαντικό για πλυντήριο πιάτων. Άλλα προϊόντα μπορεί να καταστρέψουν τη συσκευή.
- Σε περιοχές με σκληρό και πολύ σκληρό νερό συνιστάται η χρήση απλού απορρυπαντικού πλυντηρίου πιάτων (σκόνη, τζελ, ταμπλέτες χωρίς πρόσθετα συστατικά), λαμπруντικού και αλατιού ξεχωριστά για βέλτιστα αποτελέσματα καθαρισμού και στέγνωμα.
- Οι ταμπλέτες πολλαπλών λειτουργιών μπορεί να μη διαλυθούν πλήρως σε σύντομα προγράμματα, κάτι που μπορεί να οδηγήσει σε υπολείμματα απορρυπαντικού πάνω στα σκεύη. Ανατρέξτε στη συσκευασία του προϊόντος. Χρησιμοποιήστε ταμπλέτες σε προγράμματα μεγαλύτερης διάρκειας.

- Χρησιμοποιείτε πάντα τη σωστή ποσότητα απορρυπαντικού. Η ανεπαρκής δοσολογία απορρυπαντικού μπορεί να οδηγήσει σε κακό καθαρισμό και στην επικάλυψη στρώσης σκληρού νερού ή την εμφάνιση κηλίδων στα αντικείμενα. Η χρήση υπερβολικής ποσότητας απορρυπαντικού με μαλακό ή αποσκληρυνμένο νερό οδηγεί σε υπολείμματα απορρυπαντικού στα πιάτα. Ακολουθείτε τις οδηγίες ασφαλείας που παρέχονται στη συσκευασία του απορρυπαντικού.
- Χρησιμοποιείτε πάντα τη σωστή ποσότητα λαμπρυντικού. Η ανεπαρκής δόση λαμπρυντικού μειώνει τα αποτελέσματα του στεγνώματος. Η χρήση υπερβολικής ποσότητας λαμπρυντικού οδηγεί σε μπλε κηλίδες στα αντικείμενα. Για να ρυθμίσετε τη στάθμη του λαμπρυντικού, ανατρέξτε στο κεφάλαιο «Ρυθμίσεις».
- Βεβαιωθείτε ότι η στάθμη του αποσκληρυντή νερού είναι σωστή. Αν το επίπεδο έχει ρυθμιστεί πολύ ψηλά, το νερό γίνεται υπερβολικά μαλακό, γεγονός που μπορεί να προκαλέσει διάβρωση στα γυάλινα σκεύη. Για να ρυθμίσετε τη στάθμη του αποσκληρυντή νερού, ανατρέξτε στο κεφάλαιο «Ρυθμίσεις».

11.3 Τι να κάνετε αν θέλετε να σταματήσετε να χρησιμοποιείτε πολλαπλά δισκία

Πριν ξεκινήσετε να χρησιμοποιείτε ξεχωριστά απορρυπαντικό, αλάτι και λαμπρυντικό, ολοκληρώστε τα παρακάτω βήματα:

1. Ρυθμίστε το υψηλότερο επίπεδο του αποσκληρυντή νερού.
2. Βεβαιωθείτε ότι τα δοχεία αλατιού και λαμπρυντικού είναι γεμάτα.
3. Ξεκινήστε το πρόγραμμα 30min. Μην προσθέσετε απορρυπαντικό και μην τοποθετήσετε πιάτα στα καλάθια.

4. Όταν ολοκληρωθεί το πρόγραμμα, ρυθμίστε τον αποσκληρυντή νερού σύμφωνα με τη σκληρότητα του νερού της περιοχής σας.
5. Ρυθμίστε την ποσότητα λαμπρυντικού που αποδεσμεύεται.

11.4 Πριν την έναρξη του προγράμματος

Προτού ξεκινήσετε το επιλεγμένο πρόγραμμα, βεβαιωθείτε για τα εξής:

- Τα φίλτρα είναι καθαρά και σωστά εγκατεστημένα.
- Το καπάκι της θήκης αλατιού είναι σφικτό.
- Οι εκτοξευτήρες νερού δεν είναι φραγμένοι.
- Υπάρχει αρκετό αλάτι και λαμπρυντικό.
- Η τακτοποίηση των αντικειμένων στα καλάθια είναι σωστή.
- Το πρόγραμμα είναι κατάλληλο για τον τύπο φορτίου και για το βαθμό λερωμάτος.
- Χρησιμοποιείται η σωστή ποσότητα απορρυπαντικού.

11.5 Αδειασμα των καλάθιων

1. Περιμένετε μέχρι να κρυώσουν τα σερβίτσια πριν τα αφαιρέσετε από τη συσκευή. Τα ζεστά αντικείμενα μπορούν εύκολα να υποστούν ζημιά.
2. Αδειάστε πρώτα το κάτω καλάθι και μετά το επάνω καλάθι.

i Αφού το πρόγραμμα ολοκληρωθεί, μπορεί να υπάρχει νερό στις εσωτερικές επιφάνειες της συσκευής.

12. ΦΡΟΝΤΙΔΑ ΚΑΙ ΚΑΘΑΡΙΣΜΑ

ΣΗΜΑΝΤΙΚΟ

Πριν από οποιαδήποτε συντήρηση εκτός από τη λειτουργία του προγράμματος , απενεργοποιήστε τη συσκευή και αποσυνδέστε το φις τροφοδοσίας από την πρίζα.

Τα βρόμικα φίλτρα και οι φραγμένοι εκτοξευτήρες νερού επηρεάζουν αρνητικά τα αποτελέσματα της πλύσης.

Τα φίλτρα είναι αυτοκαθαριζόμενα και δε χρειάζονται καθαρισμό μετά από κάθε χρήση. Καθαρίζετε τα φίλτρα μία φορά την εβδομάδα. Καθαρίζετε τους βραχιόνες ψεκάσμου κάθε δύο μήνες ή νωρίτερα, εάν παρατηρήσετε υπολείμματα τροφών σε πιάτα μετά την ολοκλήρωση του προγράμματος. Η συχνότητα καθαρισμού μπορεί να διαφέρει ανάλογα με το πόσο συχνά χρησιμοποιείται η συσκευή.

12.1 Εσωτερικός καθαρισμός

- Καθαρίστε το εσωτερικό της συσκευής με ένα μαλακό, υγρό πανί.
- Μη χρησιμοποιείτε λειαντικά προϊόντα, σφουγγαράκια που χαράσσουν, αιχμηρά εργαλεία, ισχυρά χημικά, συρμάτινα σφουγγαράκια ή διαλύτες.
- Σκουπίζετε την πόρτα, συμπεριλαμβανομένου του λάστιχου, μία φορά την εβδομάδα.
- Για να διατηρήσετε την απόδοση της συσκευής σας, χρησιμοποιείτε ένα προϊόν καθαρισμού σχεδιασμένο ειδικά για πλυντήρια πιάτων, τουλάχιστον δύο φορές τον μήνα. Ακολουθήστε προσεκτικά τις οδηγίες που υπάρχουν στη συσκευασία του προϊόντος.
- Για βέλπιστα αποτελέσματα καθαρισμού, ξεκινήστε το πρόγραμμα .

12.2 Αφαίρεση ξένων αντικειμένων

Ελέγχετε τα φίλτρα και τη λεκάνη αποστράγγισης μετά από κάθε χρήση του πλυντηρίου πιάτων. Ξένα αντικείμενα (π.χ. κομμάτια γυαλιού, πλαστικά, κόκκαλα ή οδοντογλυφίδες, κ.λπ.) μειώνουν την απόδοση καθαρισμού και μπορούν να προκαλέσουν ζημιά στην αντλία αδειάσματος.

ΠΡΟΣΟΧΗ!

Αν δεν μπορείτε να αφαιρέσετε τα ξένα αντικείμενα, επικοινωνήστε με ένα Εξουσιοδοτημένο Κέντρο Σέρβις.

1. Αποσυναρμολογήστε το σύστημα φίλτρων σύμφωνα με τις οδηγίες σε αυτό το κεφάλαιο.
2. Απομακρύνετε ξένα αντικείμενα χειροκίνητα.
3. Συναρμολογήστε ξανά τα φίλτρα σύμφωνα με τις οδηγίες σε αυτό το κεφάλαιο.

12.3 Καθαρισμός των φίλτρων

Το σύστημα φίλτρων αποτελείται από τρία εξαρτήματα.

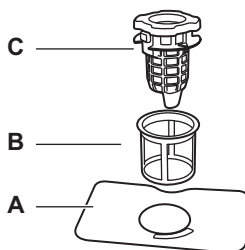

1. Γυρίστε το φίλτρο αποστράγγισης (C) αριστερόστροφα και σηκώστε το. Αφαιρέστε το επίπεδο φίλτρο (A).

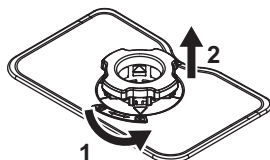

2. Πίστετε τα δύο κουμπιά στο φίλτρο αποστράγγισης (C) και αφαιρέστε το από το λεπτό φίλτρο (B).

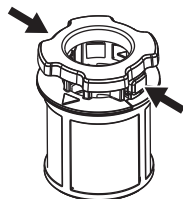

3. Πλύνετε τα φίλτρα.
4. Βεβαιωθείτε ότι δεν υπάρχουν υπολείμματα τροφών ή βρωμιά μέσα ή στα άκρα της λεκάνης αποστράγγισης.
5. Εγκαταστήστε το επίπεδο φίλτρο (A) πίσω στη θέση του.
6. Πίστετε το φίλτρο αποστράγγισης (C) μέσα στο λεπτό φίλτρο (B).
7. Εισάγετε το λεπτό φίλτρο (B) στο επίπεδο φίλτρο (A). Γυρίστε το φίλτρο αποστράγγισης (C) δεξιόστροφα μέχρι να κλειδώσει.

ΠΡΟΣΟΧΗ!

Σε περίπτωση εσφαλμένης τοποθέτησης των φίλτρων, τα αποτελέσματα της πλύσης δεν θα είναι ικανοποιητικά και θα προκληθεί ζημιά στη συσκευή.

12.4 Καθαρισμός του κάτω εκτοξευτήρα νερού

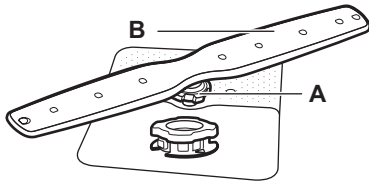

1. Γυρίστε το περικόχλιο σύσφιξης (A) δεξιόστροφα και τραβήξτε τον βραχίονα ψεκασμού (B) προς τα πάνω.
2. Πλύνετε τον βραχίονα ψεκασμού με τρεχούμενο νερό. Χρησιμοποιήστε ένα εργαλείο με λεπτή μύτη, π.χ. μια οδοντογλυφίδα, για να αφαιρέσετε τους ρύπους από τις οπές. Αφήστε να τρέξει νερό μέσα από τις οπές για να ξεπλύνετε τα υπολείμματα.
3. Πιέστε τον βραχίονα ψεκασμού προς τα κάτω και γυρίστε το περικόχλιο σύσφιξης δεξιόστροφα.

12.5 Καθαρισμός άνω βραχίονα ψεκασμού

1. Τραβήξτε έξω το άνω καλάθι.
2. Για να αποσπάσετε τον βραχίονα ψεκασμού από το καλάθι, περιστρέψτε δεξιόστροφα το παξιμάδι σύσφιξης (A).

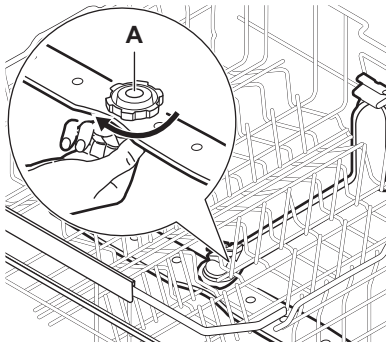

3. Πλύνετε τον βραχίονα ψεκασμού με τρεχούμενο νερό. Χρησιμοποιήστε ένα εργαλείο με λεπτή μύτη, π.χ. μια οδοντογλυφίδα, για να αφαιρέσετε τους ρύπους από τις οπές. Αφήστε να τρέξει νερό μέσα από τις οπές για να ξεπλύνετε τα υπολείμματα.
4. Για να επανατοποθετήσετε τον βραχίονα ψεκασμού, περιστρέψτε αριστερόστροφα

το παξιμάδι σύσφιξης έως ότου ακουστεί «κλικ». Βεβαιωθείτε ότι το παξιμάδι σύσφιξης είναι σωστά ευθυγραμμισμένο με τον σωλήνα παροχής.

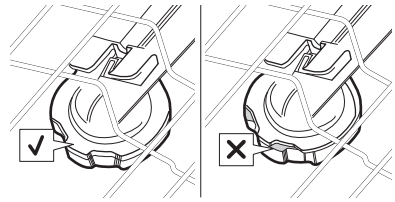

12.6 Καθαρισμός του εκτοξευτήρα νερού οροφής

Ο εκτοξευτήρας νερού οροφής είναι τοποθετημένος στην οροφή της συσκευής. Ο εκτοξευτήρας νερού (C) είναι εγκατεστημένος στον σωλήνα παροχής (A) με το εξάρτημα στερέωσης (B).

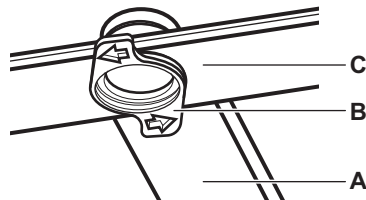

1. Απελευθερώστε τα στοπ στις άκρες των συρόμενων ραγών του συρταριού για μαχαιροπύρινα και τραβήξτε προς τα έξω το συρτάρι.

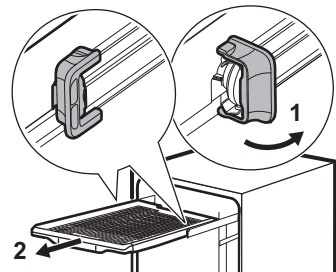

2. Μετακινήστε το επάνω καλάθι στο χαμηλότερο επίπεδο για να μπορείτε να φτάσετε τον εκτοξευτήρα νερού πιο εύκολα.
3. Στρέψτε το εξάρτημα στερέωσης (B) αριστερόστροφα και τραβήξτε τον εκτοξευτήρα νερού (C) προς τα κάτω.
4. Πλύνετε τον βραχίονα ψεκασμού με τρεχούμενο νερό. Χρησιμοποιήστε ένα

εργαλείο με λεπτή μύτη, π.χ. μια οδοντογλυφίδα, για να αφαιρέσετε τους ρύπους από τις σπές. Αφήστε να τρέξει νερό μέσα από τις σπές για να ξεπλύνετε τα υπολείμματα.

5. Εισαγάγετε το εξάρτημα στερέωσης (B) στον εκτοξευτήρα νερού (C) και στερεώστε το στον σωλήνα παροχής (A) στρέφοντάς το δεξιόστροφα. Βεβαιωθείτε ότι το εξάρτημα στερέωσης έχει ασφαλίσει στη θέση του.
6. Τοποθετήστε το συρτάρι για τα μαχαιροπύριουνα στις συρόμενες ράγες και ασφαλίστε τα στοπ.

12.7 Καθαρισμός του φίλτρου του σωλήνα παροχής

1. Κλείστε τη βρύση.
2. Περιστρέψτε τον σταθ. δακτύλιο (A) δεξιόστροφα. Αποσυνδέστε τον σωλήνα.

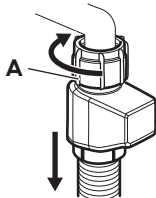

3. Καθαρίστε το φίλτρο του σωλήνα παροχής.

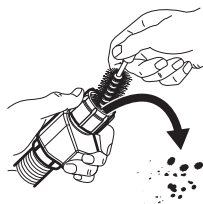

12.8 Εξωτερικός καθαρισμός

- Καθαρίστε τη συσκευή με υγρό μαλακό πανί.
- Χρησιμοποιείτε μόνο ουδέτερα απορρυπαντικά. Για τον πίνακα ελέγχου, χρησιμοποιήστε νερό χωρίς απορρυπαντικά.
- Μη χρησιμοποιείτε λειαντικά προϊόντα, λειαντικά σφουγγάρια καθαρισμού ή διαλύτες.

13. ΑΝΤΙΜΕΤΩΠΙΣΗ ΠΡΟΒΛΗΜΑΤΩΝ

Η πλειονότητα των προβλημάτων που μπορεί να προκύψουν μπορεί να επιλυθεί χωρίς να χρειαστεί να επικοινωνήσετε με Εξουσιοδοτημένο Κέντρο Σέρβις. Ανατρέξτε στον παρακάτω πίνακα για πληροφορίες σχετικά με πιθανά προβλήματα.

Για ορισμένα σφάλματα, στην οθόνη εμφανίζεται ένας κωδικός συναγερμού.

Αφού ελέγξετε τη συσκευή, απενεργοποιήστε τη και κατόπιν ενεργοποιήστε τη ξανά. Εάν το πρόβλημα επιμένει, επικοινωνήστε με Εξουσιοδοτημένο Κέντρο Σέρβις.

ΣΗΜΑΝΤΙΚΟ

Κλείστε τη βρύση, αποσυνδέστε τη συσκευή από την πρίζα και μην τη χρησιμοποιήσετε μέχρι να επιλυθεί το πρόβλημα.

Δεν μπορείτε να ενεργοποιήσετε τη συσκευή.

- Βεβαιωθείτε ότι το φως τροφοδοσίας είναι συνδεδεμένο στην πρίζα.

- Βεβαιωθείτε ότι δεν υπάρχει κατεστραμμένη ασφάλεια στο κιβώτιο ασφαλειών.

Το πρόγραμμα δεν ξεκινά.

- Βεβαιωθείτε ότι η πόρτα της συσκευής είναι κλειστή.
- Αν έχει οριστεί καθυστέρηση έναρξης, ακυρώστε την αντίστροφη μέτρηση ή περιμένετε να ολοκληρωθεί.
- Η συσκευή αναπληρώνει τη ρητίνη μέσα στον αποσκληρυντή νερού. Η διάρκεια της διαδικασίας είναι περίπου 5 λεπτά.

Κωδικό σφάλματος: i1 ή i11. Η συσκευή δεν γεμίζει με νερό.

- Βεβαιωθείτε ότι η βρύση είναι ανοιχτή.
- Βεβαιωθείτε ότι η πίεση παροχής νερού είναι μεταξύ 0.05 (0.5) / 1 (10) MPa (bar). Για αυτές τις πληροφορίες, επικοινωνήστε με την τοπική αρχή νερού.
- Βεβαιωθείτε ότι η βρύση δεν είναι φραγμένη.
- Βεβαιωθείτε ότι το φίλτρο του σωλήνα εξόδου δεν είναι φραγμένο. Καθαρίστε το φίλ-

τρο, εάν χρειάζεται. Ανατρέξτε στο κεφάλαιο «Φροντίδα και καθαρισμός».

- Βεβαιωθείτε ότι ο σωλήνας παροχής δεν έχει συστραφεί, υποστεί ζημιά ή τσακίσει.

Κωδικός σφάλματος 121. Η συσκευή δεν αδειάζει το νερό.

- Βεβαιωθείτε ότι το σιφόνι του νεροχύτη δεν είναι φραγμένο.
- Βεβαιωθείτε ότι το σύστημα εσωτερικού φίλτρου δεν είναι φραγμένο.
- Βεβαιωθείτε ότι ο σωλήνας παροχής δεν έχει συστραφεί, υποστεί ζημιά ή τσακίσει.

Κωδικός σφάλματος 123. Βλάβη αντλίας αποστράγγισης.

- Το κάλυμμα της αντλίας αποστράγγισης είναι χαλαρό ή λείπει. Ελέγξτε το κάλυμμα. Για τη θέση του καλύμματος, ανατρέξτε στις οδηγίες καθαρισμού της αντλίας αποστράγγισης, παρακάτω σε αυτό το κεφάλαιο.

Κωδικός σφάλματος 124. Βλάβη αντλίας αποστράγγισης.

- Η αντλία αποστράγγισης παρεμποδίζεται από ξένο αντικείμενο. Ανατρέξτε στην ενότητα «Πώς να καθαρίσετε την αντλία αποστράγγισης» παρακάτω στο παρόν κεφάλαιο.

Κωδικός σφάλματος 128. Βλάβη αντλίας αποστράγγισης.

- Κλείστε τη βρύση και επικοινωνήστε με ένα Εξουσιοδοτημένο Κέντρο Σέρβις.

Κωδικός σφάλματος 130. Η αντιπλημμυρική συσκευή είναι ενεργοποιημένη. Εντοπίστηκε διαρροή νερού στη λεκάνη βάσης.

- Κλείστε τη βρύση.
- Βεβαιωθείτε ότι η συσκευή έχει εγκατασταθεί σωστά.
- Εάν το πρόβλημα επιμένει, επικοινωνήστε με Εξουσιοδοτημένο Κέντρο Σέρβις.

Κωδικός σφάλματος 151 - 159. Βλάβη της αντλίας πλύσης.

- Απενεργοποιήστε και ενεργοποιήστε τη συσκευή.

Κωδικός σφάλματος 161 ή 169. Η θερμοκρασία του νερού μέσα στη συσκευή είναι υπερβολικά υψηλή ή

παρουσιάστηκε βλάβη του αισθητήρα θερμοκρασίας.

- Βεβαιωθείτε ότι η θερμοκρασία του νερού εισόδου δεν υπερβαίνει τους 60°C.
- Απενεργοποιήστε και ενεργοποιήστε τη συσκευή.

Κωδικός σφάλματος 197, 198 ή 1C0 - 1C5. Τεχνική δυσλειτουργία της συσκευής.

- Απενεργοποιήστε και ενεργοποιήστε τη συσκευή.

Κωδικός σφάλματος 1F1. Η στάθμη του νερού μέσα στη συσκευή είναι πολύ υψηλή.

- Απενεργοποιήστε και ενεργοποιήστε τη συσκευή.
- Βεβαιωθείτε ότι τα φίλτρα είναι καθαρά.
- Βεβαιωθείτε ότι ο σωλήνας εξόδου είναι τοποθετημένος στο σωστό ύψος πάνω από το δάπεδο. Ανατρέξτε στο κεφάλαιο Οδηγίες εγκατάστασης.

Η συσκευή σταματά και ξεκινά περισσότερες φορές κατά τη λειτουργία.

- Είναι φυσιολογικό. Σας παρέχει βέλτιστα αποτελέσματα καθαρισμού και εξοικονόμηση ενέργειας.

Το πρόγραμμα διαρκεί πάρα πολύ.

- Αν έχει οριστεί καθυστέρηση έναρξης, ακυρώστε την αντίστροφη μέτρηση ή περιμένετε να ολοκληρωθεί.
- Η ενεργοποίηση επιλογών αυξάνει τη διάρκεια του προγράμματος.

Η εμφανιζόμενη διάρκεια του προγράμματος διαφέρει από τη διάρκεια στον πίνακα τιμών κατανάλωσης.

- Η διάρκεια του προγράμματος μπορεί να αλλάξει λόγω πίεσης και θερμοκρασίας νερού, διακυμάνσεων στην τροφοδοσία ρεύματος, επιλεγμένων επιλογών, ποσότητας σκευών και βαθμού λερώματος.

Ο υπολειπόμενος χρόνος στην οθόνη αυξάνεται και μεταπηδά σχεδόν στο τέλος της διάρκειας του προγράμματος.

- Αυτό δεν αποτελεί ελάττωμα. Η συσκευή λειτουργεί κανονικά.

Υπάρχει μικρή διαρροή από την πόρτα της συσκευής.

- Η συσκευή δεν είναι οριζοντιωμένη. Χαλαρώστε ή σφίξτε τα ρυθμιζόμενα πόδια (αν διατίθεται).

Η πόρτα της συσκευής κλείνει με δυσκολία.

- Η συσκευή δεν είναι οριζοντιωμένη. Χαλαρώστε ή σφίξτε τα ρυθμιζόμενα πόδια (εφόσον υπάρχουν).
- Εξέχουν μέρη των σερβίσιων από τα καλάθια.

Η πόρτα της συσκευής ανοίγει κατά τη διάρκεια του κύκλου πλύσης.

- Η λειτουργία AirDry ενεργοποιείται για να βελτιώσει τα αποτελέσματα στεγνώματος εξοικονομώντας ενέργεια. Για να απενεργοποιήσετε τη λειτουργία, ανατρέξτε στο κεφάλαιο «Ρυθμίσεις».

Ήχοι κροταλισματος ή χτυπήματος ακούγονται από το εσωτερικό της συσκευής.

- Τα σερβίσια δεν είναι σωστά τοποθετημένα στα καλάθια. Ανατρέξτε στο κεφάλαιο «Φόρτωση του πλυντηρίου πιάτων».
- Βεβαιωθείτε ότι οι εκτοξευτήρες νερού μπορούν να περιστρέφονται ελεύθερα.

Η συσκευή ρίχνει τον διακόπτη ασφαλείας.

- Η ένταση του ηλεκτρικού ρεύματος δεν είναι αρκετή για να τροφοδοτήσει ταυτόχρονα όλες τις συσκευές που χρησιμοποιούνται. Ελέγξτε την επιτρεπόμενη ένταση της πρίζας και την ικανότητα του μετρητή ή απενεργοποιήστε μία από τις συσκευές που χρησιμοποιούνται.
- Εσωτερική ηλεκτρική βλάβη της συσκευής. Επικοινωνήστε με ένα Εξουσιοδοτημένο Κέντρο Σέρβις.

Η συσκευή είναι ενεργοποιημένη, αλλά δεν λειτουργεί. Στην οθόνη εμφανίζεται η ένδειξη PF.

- Η παροχή ρεύματος είναι εκτός εύρους λειτουργίας. Ο κύκλος πλύσης πιάτων διακόπεται προσωρινά και συνεχίζει αυτόματα με την επαναφορά του ρεύματος.

Η συσκευή απενεργοποιείται κατά τη λειτουργία.

- Πλήρης διακοπή ρεύματος. Ο κύκλος πλύσης πιάτων διακόπεται προσωρινά και συνεχίζει αυτόματα με την επαναφορά του ρεύματος.

Στην οθόνη εμφανίζεται η ένδειξη upd. Μόνο το κουμπί ενεργοποίησης/ απενεργοποίησης είναι ενεργό.

- Η συσκευή κάνει λήψη και εγκαθιστά αυτόματα την ενημέρωση του υλικολογισμικού

όταν είναι διαθέσιμη. Η οθόνη εμφανίζει την ένδειξη για τη διάρκεια της διαδικασίας ενημέρωσης. Περιμένετε να ολοκληρωθεί η διαδικασία. Αν διακόψετε τη διαδικασία ενημέρωσης απενεργοποιώντας τη συσκευή, αυτή συνεχίζει όταν την ενεργοποιήσετε ξανά. Η ενημέρωση υλικολογισμικού δεν αλλάζει τις τιμές δήλωσης απόδοσης της συσκευής.

13.1 Πώς να καθαρίσετε την αντλία αποστράγγισης

⚠ ΠΡΟΣΟΧΗ!

Να είστε προσεκτικοί κατά τον καθαρισμό, καθώς η αντλία αδιάσματος μπορεί να περιέχει αιχμηρά υπολείμματα, όπως γυαλί.

1. Απενεργοποιήστε τη συσκευή και αποσυνδέστε το φις τροφοδοσίας από την πρίζα.
2. Αφαιρέστε το σύστημα φίλτρων.
3. Αφαιρέστε τυχόν υπολείμματα νερού με ένα σφουγγάρι.
4. Τραβήξτε το πλαστικό κάλυμμα με το δάχτυλό σας.

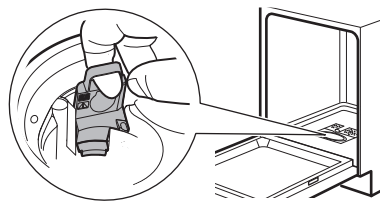

5. Αφαιρέστε προσεκτικά τυχόν ξένα αντικείμενα.
6. Τοποθετήστε το πλαστικό κάλυμμα πίσω στη θέση του. Βεβαιωθείτε ότι δεν είναι χαλαρό.
7. Τοποθετήστε το σύστημα φίλτρων και συνδέστε τη συσκευή στην πρίζα.

13.2 Τα αποτελέσματα πλύσης και στεγνώματος δεν είναι ικανοποιητικά

Ανεπαρκής καθαρισμός των πιάτων.

- Ανατρέξτε στο κεφάλαιο «Υποδείξεις και συμβουλές».
- Χρησιμοποιήστε πιο εντατικό πρόγραμμα πλύσης.
- Ενεργοποιήστε την επιλογή  για να βελτιώσετε τα αποτελέσματα πλύσης ενός επιλεγμένου προγράμματος.

- Καθαρίστε τους εκτοξευτήρες νερού και τα φίλτρα. Ανατρέξτε στο κεφάλαιο «Φροντίδα και καθάρισμα».
- Η αιτία μπορεί να είναι η ποιότητα του απορρυπαντικού. Δοκιμάστε ένα διαφορετικό απορρυπαντικό.

Μη ικανοποιητικά αποτελέσματα στεγνώματος.

- Ανατρέξτε στο κεφάλαιο «Υποδείξεις και συμβουλές».
- Τα σερβίτσια είχαν παραμείνει για μεγάλο διάστημα μέσα στην κλειστή συσκευή. Ενεργοποιήστε την επιλογή AirDry για να ρυθμίσετε το αυτόματο άνοιγμα της πόρτας και να βελτιώσετε την απόδοση στεγνώματος. Ανατρέξτε στο κεφάλαιο «Ρυθμίσεις».
- Αδειάζετε το πλυντήριο πιάτων μόνο όταν το πρόγραμμα έχει ολοκληρωθεί και στην οθόνη εμφανίζεται η ένδειξη 0:00.
- Δεν υπάρχει λαμπρυντικό ή η δόση δεν είναι επαρκής. Γεμίστε τη θήκη λαμπρυντικού ή ρυθμίστε τη δόση σε υψηλότερη στάθμη.
- Η αιτία μπορεί να είναι η ποιότητα του λαμπρυντικού. Δοκιμάστε να χρησιμοποιήσετε διαφορετικό λαμπρυντικό.
- Χρησιμοποιείτε πάντα λαμπρυντικό, ακόμα και με ταμπλέτες πολλαπλής δράσης.
- Ενεργοποιήστε την επιλογή βελτίωσης στεγνώματος μέσω της εφαρμογής.
- Τα πλαστικά αντικείμενα ενδέχεται να χρειαστούν στέγνωμα με πετσέτα.
- Το πρόγραμμα 30min δεν έχει τη φάση στεγνώματος. Επιλέξτε ένα διαφορετικό πρόγραμμα.
- Σταγόνες νερού από το επάνω καλάθι έπεσαν στο κάτω καλάθι. Αδειάστε πρώτα το κάτω καλάθι και μετά το επάνω καλάθι.

Άσπροι λεκέδες στα ποτήρια και τα πιάτα.

- Η ποσότητα του απορρυπαντικού είναι υπερβολική. Μειώστε την ποσότητα.

Μπλε κηλίδες στα ποτήρια και τα πιάτα.

- Αποδεσμεύεται υπερβολική ποσότητα λαμπρυντικού. Ρυθμίστε τη δόση σε χαμηλότερη στάθμη.

Λεκέδες και ίχνη από σταγόνες νερού στα ποτήρια και τα πιάτα.

- Η αιτία μπορεί να είναι η ποιότητα του λαμπρυντικού. Δοκιμάστε ένα διαφορετικό λαμπρυντικό.
- Ανατρέξτε στο κεφάλαιο «Φόρτωση του πλυντηρίου πιάτων».

Το εσωτερικό της συσκευής είναι βρεγμένο.

- Αυτό δεν αποτελεί ελάττωμα της συσκευής. Η υγρασία συμπυκνώνεται στα τοιχώματα της συσκευής.

Άσυνήθιστος αφρός κατά τη διάρκεια της πλύσης.

- Χρησιμοποιείτε απορρυπαντικό σχεδιασμένο ειδικά για πλυντήρια πιάτων.
- Χρησιμοποιείτε απορρυπαντικό διαφορετικού κατασκευαστή.
- Μην εκτελείτε πρόπλυση των πιάτων με τρεχούμενο νερό.

Ίχνη σκουριάς στα μαχαιροπίρουνα.

- Υπάρχει πολύ αλάτι στο νερό που χρησιμοποιείται για πλύση. Αφού γεμίσετε το δοχείο αλατιού, αφαιρείτε πάντα το αλάτι που έχει χυθεί.
- Τοποθετήθηκαν μαζί σκουριασμένα και ανοξειδωτα μαχαιροπίρουνα. Μην τοποθετείτε αυτά τα αντικείμενα κοντά μεταξύ τους.

Κατάλοιπα απορρυπαντικού στη θήκη στο τέλος του προγράμματος.

- Το νερό δεν μπορεί να ξεπλύνει το απορρυπαντικό από τη θήκη. Βεβαιωθείτε ότι οι εκτοξευτήρες νερού δεν είναι φραγμένοι ή μπλοκαρισμένοι.
- Βεβαιωθείτε ότι τα αντικείμενα στα καλάθια δεν παρεμποδίζουν το άνοιγμα του καλύμματος της θήκης απορρυπαντικού.

Θοσμές εντός της συσκευής.

- Ανατρέξτε στο κεφάλαιο «Φροντίδα και καθάρισμα».
- Χρησιμοποιείτε τακτικά ένα πρόγραμμα με θερμοκρασία πλυσίματος πιάτων 65°C.

Κατάλοιπα αλάτων στα σερβίτσια, στο εσωτερικό και στην εσωτερική πλευρά της πόρτας.

- Το νερό της βρύσης είναι σκληρό. Χρησιμοποιήστε αλάτι και επιλέξτε αναγέννηση του αποσκληρυντή νερού όταν χρησιμοποιούνται ταμπλέτες πολλαπλών δράσεων. Ανατρέξτε στην ενότητα για τον αποσκληρυντή νερού στο κεφάλαιο «Ρυθμίσεις».
- Το επίπεδο αλατιού είναι χαμηλό. Αν η ένδειξη αλατιού έχει ανάψει, γεμίστε τη θήκη αλατιού.
- Το καπάκι της θήκης αλατιού είναι χαλαρό. Ελέγξτε το καπάκι.

- Ξεκινήστε το πρόγραμμα  με ένα ασφαλικό προϊόν ή με προϊόν καθαρισμού σχεδιασμένο για πλυντήρια πιάτων.
- Εάν επιμένουν επικαθίσεις αλάτων, καθαρίστε τη συσκευή με τα κατάλληλα απορρυπαντικά.
- Δοκιμάστε ένα διαφορετικό απορρυπαντικό.
- Επικοινωνήστε με τον κατασκευαστή του απορρυπαντικού.

Θαμπά, αποχρωματισμένα ή χτυπημένα σερβίτσια.

- Βεβαιωθείτε ότι στη συσκευή πλένονται μόνο αντικείμενα που είναι κατάλληλα για πλυντήριο πιάτων.
- Φορτώστε και αδειάστε το καλάθι με προσοχή. Ανατρέξτε στο κεφάλαιο «Φόρτωση του πλυντηρίου πιάτων».
- Τοποθετείτε τα ευαίσθητα αντικείμενα στο επάνω καλάθι.
- Ενεργοποιήστε την επιλογή  για ειδική φροντίδα των γυάλινων και ευαίσθητων ειδών.

Ανατρέξτε στα κεφάλαια «Πριν από την πρώτη χρήση», «Φόρτωση του πλυντηρίου πιάτων», «Καθημερινή χρήση» ή «Υποδείξεις και συμβουλές» για άλλες πιθανές αιτίες.

13.3 Προβλήματα με την ασύρματη σύνδεση

Η ενεργοποίηση της ασύρματης σύνδεσης δεν είναι επιτυχής.

- Λάθος αναγνωριστικό ασύρματου δικτύου ή κωδικός πρόσβασης. Ακυρώστε τη ρύθμιση και ξεκινήστε πάλι για να καταχωρίσετε τα σωστά διαπιστευτήρια. Ανατρέξτε στο κεφάλαιο "Ασύρματη σύνδεση".
- Υπάρχει ένα πρόβλημα με το σήμα του ασύρματου δικτύου. Ελέγξτε το ασύρματο σας δίκτυο και τον δρομολογητή. Κάντε επανεκκίνηση στον δρομολογητή.
- Το σήμα του ασύρματου δικτύου είναι ασθενές. Για να το επαληθεύσετε αυτό, συνδέστε την κινητή σας συσκευή και το πλυντήριο πιάτων στο ίδιο δίκτυο, στο ίδιο δωμάτιο. Εάν δεν τα καταφέρετε, μετακινήστε τον δρομολογητή πιο κοντά στο πλυντήριο πιάτων.

- Το ασύρματο σήμα επηρεάζεται από συσκευή μικροκυμάτων που βρίσκεται κοντά στο πλυντήριο πιάτων. Απενεργοποιήστε τη συσκευή μικροκυμάτων.
- Επικοινωνήστε με τον πάροχο της υπηρεσίας ασύρματου δικτύου αν υπάρχουν επιπλέον προβλήματα με το ασύρματο δίκτυο.

Η εφαρμογή δεν μπορεί να συνδεθεί στο πλυντήριο πιάτων.

- Υπάρχει ένα πρόβλημα με το σήμα του ασύρματου δικτύου. Ελέγξτε το ασύρματο σας δίκτυο και τον δρομολογητή. Κάντε επανεκκίνηση στον δρομολογητή.
- Ελέγξτε εάν η κινητή συσκευή σας είναι συνδεδεμένη στο δίκτυο.
- Εγκαταστάθηκε νέος δρομολογητής ή άλλαξε η ρύθμιση παραμέτρων του δρομολογητή. Διαμορφώστε πάλι το πλυντήριο πιάτων και την κινητή συσκευή. Ανατρέξτε στο κεφάλαιο "Ασύρματη σύνδεση".
- Επικοινωνήστε με τον πάροχο της υπηρεσίας ασύρματου δικτύου αν υπάρχουν επιπλέον προβλήματα με το ασύρματο δίκτυο.

Η εφαρμογή δεν μπορεί να συνδεθεί στο πλυντήριο πιάτων μέσω οποιουδήποτε δικτύου πέρα από το οικιακό ασύρματο δίκτυό σας. Η ένδειξη Wi-Fi αναβοσβήνει.

- Η σύνδεση στο cloud χάθηκε. Περιμένετε να αποκατασταθεί η σύνδεση.

Συχνά η εφαρμογή δεν μπορεί να συνδεθεί με το πλυντήριο πιάτων.

- Το ασύρματο σήμα επηρεάζεται από συσκευή μικροκυμάτων που βρίσκεται κοντά στο πλυντήριο πιάτων. Απενεργοποιήστε τη συσκευή μικροκυμάτων. Αποφύγετε την ταυτόχρονη χρήση της συσκευής μικροκυμάτων και του απομακρυσμένου ελέγχου.
- Το σήμα του ασύρματου δικτύου είναι ασθενές. Μετακινήστε τον δρομολογητή όσο πιο κοντά γίνεται στο πλυντήριο πιάτων ή εξετάστε το ενδεχόμενο να αγοράσετε έναν ενισχυτή ασύρματου σήματος.

14. ΤΕΧΝΙΚΑ ΣΤΟΙΧΕΪΑ

Διαστάσεις	Πλάτος / ύψος / βάθος (mm)	596 / 815 - 895 / 570
Ηλεκτρική σύνδεση ¹⁾	Τάση (V)	200 - 240
	Συχνότητα (Hz)	50 - 60
Πίεση παροχής νερού	Ελάχ. / μέγ. MPa (bar)	0.05 (0.5) / 1 (10)
Παροχή νερού	Κρύο νερό ή ζεστό νερό (°C) ²⁾	ελάχ. 5 - μέγ. 60
Χωρητικότητα	Σερίβτσια	14

¹⁾ Ανατρέξτε στην πινακίδα τεχνικών χαρακτηριστικών για άλλες τιμές.

²⁾ Αν το ζεστό νερό προέρχεται από εναλλακτικές πηγές ενέργειας (π.χ. ηλιακούς συλλέκτες), χρησιμοποιήστε την παροχή ζεστού νερού για να μειώσετε την κατανάλωση ενέργειας.

14.1 Σύνδεσμος για τη βάση δεδομένων EPREL της ΕΕ

Ο κωδικός QR στην ετικέτα κατανάλωσης ενέργειας που παρέχεται με τη συσκευή παρέχει έναν διαδικτυακό σύνδεσμο με την καταχώρηση αυτής της συσκευής στη βάση δεδομένων EPREL της ΕΕ. Κρατήστε την ετικέτα κατανάλωσης ενέργειας μαζί με το εγχειρίδιο χρήστη και όλα τα άλλα έγγραφα που παρέχονται με τη συσκευή.

Μπορείτε να βρείτε πληροφορίες σχετικά με την απόδοση του προϊόντος στη βάση δεδομένων EPREL της ΕΕ χρησιμοποιώντας τον σύνδεσμο <https://eprel.ec.europa.eu> και το όνομα μοντέλου και τον κωδικό προϊόντος που θα βρείτε στην πινακίδα τεχνικών χαρακτηριστικών της συσκευής. Ανατρέξτε στο κεφάλαιο «Περιγραφή προϊόντος».

15. ΠΕΡΙΒΑΛΛΟΝΤΙΚΑ ΘΈΜΑΤΑ

Ανακυκλώστε τα υλικά με το σύμβολο . Τοποθετήστε τα υλικά της συσκευασίας στους κατάλληλους κάδους ανακύκλωσης. Συμβάλετε στην προστασία του περιβάλλοντος και της ανθρώπινης υγείας μέσω της ανακύκλωσης αποβλήτων ηλεκτρικών και ηλεκτρονικών συ-

σκευών. Μην απορρίπτετε συσκευές που φέρουν σήμανση με το σύμβολο  μαζί με τα οικιακά απορρίματα. Επιστρέψτε το προϊόν στην τοπική εγκατάσταση ανακύκλωσης ή επικοινωνήστε με την αρμόδια δημοτική υπηρεσία.

1. BEZPEČNOSTNÉ INFORMÁCIE.....	28	9. VKLADANIE RIADU DO UMÝVAČKY.....	39
2. BEZPEČNOSTNÉ INFORMÁCIE.....	30	10. KAŽDODENNÉ POUŽÍVANIE.....	42
3. OPIS VÝROBKU	31	11. RADY A TIPY.....	43
4. OVLÁDACÍ PANEL.....	32	12. OŠETROVANIE A ČISTENIE.....	44
5. PROGRAMY A VOLITEĽNÉ FUNKCIE...	33	13. RIEŠENIE PROBLÉMOV	47
6. NASTAVENIA.....	34	14. TECHNICKÉ ÚDAJE	50
7. BEZDRÔTOVÉ PRIPOJENIE.....	36	15. OCHRANA ŽIVOTNÉHO PROSTREDIA	
8. PRED PRVÝM POUŽITÍM.....	37	51

1. ⚠ BEZPEČNOSTNÉ INFORMÁCIE

Pred inštaláciou a používaním spotrebiča si prečítajte priložený návod na používanie. Výrobca nezodpovedá za zranenia ani za škody spôsobené nesprávnou inštaláciou alebo používaním. Tieto pokyny uchovávajte na bezpečnom a prístupnom mieste, aby ste do nich mohli v budúcnosti nahliadnuť.

1.1 Bezpečnosť detí a zraniteľných osôb

- Tento spotrebič smú používať deti staršie ako 8 rokov a osoby so zníženou fyzickou, zmyslovou alebo psychickou spôsobilosťou alebo nedostatkom skúseností a znalostí, iba ak sú pod dozorom zodpovednej osoby alebo ak boli zodpovednou osobou poučené o bezpečnom používaní spotrebiča a rozumejú prí-

padným rizikám. Deti do 8 rokov a osoby s vysokou mierou postihnutia nesmú mať prístup k spotrebiču, pokiaľ nie sú pod nepretržitým dozorom.

- Deti by mali byť pod dozorom, aby sa zabezpečilo, že sa so spotrebičom nebudú hrať.
- Umývacie/pracie/čistiace prostriedky uschovávajte mimo dosahu detí.
- Keď sú dverka spotrebiča otvorené, nedovoľte deťom ani domácim zvieratám, aby sa k nemu priblížili.
- Deti nesmú spotrebič bez dozoru čistiť ani vykonávať žiadnu údržbu na spotrebiči.

1.2 Všeobecná bezpečnosť

- Tento spotrebič je určený iba na umývanie riadu a príboru pre domácnosti.
- Tento spotrebič je určený na jedno použitie v domácnosti v interiéri.
- Tento spotrebič sa môže používať v kanceláriách, hotelových hosťovských izbách, izbách s postelou a raňajkami, v penziónoch na farme a iných podobných ubytovacích zariadeniach, ak takéto používanie nepresiahne (priemerné) úrovne používania v domácnosti.
- Nemeňte technické parametre tohto spotrebiča.
- Prevádzkový tlak vody (minimálny a maximálny) musí byť medzi 0.05 (0.5) / 1 (10) MPa (baru).
- Dodržiavajte maximálne množstvo 14 kompletov riadu.
- Dvierka spotrebiča nenechávajte v otvorenej polo-

he, aby ste predišli nebezpečenstvu zakopnutia.

- Ak je napájací kábel poškodený, musí ho vymeniť výrobca, ním autorizované servisné stredisko alebo podobne kvalifikované osoby, aby sa predišlo nebezpečenstvu.
- **UPOZORNENIE:** Nože a iný riad s ostrými hrotmi musia byť vložené do koša hrotmi dole alebo položené do vodorovnej polohy.
- Pred vykonávaním údržby spotrebič vypnite a vyťahnite jeho zástrčku zo sieťovej zásuvky.
- Na čistenie spotrebiča nepoužívajte prúd vody pod vysokým tlakom a/alebo paru.
- Ak má spotrebič na základni vetracie otvory, nesmú byť zakryté napr. kobercom.
- Spotrebič pripojte do vodovodnej siete pomocou novej dodanej súpravy hadíc. Staré súpravy hadíc sa nesmú znovu použiť.

2. BEZPEČNOSTNÉ INFORMÁCIE

2.1 Inštalácia

VAROVANIE!

Tento spotrebič môže nainštalovať len kvalifikovaná osoba.

- Odstráňte všetky obaly.
- Poškodený spotrebič neinštalujte ani nepoužívajte.
- Postupujte podľa dodaných pokynov na inštaláciu.
- Pri presúvaní spotrebiča buďte opatrní, pretože je ťažký. Používajte ochranné rukavice a uzavreté obuv.
- Spotrebič neinštalujte ani nepoužívajte pri teplotách nižších ako 0 °C.
- Spotrebič nainštalujte na bezpečné a vhodné miesto, ktoré spĺňa požiadavky na inštaláciu.
- Z bezpečnostných dôvodov spotrebič nepoužívajte, ak nie je správne nainštalovaný do nábytku určeného na zabudovanie.

2.2 Zapojenie do elektrickej siete

VAROVANIE!

Hrozí nebezpečenstvo požiaru a zásahu elektrickým prúdom.

- **UPOZORNENIE:** Tento spotrebič je určený na inštaláciu/pripojenie k uzemňovaciemu pripojeniu v budove.
- Skontrolujte, či sú parametre typového štítka kompatibilné so sieťovým napájaním.
- Vždy používajte správne nainštalovanú prepäťovú zásuvku.
- Nepoužívajte viaczásuvkové adaptéry ani predlžovacie káble.
- Zabráňte poškodeniu sieťovej zástrčky a sieťového kábla. Ak sa vyžaduje výmena, obráťte sa na autorizované servisné stredisko.
- Sieťovú zástrčku zapojte do zásuvky iba na konci inštalácie a zabezpečte prístup k sieťovej zástrčke.
- Spotrebič neodpájajte ťahaním za napájací kábel. Vždy ťahajte za sieťovú zástrčku.

2.3 Prívod vody

VAROVANIE!

Hrozí nebezpečenstvo zásahu elektrickým prúdom.

- Vodné hadice nesmiete poškodiť.
- Pred zapojením k novým potrubiam, potrubiam, ktoré sa dlho nepoužili, po oprave alebo inštalácii nových zariadení (napr. vodomerov) nechajte vodu odtekať, kým nebude čistá.
- Počas prvého použitia a po ňom skontrolujte, či neuniká voda.
- Ak je prívodná hadica poškodená, okamžite zatvorte vodovodný kohútik a vytiahnite zástrčku zo zásuvky elektrickej siete. Obráťte sa na autorizované servisné stredisko a požiadajte o výmenu prívodnej hadice na vodu.
- Výpadok elektrickej energie deaktivuje systém ochrany pred vodou, čím sa zvyšuje riziko vytopenia.
- Prívodná hadica na vodu je vybavená bezpečnostným ventilom a puzdrom s vnútorným sieťovým káblom.

2.4 Použitie

- Horľavé produkty alebo predmety uchovávajte vlhké s horľavými látkami mimo spotrebiča.
- Umývacie prostriedky sú nebezpečné. Dodržiavajte bezpečnostné pokyny na obale umývacích/pracích prostriedkov.
- Nepite a nehrajte sa s vodou v spotrebiči.
- Počkajte, kým sa program neskončí, aby ste odstránili riad, pretože na riade môže zostať umývací prostriedok.
- Na otvorenie dverka spotrebiča nekladte predmety ani nevyvíjajte tlak.
- Spotrebič môže vypustiť horúcu paru, ak otvoríte dverka počas behu programu.

2.5 Vnútorne osvetlenie

VAROVANIE!

Hrozí nebezpečenstvo úrazu elektrickým prúdom, zranenia a poškodenia spotrebiča.

- Ak treba vymeniť vnútorné osvetlenie, obráťte sa na autorizované servisné stredisko.

- Tento spotrebič je vybavený vnútorným svetlom, ktoré sa rozsvieti pri otvorení dvierok alebo zapnutí spotrebiča, keď sú dvierka otvorené. Svetlo zhasne, keď zatvoríte dvierka, vypnete spotrebič alebo automaticky po určitom čase.

2.6 Servis

- Ak treba dať spotrebič opraviť, obráťte sa na autorizované servisné stredisko. Používajte iba originálne náhradné diely.
- Svojpomocná oprava alebo neprofesionálna oprava môžu byť nebezpečné pre používateľa a môžu zrušiť záruku.
- Tieto náhradné diely sú k dispozícii najmenej 7 rokov od ukončenia predaja modelu: motor, obehové a vypúšťacie čerpadlo, ohrievače a ohrevné články vrátane tepelných čerpadiel, potrubia a súvisiace vybavenie vrátane hadíc, ventilov, filtrov a systémov AquaStop, štruktúrne a vnútorné časti súvisiace s montážou dvierok, dosky s plošnými spojmi, elektronické displeje, tlakové spínače, termostaty a snímače, softvér a firmvér vrátane softvéru na resetovanie. Tieto náhradné diely sú k dispozícii najmenej 10 rokov od ukončenia predaja modelu: závesy a tesnenia dvierok, iné tesnenia, sprchovacie ramená, odtokové

filtre, vnútorné rošty a plastové periférne diely, napríklad koše a veká. Vo vašej krajine môže byť obdobie dlhšie. Ďalšie informácie nájdete na našej webovej lokalite.

- Niektoré náhradné diely sú k dispozícii iba pre profesionálnych opravárov a nemusia byť relevantné pre daný model.
- Informácie o žiarovke/žiarovkách vnútri tohto výrobku a náhradných dieloch osvetlenia, ktoré sa predávajú samostatne: Tieto žiarovky sú navrhnuté tak, aby odolali extrémnym podmienkam v domácich spotrebičoch, ako napr. teplota, vibrácie, vlhkosť, alebo slúžia ako ukazovatele prevádzkového stavu spotrebiča. Nie sú určené na používanie iným spôsobom a nie sú vhodné na osvetlenie priestorov v domácnosti.

2.7 Likvidácia

⚠ VAROVANIE!

Nebezpečenstvo poranenia alebo udusení.

- Spotrebič odpojte od elektrickej siete.
- Odrežte elektrický kábel a zlikvidujte ho.
- Odstráňte západku dvierok, aby ste zabránili uviaznutiu detí a domácich zvierat v spotrebiči.

3. OPIS VÝROBKU

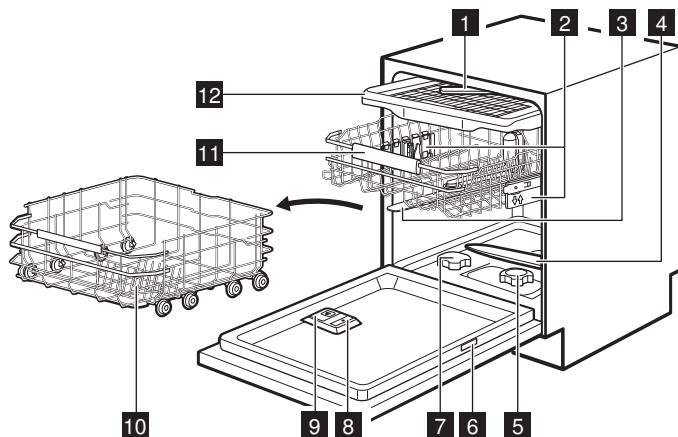

- 1** Stropné sprchovacie rameno
- 2** Nastavovacie prvky výšky košíkov
- 3** Horné sprchovacie rameno

- 4** Dolné sprchovacie rameno
- 5** Filtre
- 6** Typový štítok

- 7** Zásobník soli
- 8** Dávkovač leštidla
- 9** Dávkovač umývacieho prostriedku
- 10** Dolný kôš
- 11** Horný kôš
- 12** Zásuvka na príbor

3.1 Typový štítok



- A.** QR kód,
- B.** Názov modelu
- C.** Číslo výrobku
- D.** Sériové číslo
- E.** Typ výrobku
- F.** Elektrické parametre

QR kód je možné použiť dvoma spôsobmi.

Naskenujte QR kód s kamerou na vašom mobilnom zariadení, aby ste otvorili stránku aplikácie v obchode s aplikáciami. Nainštalujte aplikáciu.

Naskenujte QR kód skenerom v aplikácii, aby sa umývačka riadu spárovala s vašim mobilným zariadením.

4. OVLÁDACÍ PANEL

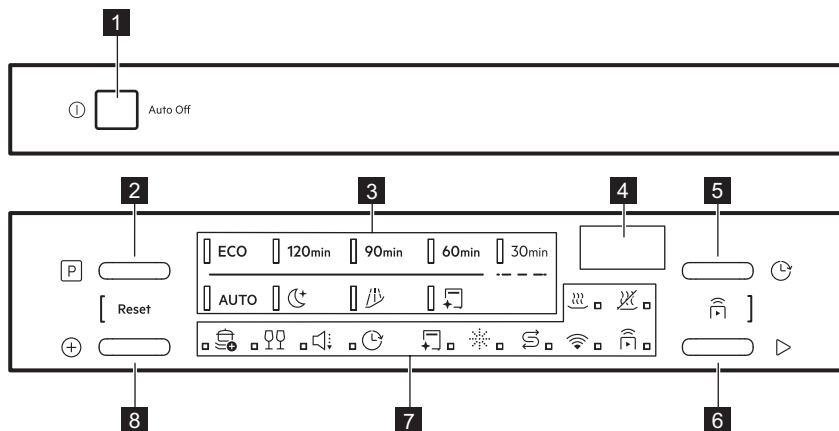



- 1** Tlačidlo Zap/Vyp
- 2** Tlačidlo výberu programu
- 3** Ukazovatele programov
- 4** Displej
- 5** Tlačidlo odloženého štartu
- 6** Tlačidlo spustenia
- 7** Ukazovatele
- 8** Tlačidlo voliteľnej funkcie programu

4.1 Indicators

 Indikátor sušenia sa zapne, keď je vybraný program s fázou sušenia. Pozrite si kapitolu „Programy a voliteľné funkcie“.

 Indikátor sa zapne, keď je vybraný program s fázou sušenia. Pozrite si kapitolu „Programy a voliteľné funkcie“.

 Indikátor oneskorenia sa zapne, keď nastavíte oneskorený štart. Pozrite si kapitolu „Každodenné používanie“.

 Indikátor údržby sa zapne, keď potrebujete spustiť program . Pozrite si kapitolu „Programy a voliteľné funkcie“.



Indikátor leštidla sa zapne, keď je potrebné doplniť dávkovač leštidla. Pozrite si kapitolu „Pred prvým použitím“.



Indikátor soli sa zapne, keď je potrebné doplniť soľ do zásobníka. Pozrite si kapitolu „Pred prvým použitím“.



Wi-Fi indikátor sa zapne, keď aktivujete bezdrôtové pripojenie. Pozrite si kapitolu „Bezdrôtové pripojenie“.



Indikátor sa zapne, keď aktivujete funkcie Spustenie na diaľku. Pozrite si kapitolu „Každodenné používanie“.



Indikátory voliteľných funkcií programu. Keď aktivujete voliteľnú funkciu, zapne sa príslušný indikátor. Pozrite si kapitolu „Programy a voliteľné funkcie“.

5. PROGRAMY A VOLITEĽNÉ FUNKCIE

5.1 Prehľad programov

ECO

Tento program ponúka najúčinnjšie využitie vody a energie pri umývaní bežne znečisteného riadu, príborov, hrncov a panvíc. Fázy: predbežné umývanie, umývanie riadu pri 50°C, priebežné oplachovanie, záverečné opláchnutie pri 40°C, sušenie, AirDry. Toto je štandardný program pre skúšobne. Tento program slúži na posúdenie súladu s nariadením Komisie (EÚ) č. 2019/2022, ktorým sa stanovujú požiadavky na ekodizajn umývačiek riadu pre domácnosť.

120min

Na riad, príbor, hrnce a panvice s bežným zaschnutým znečistením. Fázy: umývanie riadu pri 65°C, priebežné oplachovanie, záverečné opláchnutie pri 55°C, sušenie, AirDry.

90min

Na riad, príbor, hrnce a panvice s bežným, mierne zaschnutým znečistením. Fázy: umývanie riadu pri 65°C, priebežné oplachovanie, záverečné opláchnutie pri 60°C, sušenie, AirDry.

60min

Na porcelán a príbor s čerstvým, mierne zaschnutým znečistením. Fázy: umývanie riadu pri 65°C, priebežné oplachovanie, záverečné opláchnutie pri 55°C, sušenie, AirDry.

30min

Na porcelán a príbor s čerstvým znečistením. Fázy: umývanie riadu pri 60°C, oplachovanie pri 50°C, AirDry. Program nezahŕňa fázu sušenia ani aplikáciu leštidla. Pokrmu nechajte v umývačke riadu s otvorenými dvierkami, aby bolo umožnené vysušenie na vzduchu.

AUTO

Na riad, príbor, hrnce a panvice so všetkými stupňami znečistenia. Fázy: predbežné umytie, umývanie riadu pri 55°C, priebežné oplachovanie, záverečné opláchnutie pri 55-60°C, sušenie, AirDry. Tento inteligentný cyklus deteguje úroveň naplnenia a znečistenia. Automaticky upravuje teplotu, trvanie a množstvo vody, aby sa dosiahli optimálne výsledky umývania a sušenia.



Tichý program na nočné použitie, ktorý zabezpečuje účinné čistenie riadu, príborov, hrncov a panvíc s bežným znečistením. Fázy: predbežné umývanie, umývanie riadu pri 55°C, priebežné oplachovanie, záverečné opláchnutie pri 50°C, sušenie, AirDry.

5.2 Voliteľné funkcie programu



ExtraPower

Voliteľná funkcia zvyšuje účinnosť umývania zvýšením teploty a trvania umývania. Voliteľná funkcia je určená na veľmi odolné znečistenie. Platí pre programy 120min, 90min, 60min, 30min.



GlassCare

Voliteľná funkcia chráni jemnú bielizeň, najmä sklenený riad, a zabraňuje rýchlym zmenám teploty. Voliteľná funkcia obmedzuje teplotu umývania riadu na 45°C, aby sa zabezpečilo jemné, ale účinné čistenie. Platí pre programy 120min, 90min, 60min, 30min.



ExtraSilent

Voliteľná funkcia znižuje rýchlosť pracieho čerpadla, aby sa minimalizoval hluk vytváraný spotrebičom. Doba umývania riadu je pred-

Ížená, aby sa zachovala účinnosť čistenia. Platí pre programy ECO, 120min, 90min.

5.3 Špeciálne programy

Rinse&Hold

Program osvieži riad, ktorý sa umyje neskôr. Pri tomto programe nepoužívajte umývací prostriedok.

MachineCare

Program čistí vnútro spotrebiča pri programe 65°C, čím účinne odstraňuje vodný kameň a masnotu, aby sa zachoval dlhodobý výkon. Použite odstraňovač vodného kameňa alebo čistiaci prostriedok určený špeciálne pre umývačky. Postupujte podľa pokynov na balení. Do košíkov nedávajte žiaden riad. Pred spustením programu očistite filtre a rozstrekovačie ramená.



5.4 Doplnky v aplikácii

Pripojte umývačku riadu k aplikácii a získajte prístup k ďalším možnostiam umývania riadu. Pozrite si kapitolu „Bezdrôtové pripojenie“.

5.5 Hodnoty spotreby

A – program, **B** – voda (l), **C** – energia (kWh), **D** – trvanie (min).

A	B	C	D
ECO	8,4	0,542	270
120min	10,5	0,900	120

A	B	C	D
90min	10,5	1,000	90
60min	10,5	1,000	60
30min	8,5	0,475	30
AUTO	12,5	1,000	180
	9,0	0,800	310
	4,0	0,150	15
	10,0	0,575	60

Hodnoty ovplyvňujú: tlak a teplota vody, kolísanie napätia v elektrickej sieti, voliteľné funkcie, množstvo riadu a stupeň jeho znečistenia.

Hodnoty pre iné programy ako ECO sú iba orientačné.

5.6 Informácie pre porovnávací testy

Ak chcete získať informácie potrebné na skúšanie výkonnosti (napr. podľa normy: EN60436), pošlite e-mail na adresu:

info.test@dishwasher-production.com

Vo vašej žiadosti zahrňte číslo výrobku (PNC) uvedené na typovom štítku.

V prípade akýchkoľvek ďalších otázok ohľadom vašej umývačky si pozrite servisnú knižku dodanú s vaším spotrebičom.

6. NASTAVENIA

6.1 Prehľad nastavení

Názvy v zátvorkách zodpovedajú tomu, ako umývačka riadu zobrazuje nastavenia v režime nastavenia. Nastavenia môžete zmeniť aj pomocou aplikácie.

Tvrdosť vody (HAr)

Na základe tvrdosti vody nastavte úroveň zmäkčovača vody (1 – 10). Predvolené: 5.¹⁾

Úroveň leštidla (rA)

Nastavte úroveň leštidla (0 – 8). Predvolené: 8.¹⁾

Zvuk po dokončení (ES)

Zvoľte On na aktiváciu alebo Off na deaktiváciu zvukového signálu pre koniec programu. Predvolené: Off.

Aut. dvierka otvorené (Ado)

Stlačením tlačidla On zapnete alebo stlačením Off vypnete funkciu AirDry. Predvolené: On¹⁾

Tóny tlačidiel (to)

Tlačidlom On zapnete alebo tlačidlom Off vypnete zvukovú signalizáciu tlačidla po stlačení. Predvolené: On.

¹⁾ Ďalšie podrobnosti nájdete v tejto kapitole.

Zabudnúť sieť (Fn)

Vyberte Yes, ak chcete resetovať poverenia bezdrôtovej siete. Vyberte No na ukončenie.

Hodiny používania (Hu)

Skontrolujte celkový počet hodín používania umývačky riadu. Počítadlo sa zastaví pri 65535.

Číslo PNC (Pnc)

Skontrolujte číslo vášho spotrebiča. PNC Zadajte číslo, keď sa obrátíte na autorizované servisné stredisko.

Zrušiť nastavenia (rS)

Výberom možnosti Yes obnovíte výrobné nastavenia spotrebiča. Nastavenie nevynuluje využívanie hodín. Toto nastavenie nevynuluje nastavenie bezdrôtového pripojenia. Vyberte No na ukončenie.

6.2 Režim nastavenia

Vstup do režimu nastavenia

Pred spustením programu môžete vstúpiť do režimu nastavenia. Do režimu nastavenia nemôžete vstúpiť pri spustenom programe.

Súčasne stlačte a približne 3 sekundy podržte stlačené tlačidlá \oplus a \triangleright .

Na displeji sa zobrazí prvé dostupné nastavenie.

Zmena nastavenia

Skontrolujte, či je spotrebič v režime nastavenia.

1. Stlačte \square alebo \oplus na prepínanie medzi nastaveniami.

Na displeji sa zobrazí názov nastavenia.

2. Stlačením tlačidla \triangleright vstúpte do príslušného nastavenia.

Hodnota aktuálneho nastavenia bliká.

3. Stlačením tlačidla \square alebo \oplus zmeňte hodnotu.

4. Stlačením tlačidla \triangleright potvrdte nastavenie. Spotrebič sa vráti na zoznam nastavení.

5. Súčasne stlačte a približne 3 sekundy podržte stlačené tlačidlá \oplus a \triangleright , aby ste opustili režim nastavenia.

$\text{\textcircled{i}}$ Spotrebič ukončí režim nastavenia po 10 sekundách, ak nestlačíte žiadne tlačidlo.

Spotrebič sa vráti do režimu výberu programu.

Tieto nastavenia sa uložia, kým ich opäť nezmeníte.

6.3 Zmäččovač vody

Zmäččovač vody odstraňuje minerály z pritekajúcej vody, ktoré by inak mali škodlivý vplyv na výsledky umývania a na spotrebič.

Čím vyšší je obsah týchto minerálov, tým tvrdšia je voda. Tvrdosť vody je meraná na ekvivalentnej stupnici.

Zmäččovač vody sa musí nastaviť v závislosti od tvrdosti vody z prívodu vody. Nastavenie je potrebné bez ohľadu na typ pracieho prostriedku, ktorý sa používa na zabezpečenie dobrých výsledkov umývania a na udržanie činnosti ukazovateľa soli. Váš miestny vodohospodársky orgán vám môže dodať informácie o tvrdosti vody vo vašej lokalite.

$\text{\textcircled{i}}$ Kombinované umývacie tablety so zmäččovacími prostriedkami majú obmedzenú účinnosť na zmäččovanie vody. Pozrite si obal výrobku.

Tvrdosť vody

°dH	°fH	mmol/l	mg/l (ppm)	°Clark	L ¹⁾
47	84	8,4	835	58	10
-50	-90	-9,0	-904	-63	
43	76	7,6	755	53	9
-46	-83	-8,3	-834	-57	
37	65	6,5	645	46	8
-42	-75	-7,5	-754	-52	
29	51	5,1	505	36	7
-36	-64	-6,4	-644	-45	
23	40	4,0	395	28	6
-28	-50	-5,0	-504	-35	
19	33	3,3	325	23	5
-22	-39	-3,9	-394	-27	
15	26	2,6	255	18	4
-18	-32	-3,2	-324	-22	
11	19	1,9	185	13	3
-14	-25	-2,5	-254	-17	
4	7	0,7	70	5	2
-10	-18	-1,8	-184	-12	
<4	<7	<0,7	<70	<5	1

¹⁾ Úroveň zmäččovača vody

Zmäččovač vody prechádza automatickým procesom regenerácie. ²⁾

6.4 Úroveň leštidla

Oplachovací prostriedok zlepšuje výsledky sušenia. Leštidlo sa automaticky uvoľňuje pri fáze oplachovania horúcou vodou. Môžete nastaviť uvoľnené množstvo leštidla.

Keď je dávkovač leštidla prázdny, svieti ukazovateľ , ktorý upozorňuje na doplnenie leštidla. Ak je účinnosť sušenia uspokojivá pri používaní kombinovaných umývacích tabliet, môžete vypnúť dávkovač a ukazovateľ. Optimálnu účinnosť sušenia však dosiahnete len s použitím leštidla a so zapnutým ukazovateľom doplnenia.

Ak chcete deaktivovať dávkovač leštidla a ukazovateľ, nastavte úroveň leštidla na 0.

6.5 AirDry

Funkcia AirDry zlepšuje výsledky sušenia pri nízkej spotrebe energie. Počas fázy sušenia

sa dvierka spotrebiča otvoria automaticky a ostanú pootvorené. Vypnutie funkcie môže znížiť výkon sušenia.

Funkcia AirDry je automaticky aktivovaná pri všetkých programoch okrem programu .

Keď sa otvoria dvierka, na displeji sa zobrazí zostávajúci čas spusteného programu.

Trvanie fázy sušenia a čas otvorenia dvierok sa líšia podľa zvoleného programu a voličkových funkcií.

UPOZORNENIE!

Nepokúšajte sa o zatvorenie dvierok spotrebiča do dvoch minút od automatického otvorenia. Mohlo by to spôsobiť poškodenie spotrebiča.

7. BEZDRÔTOVÉ PRIPOJENIE

Nastavte bezdrôtové pripojenie na ovládanie umývačky riadu pomocou aplikácie na svojom mobilnom zariadení.

Parametre modulu Wi-Fi



Wifi modul	NIUS-SA
Frekvencia	2,412 – 2,472 GHz
Protokol	IEEE 802.11 b-g-n
Max. výkon	<20 dBm
Šifrovanie	WPA, WPA2

7.1 Nastavenie bezdrôtového pripojenia

Na pripojenie vašej umývačky riadu potrebujete:

- bezdrôtovú sieť s internetovým pripojením,
 - mobilné zariadenie pripojené k vašej bezdrôtovej sieti.
1. Ak chcete stiahnuť aplikáciu, naskenujte QR kód, ktorý sa nachádza na zadnej

strane návodu na používanie. Aplikáciu si môžete stiahnuť aj priamo v obchode s aplikáciami.

2. Postupujte podľa pokynov v aplikácii.
3. Zapnite umývačku riadu.
4. Súčasne stlačte a podržte tlačidlo  a  na približne 5 sekúnd, kým neblíkajú indikátor .

Na displeji sa po chvíli zobrazí AP. Všetky tlačidlá okrem tlačidla zapnutia/vypnutia sú neaktívne.

5. Zadaťe prihlasovacie údaje do domácej siete v aplikácii.
V opačnom prípade umývačka riadu po určitom čase zruší nastavenie.



Ak je pripojenie úspešné, indikátor  svieti nepretržite a na displeji sa zobrazuje con. Spotrebič sa vráti do režimu výberu programu.

Nastavenie zrušíte vypnutím a zapnutím spotrebiča.

²⁾ Pre správnu funkciu zmäčkovača vody je potrebná pravidelná regenerácia živice zmäčkovacieho zariadenia. Tento proces je automatický a je súčasťou bežnej prevádzky umývačky. Frekvencia regenerácie závisí od nastavenia úrovne zmäčkovača vody. Čím vyššia je úroveň, tým vyššia je regenerácia. Pri vysokých úrovniach sa regenerácia vyskytuje dvakrát v cykle: počas umývania riadu a po poslednom plákaní. Pri nižších úrovniach dochádza k regenerácii až po poslednom plákaní. Plákanie so zmäčkovačom prebieha na začiatku nasledujúceho cyklu. Pri vysokých úrovniach sa navyše objaví na konci umývania riadu. Oplachovanie zmäčkovača skončí s úplným vypustením. Regenerácia predlžuje trvanie programu maximálne o 5 min, spotreba vody maximálne o 4 l a spotreba energie o 2 Wh. V aktuálne platných štandardných laboratórnych podmienkach s tvrdosťou vody 2.5 mmol/l (zmäčkovač vody: úroveň 3) sa regenerácia vykoná po každých 62 l použitej vody. Teplota vody, tlak vody a kolísanie napätia v elektrickej sieti môžu tieto hodnoty zmeniť.

7.2 Resetovanie bezdrôtového pripojenia

Ak sa chcete pripojiť k inej bezdrôtovej sieti alebo aktualizovať prihlasovacie údaje súčasne siete, najprv resetujte bezdrôtové pripojenie.

Súčasne stlačte a podržte tlačidlá  a  na asi 10 sekúnd, kým sa na displeji nezobrazíFn.

Po dokončení resetovania sa spotrebič vráti k výberu programu.

Nastavte nové bezdrôtové pripojenie.

8. PRED PRVÝM POUŽITÍM

1. Stlačením tlačidla zap./vyp. zapnete spotrebič.
2. Upravte úroveň zmäkčovača vody podľa tvrdosti vody.
3. Naplňte zásobník na soľ.
4. Naplňte dávkovač leštidla.
5. Naplňte dávkovač umývacieho prostriedku.
6. Otvorte vodovodný kohútik.
7. Spustíte program 30min, aby ste odstránili prípadné zvyšky z výrobného procesu. Do košíkov nedávajte žiaden riad.

Po spustení programu spotrebič vykoná obnovenie účinnosti zmäkčovača vody, ktoré trvá až 5 minút. Fáza umývania začne až po skončení tohto procesu. Proces sa pravidelne opakuje.

8.1 Zásobník na soľ

UPOZORNENIE!

Používajte iba soľ na regeneráciu pre umývačky riadu. Nepoužívajte kuchynskú soľ.

Soľ sa používa na regeneráciu v zmäkčovači vody a na zabezpečenie dobrých výsledkov umývania pri každodennom používaní.

Návod na naplnenie zásobníka na soľ

1. Otočte viečko zásobníka soli do protismeru hodinových ručičiek a odstráňte ho.
2. Do nádoby na soľ nalejte 1 l vody (len pri naplnení pri prvom použití).
3. Pomocou dodávaného lievika naplňte nádobu na soľ 1 kg soli do umývačky riadu.

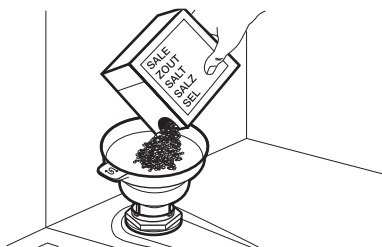

4. Opatrne potraсте lievik za rukoväť, aby sa dostali dnu aj posledné granule.
5. Odstráňte vyspanú soľ okolo otvoru zásobníka soli.

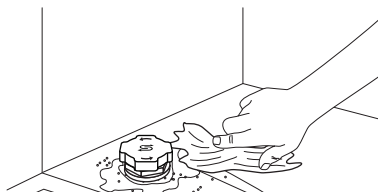

6. Otočte viečko zásobníka soli a zavrite zásobník soli.

DÔLEŽITÉ

Pri napínaní zásobníka na soľ z neho môže vyteciť voda a soľ. Aby ste zabránili korózii, naplňte zásobník na soľ a potom ihneď spustíte kompletný cyklus umývania riadu s umývacím prostriedkom.

8.2 Návod na naplnenie dávkovača leštidla

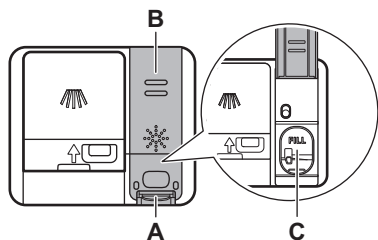

⚠ UPOZORNENIE!

Tento priečinok (C) je určený len na leštidlo. Nenapĺňajte ho umývacím prostriedkom.

⚠ UPOZORNENIE!

Používajte iba leštidlo určený pre umývačky riadu.

1. Stlačením uvoľňovacieho prvku (A) otvoríte veko (B).
2. Leštidlo nalievajte do zásobníka leštidla (C) dovtedy, kým nedosiahne úroveň naplnenia „FILL“.
3. Rozliate leštidlo odstráňte handričkou, aby ste predišli tvorbe veľkého množstva peny.
4. Zatvorte viečko. Uistite sa, že viečko je zaistené.

8.3 Naplnenie dávkovača umývacieho prostriedku

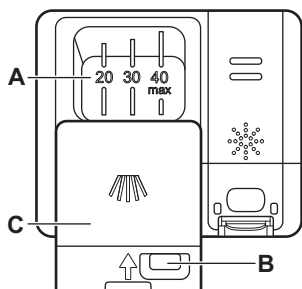

⚠ UPOZORNENIE!

Používajte iba umývací prostriedok určený pre umývačky riadu.

1. Stlačením uvoľňovacieho tlačidla (B) otvoríte veko (C).
2. Umývací prostriedok pridajte do priehradky (A). Neprekračujte značku „40 max“. Môžete použiť umývací prostriedok v tabletách, prášku alebo géli.
3. Ak program obsahuje fázu predumývania, pridajte menej 5g umývacieho prostriedku do vnútornú časť dveriek umývačky riadu.
4. Zatvorte viečko. Uistite sa, že viečko je zaistené.

Informácie o dávkovaní umývacieho prostriedku nájdete v pokynoch výrobcu na obale výrobku. Na umývanie bežne znečisteného riadu zvyčajne stačí 20 - 25 ml gélového umývacieho prostriedku alebo 18 g práškového umývacieho prostriedku.

9. VKLADANIE RIADU DO UMÝVAČKY

- Pre najlepšie výsledky umývania usporiadajte predmety v košoch podľa pokynov v návode na používanie.
- Umývačku naplňte na plnú kapacitu, aby ste usporili vodu a energiu.
- Koše nepreplňajte, aby bola zabezpečená efektívna prevádzka umývačky riadu.
- Uistite sa, že sa jednotlivé kusy riadu v košoch nedotýkajú ani neprekývajú. Iba vtedy môže voda úplne dosiahnuť a umyť riad.
- V spotrebiči umývajte len riad, ktorý sa v ňom môže umývať.
- V umývačke riadu neumývajte tieto materiály: drevo, rohovinu, cín, meď, hliník, jemný maľovaný porcelán, nechránenú uhlíkovú oceľ alebo striebro. Môže to spôsobiť ich praskanie, deformáciu, zmenu farby, vznik dierok, hrdze, matnosť alebo koróziu.
- V spotrebiči neumývajte predmety, ktoré môžu absorbovať vodu (špongie, handričky).
- Duté predmety (šálky, poháre a panvice) vložte otvorom smerom nadol, aby mohla voda vytečť.
- Dávajte pozor, aby sa sklenené predmety navzájom nedotýkali.
- Ľahké predmety umiestnite do vrchného koša. Zabezpečte, aby sa predmety voľne nehýbali.
- Malé predmety a príbor vložte do zásuvky na príbor.
- Pred spustením programu sa uistite, že sa sprchovacie ramená môžu voľne otáčať.
- Upravte výšku horného koša tak, aby sa zmestil veľký riad.

9.1 Úprava výšky horného koša

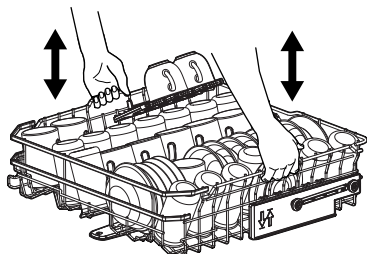

Zvihnutie horného koša

1. Vytiahnite kôš, až kým sa nezastaví.

2. Kôš nadvihnite na jednej strane alebo na oboch stranách, až kým sa mechanizmus nezaistí a kôš nebude v stabilnej polohe.

Spustenie horného koša

1. Vytiahnite kôš, až kým sa nezastaví.
2. Kôš mierne nadvihnite na jednej strane alebo na oboch stranách, potom ho zatlačte a nechajte klesnúť späť nadol.

9.2 Funkcie koša umývačky riadu

Dodávané príslušenstvo sa môže líšiť v závislosti od modelu umývačky riadu.

Dolný kôš

Počet skladacích zubov sa môže líšiť v závislosti od modelu umývačky riadu.

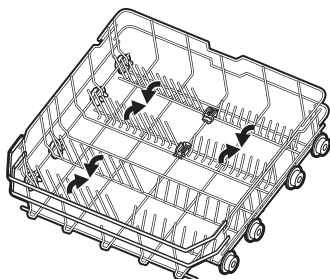

Horný kôš

Počet skladacích zubov sa môže líšiť v závislosti od modelu umývačky riadu. Poličky na poháre sa dajú sklopiť, aby sa vytvoril priestor pre vysoké nádoby.

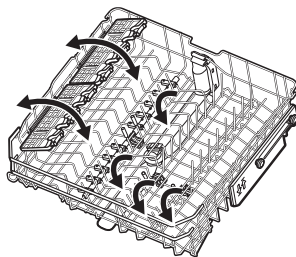

Poličky na poháre majú mäkké úchyty na sklenený riad, zatiaľ čo gumové hroty zabezpečujú stabilitu.

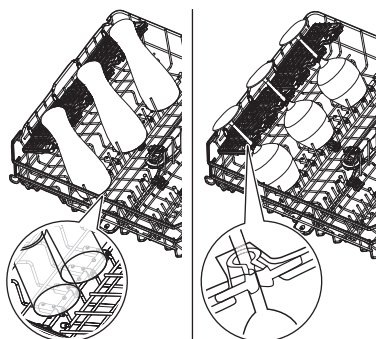

Zásuvka na príbor

Použite zásuvku na príbory a malé predmety. Zásuvka obsahuje skladacie držiaky na nože.

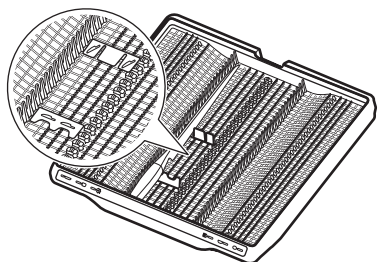

Vybratie príslušenstva

Poličky na poháre a gumené úchyty sa dajú dočasne odstrániť, aby sa zmestili objemné predmety.

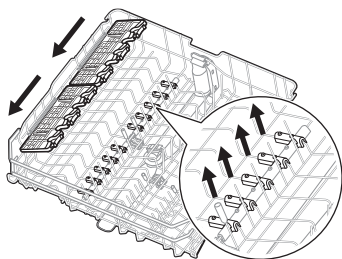

Držiaky na nože sa dajú dočasne odstrániť, ak je to potrebné.

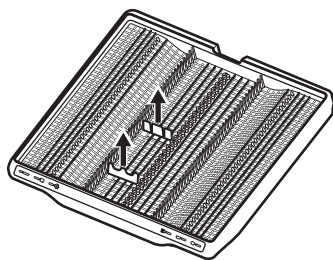

Maximálna výška riadu (mm)

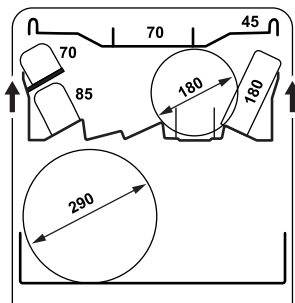
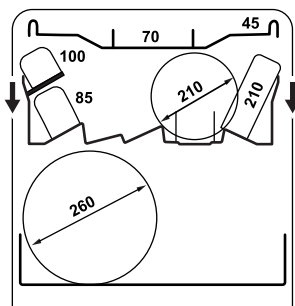

9.3 Príklady plnenia umývačky riadu

Dolný kôš

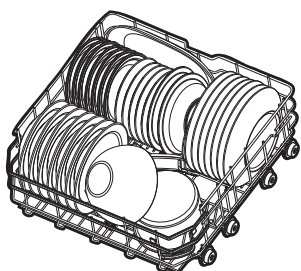
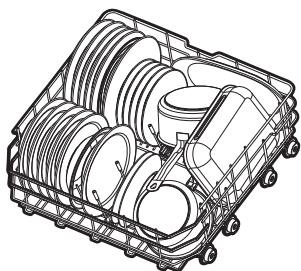

Horný kôš

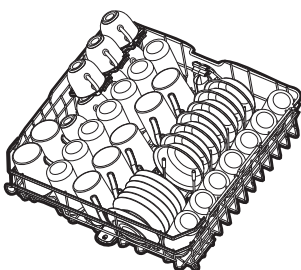
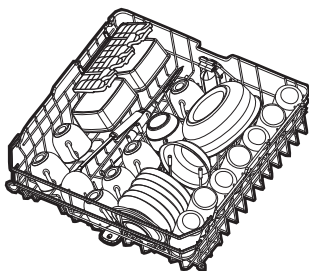

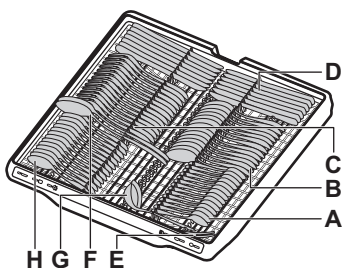
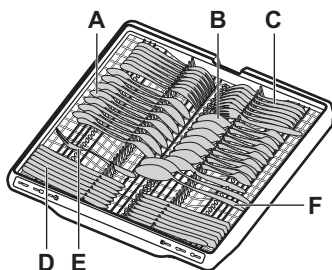

Zásuvka na príbor



- A. Čajová lyžička (14 kusov)
- B. Polievková lyžica (14 kusov)
- C. Vidlička (14 kusov)
- D. Nôž (14 kusov)
- E. Servírovacia vidlička (1 kus)
- F. Servírovacia lyžica (2 kusy)
- G. Naberačka na omáčku (1 kus)
- H. Dezertná lyžica (14 kusov)



10. KAŽDODENNÉ POUŽÍVANIE

1. Otvorte vodovodný kohútik.
2. Spotrebič zapnete stlačením vypínača.
3. Ak svieti , doplňte nádobu na soľ.
4. Ak svieti , doplňte dávkovač leštidla.
5. Do košov vložte riad.
6. Doplňte dávkovač umývacieho prostriedku.
7. Zatvorte dvierka spotrebiča.
8. Vyberte program a stlačte tlačidlo štart.
9. Po skončení programu zatvorte vodovodný kohútik.

10.1 Spustenie na diaľku

Funkcia umožňuje spustiť program z aplikácie.

Aktivácia spustenia na diaľku

Uistite sa, že sú dvierka zatvorené. Uistite sa, že indikátor  sa zapne a vaša umývačka riadu sa pridá do aplikácie. V opačnom prípade si pozrite kapitolu „Bezdrôtové pripojenie“. Súčasne stlačte a približne 3 sekundy podržte stlačené tlačidlá  a .

Svieti ukazovateľ .

 Ak otvoríte dvierka, keď je aktivovaná funkcia spustenie na diaľku, funkcia sa deaktivuje. Pred zatvorením dvierok znovu aktivujte spustenie na diaľku. V opačnom prípade sa prací cyklus spustí ihneď po zatvorení dvierok. Otvorenie dvierok nedeaktivuje funkciu spustenie na diaľku, ak je nastavený odložený štart.

Deaktivácia spustenia na diaľku

Súčasne stlačte a podržte tlačidlá  a  na 3 sekundy.

 – ukazovateľ zhasne.

10.2 Ako spustiť program

1. Spotrebič zapnete stlačením vypínača. Uistite sa, že sú dvierka zatvorené.
2. Tlačidlo  stláčajte dovtedy, kým sa nezapne indikátor požadovaného programu.

Na displeji sa zobrazí trvanie programu.

3. V prípade potreby vyberte príslušnú voliteľnú funkciu.

4. Stlačte tlačidlo  a spustíte program.

Trvanie programu sa začína skracovať v kroch po 1 minúte.

10.3 Zapnutie voliteľnej funkcie programu

Naraz je možné zapnúť iba jednu voliteľnú funkciu. Voliteľnú funkciu zapnite pred spustením programu. Voliteľnú funkciu nie je možné zapnúť ani vypnúť, kým prebieha program.

1. Zvoľte program.

2. Tlačidlo  stláčajte dovtedy, kým sa nerozsvieti indikátor požadovanej voliteľnej funkcie.

Ak voliteľná funkcia nie je k dispozícii, ukazovatele voliteľnej funkcie začnú blikať a zaznie tón.

 Zapnutie voliteľných funkcií často zvyšuje spotrebu vody, energie a trvanie programu.

10.4 Odloženie štartu programu

1. Zvoľte program.



2. Tlačidlo  stláčajte dovtedy, kým sa na displeji nezobrazí požadovaný čas odloženia štartu (od 1 do 24 hodín).

3. Stlačením tlačidla  spustíte odpočítavanie.

Svieti ukazovateľ . Čas sa odpočítava smerom nadol v hodinových intervaloch. Posledná hodina je zobrazená v minútach.

Program sa automaticky spustí po skončení odpočítavania. Indikátor  sa vypne.

10.5 Zrušenie odloženého štartu programu

Súčasne stlačte a približne 3 sekundy podržte stlačené tlačidlá  a .

Spotrebič sa vráti do režimu výberu programu.

Znova zvoľte program.

10.6 Zrušenie spusteného programu

Súčasne stlačte a približne 3 sekundy

podržte stlačené tlačidlá **P** a **+**.

Spotrebič sa vráti do režimu výberu programu.

Pred spustením nového programu skontrolujte, či sa v dávkovači umývacieho prostriedku nachádza umývací prostriedok.

10.7 Otvorenie dvierok počas činnosti spotrebiča

Ak otvoríte dvierka pri spustení programu, cyklus umývania sa pozastaví. Na displeji sa zobrazí zostávajúci čas programu. Po zatvorení dvierok bude umývací cyklus pokračovať od momentu, v ktorom sa pozastavil.

Ak otvoríte dvierka počas odpočítavania odloženého štartu, odpočítavanie sa pozastaví. Na displeji sa zobrazí aktuálny stav odpočítavania.

ania. Po zatvorení dvierok bude odpočítavanie pokračovať.

i Otvorenie dvierok počas činnosti spotrebiča môže ovplyvniť spotrebu energie a dĺžku trvania programu.

10.8 Koniec programu

Po skončení programu sa umývačka riadu automaticky vypne.

Všetky tlačidlá okrem tlačidla zapnutia/vypnutia sú neaktívne.

10.9 Automatické vypínanie

Funkcia šetrí energiu vypnutím spotrebiča keď nie je v prevádzke. Funkcia sa spustí automaticky:

- Keď sa skončí program.
- Po 10 minútach, ak nebol spustený žiadny program a nebolo stlačené žiadne tlačidlo.

11. RADY A TIPY

11.1 Všeobecné

Postupovanie podľa uvedených typov vám zaistí optimálnu účinnosť umývania a sušenia pri každodennom používaní a zároveň vám pomôže chrániť životné prostredie.

- Umytie riadu v umývačke podľa pokynov v návode na obsluhu reálne spotrebuje menej vody a energie ako pri ručnom umývaní riadu.
- Nevykonávajte ručné predopláchnutie. Zvyšuje to spotrebu vody a energie. Keď je to potrebné, zvolte program s fázou predumývania.
- Odstráňte väčšie zvyšky jedla z riadu a vyprázdňte hrnčeky a sklá pred ich vložením do spotrebiča.
- Zvoľte program podľa typu náplne a stupňa znečistenia.
- Na zabránenie tvorby vodného kameňa vnútri spotrebiča:
 - Zásobník na soľ v prípade potreby doplňte.
 - Používajte odporúčané dávkovanie umývacieho prostriedku a leštidla.
 - Skontrolujte, či je aktuálna úroveň zmäkčovača vody v súlade s tvrdosťou vody.
 - Postupujte podľa pokynov v kapitole „Ošetrovanie a čistenie“.

11.2 Používanie soli, leštidla a umývacieho prostriedku

- Používajte iba soľ, leštidlo a umývací prostriedok pre umývačky. Používanie iných produktov môžu spotrebič poškodiť.
- V oblastiach s tvrdou a veľmi tvrdou vodou v záujme dosiahnutia optimálnych výsledkov umývania a sušenia odporúčame používať základný umývací prostriedok (prášok, gél, tablety bez prídavných funkcií), leštidlo a soľ samostatne.
- Kombinované umývacie tablety sa môžu počas krátkych programov úplne nerozpustiť, čo môže viesť k usádzaniu zvyškov umývacieho prostriedku na riade. Pozrite si obal výrobku. Tablety používajte pri dlhších programoch.
- Vždy používajte správne množstvo čistiaceho prostriedku. Nedostatočné dávkovanie čistiaceho prostriedku môže mať za následok neuspokojivé výsledky umývania a vrstvu tvrdej vody alebo bodky na riade. Používanie príliš veľkého množstva čistiaceho prostriedku s mäkkou alebo zmäkčenou vodou zanecháva zvyšky čistiaceho prostriedku na riade. Bezpečnostné pokyny sú uvedené na obale čistiaceho prostriedku.
- Vždy používajte správne množstvo oplachovacieho prostriedku. Nedostatočné dávkovanie oplachovacieho prostriedku

znižuje výsledky sušenia. Používanie príliš veľkého množstva oplachovacieho prostriedku spôsobuje modrastý povlak na riadi. Ak chcete upraviť úroveň leštidla, pozrite si kapitolu „Nastavenia“.

- Skontrolujte, či je úroveň zmäkčovača vody správna. Ak je úroveň nastavená na príliš vysokú, voda bude príliš mäkká, čo môže spôsobiť koróziu skla. Ak chcete nastaviť úroveň zmäkčovača vody, pozrite si kapitolu „Nastavenia“.

11.3 Čo robiť, ak chcete prestať používať multitablety

Skôr ako začnete používať osobitne umývací prostriedok, soľ a leštido, vykonajte nasledovné kroky:

1. Nastavte najvyššiu úroveň zmäkčovača vody.
2. Uistite sa, že sú zásobníky na soľ a leštido naplnené.
3. Spustíte 30min program. Nepridávajte umývací prostriedok a do košov nedávajte riad.
4. Po skončení programu nastavte zmäkčovač vody podľa tvrdosti vody vo vašej oblasti.

5. Upravte dávkovanie leštidla.

11.4 Pred spustením programu

Pred spustením zvoleného programu sa uistite, že:

- Filtre sú čisté a správne namontované.
- Viečko zásobníka na soľ je upevnené.
- Sprchovacie ramená nie sú upchaté.
- Je dostatok soli a leštidla.
- Riad v košoch je umiestnený v správnej polohe.
- Program je vhodný pre daný typ riadu a stupeň jeho znečistenia.
- Použili ste správne množstvo čistiaceho prostriedku.

11.5 Vyprázdenie košov

1. Pred vybratím zo spotrebiča nechajte riad vychladnúť. Horúci riad sa ľahko poškodí.
2. Vyprázdnite najprv dolný kôš a potom horný kôš.

 Po skočení programu môže ešte zostať voda na vnútorných povrchoch spotrebiča.

12. OŠETROVANIE A ČISTENIE

DÔLEŽITÉ

Pred vykonávaním údržby inej než spustenie programu  spotrebič vypnite a jeho zástrčku vytiahnite zo sieťovej zásuvky.

Znečistené filtre a upchané sprchovacie ramená zhoršujú účinnosť umývania.

Filtre sa samočistia a po každom použití si ich nemusíte čistiť. Filtre čistíte raz týždenne. Striekacie ramená čistíte každé dva mesiace, alebo skôr, ak si všimnete zvyšky jedál na riade po skončení programu. Frekvencia čistenia sa môže líšiť v závislosti od frekvencie používania spotrebiča.

12.1 Čistenie vnútra

- Vnútro spotrebiča vyčistíte mäkkou vlhkou handričkou.
- Nepoužívajte abrazívne prostriedky, drôtenky, ostré nástroje, silné chemikálie, drsné spongie ani rozpúšťadlá.
- Raz týždenne utrite dvierka vrátane gumeného tesnenia.

- Aby ste zachovali výkon spotrebiča, použite minimálne raz za dva mesiace čistiaci produkt navrhnutý špeciálne pre umývačky. Postupujte podľa pokynov na obale výrobku.
- Pre optimálne výsledky čistenia spustíte program .

12.2 Odstránenie cudzích predmetov

Po každom použití umývačky riadu skontrolujte filtre a odtok. Cudzie predmety (napr. kúsky skla, plast, kosti alebo špáradlá a pod.) znižujú čistiaci výkon a môžu spôsobiť poškodenie odtokového čerpadla.

UPOZORNENIE!

Ak nedokážete odstrániť cudzie predmety sami, kontaktujte autorizované servisné stredisko.

1. Demontujte filtračný systém podľa pokynov v tejto kapitole.
2. Manuálne odstráňte akékoľvek cudzie predmety.

3. Zmontujte filtračný systém podľa pokynov v tejto kapitole.

12.3 Čistenie filtrov

Filtračný systém sa skladá z 3 častí.

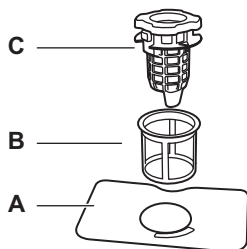

1. Otočte odtokový filter (C) proti smeru hodinových ručičiek a nadvihnite ho. Vyberte plochý filter (A).

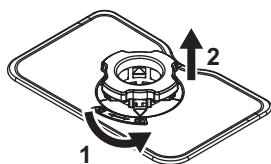

2. Stlačte dve tlačidlá na výpustnom filtri (C) a vyberte ich z jemného filtra (B).

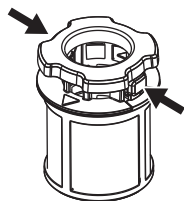

3. Filtre umyte.
4. Uistite sa, že v odtoku ani okolo jeho okraja sa nenachádzajú zvyšky jedla ani nečistoty.
5. Plochý filter (A) nainštalujte späť na miesto.
6. Odtokový filter (C) zatlačte do jemného filtra (B).
7. Vložte jemný filter (B) do plochého filtra (A). Odtokový filter (C) otáčajte v smere hodinových ručičiek, kým sa nezaistí.

⚠ UPOZORNENIE!

Nesprávne umiestnenie filtrov môže mať za následok nedostatočnú účinnosť umývania a poškodiť spotrebič.

12.4 Čistenie dolného sprchovacieho ramena

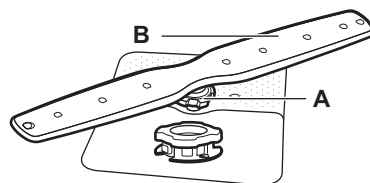

1. Uťahovaciu maticu (A) otočte proti smeru hodinových ručičiek a potiahnite striekacie rameno (B) nahor.
2. Sprchovacie rameno umyte pod tečúcou vodou. Z otvorov odstráňte pevné častičky pomocou predmetu s tenkým hrotom, napr. špáradla. Vodu ved'te cez otvory, aby ste spláchli prípadné nečistoty.
3. Striekacie rameno zatlačte nadol a uťahovaciu maticu otočte v smere hodinových ručičiek.

12.5 Čistenie horného sprchovacieho ramena

1. Vytiahnite horný kôš.
2. Rozprašovacie rameno odpojte od koša otočením uťahovacej matice (A) v smere hodinových ručičiek.

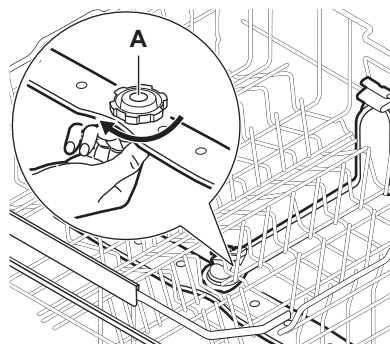

3. Sprchovacie rameno umyte pod tečúcou vodou. Z otvorov odstráňte pevné častičky pomocou predmetu s tenkým hrotom, napr. špáradla. Vodu ved'te cez

otvory, aby ste spláchli prípadné nečistoty.

4. Ak chcete nainštalovať rozprašovacie rameno späť, dotáhovacia matica otáčajte proti smeru hodinových ručičiek dovtedy, kým nezaznie cvaknutie. Uistite sa, že upevňovacia matica je správne zarovnaná s výstupnou rúrkou.

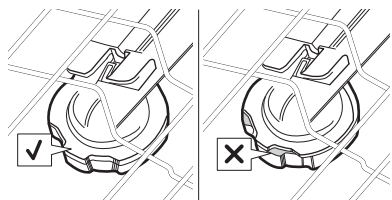

12.6 Čistenie stropného sprchovacieho ramena

Stropné sprchovacie rameno je umiestnené na stropnej spotrebiči. Sprchovacie rameno (C) je nainštalované na napájacej trubici (A) montážnym prvkom (B).

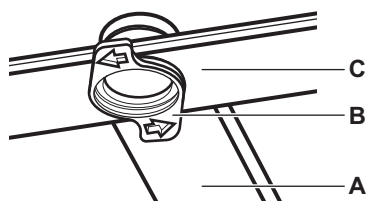

1. Uvoľnite zarážky na bokoch posuvných koľajničiek priehradky na príbor a vytiahnite zásuvku von.

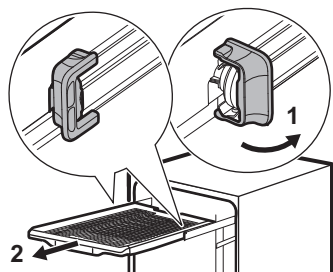

2. Premiestnite horný kôš na najnižšiu úroveň pre jednoduchší prístup k sprchovaciemu ramenu.

3. Montážny prvok (B) otočte proti smeru hodinových ručičiek a potiahnite rozprašovacie rameno (C) nadol.
4. Sprchovacie rameno umyte pod tečúcou vodou. Z otvorov odstráňte pevné častice pomocou predmetu s tenkým hrotom, napr. špáradla. Vodu vedte cez otvory, aby ste spláchli prípadné nečistoty.
5. Do sprchovacieho ramena (C) vložte montážny prvok (B) a upevnite ho v prívodnej trubici (A) otočením v smere hodinových ručičiek. Skontrolujte, či montážny prvok zapadol na svoje miesto.
6. Nainštalujte priehradku na príbor na posuvné koľajničky a zablokujte zarážky.

12.7 Čistenie filtra prívodnej hadice

1. Zatvorte vodovodný kohútik.
2. Úchytku (A) otočte v smere hodinových ručičiek. Odpojte hadicu.

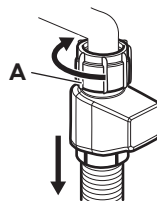

3. Vyčistíte filter prívodnej hadice.

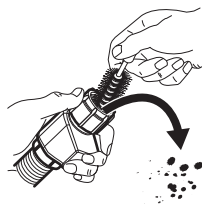

12.8 Čistenie vonkajška

- Spotrebič čistite vlhkou mäkkou handričkou.
- Používajte len neutrálne čistiace prostriedky. Na ovládací panel používajte vodu bez čistiacich prostriedkov.
- Nepoužívajte abrazívne výrobky, čistiace špongie ani rozpúšťadlá.

13. RIEŠENIE PROBLÉMOV

Väčšinu problémov, ktoré sa vyskytnú, môžete vyriešiť bez toho, aby ste kontaktovali autorizované servisné stredisko. V tabuľke si pozrite informácie o možných problémoch.

Pri niektorých poruchách sa na displeji zobrazia chybové kódy.

Po skontrolovaní spotrebiča ho deaktivujte a potom aktivujte. Ak problém pretrváva, obráťte sa na autorizované servisné stredisko.

DÔLEŽITÉ

Spotrebič odpojte od elektrickej siete a nepoužívajte ho, kým problém nebude opravený.

Spotrebič nie je možné zapnúť.

- Skontrolujte, či je sieťová zástrčka pripojená k sieťovej zásuvke.
- Skontrolujte, či nie je v skrinke s poistkami poškodená poistka.

Program sa nespúšťa.

- Skontrolujte, či sú dvierka spotrebiča zatvorené.
- Ak je nastavený odložený štart, zrušte odpočítavanie alebo počkajte na dokončenie odpočítavania.
- Spotrebič obnovuje účinnosť zmäčkovača vody. Tento postup trvá približne 5 minút.

Chybové kódy alebo . Do spotrebiča nepriteká voda.

- Skontrolujte, či je vodovodný kohútik otvorený.
- Dbajte na to, aby bol tlak na prívode vody v rozmedzí 0.05 (0.5) / 1 (10) MPa (bar). O túto informáciu požiadajte miestny vodohospodársky orgán.
- Skontrolujte, či nie vodovodný kohútik upchatý.
- Skontrolujte, či nie je upchatý filter v odtokovej hadici. V prípade potreby filter vyčistite. Pozrite si kapitolu „Ošetrovanie a čistenie“.
- Skontrolujte, či nie je prívodná hadica skrútená alebo ohnutá.

Kód chyby . Spotrebič nevypúšťa vodu.

- Skontrolujte, či nie je sifón umývadla upchatý.
- Skontrolujte, či nie je vnútorný filtračný systém upchatý.

- Skontrolujte, či nie je odtoková hadica skrútená alebo ohnutá.

Kód chyby . Porucha odtokového čerpadla.

- Kryt odtokového čerpadla je uvoľnený alebo chýba. Skontrolujte kryt. Informácie o umiestnení krytu nájdete v pokynoch na čistenie odtokového čerpadla, ktoré sú k dispozícii neskôr v tejto kapitole.

Kód chyby . Porucha odtokového čerpadla.

- Odtokové čerpadlo je zablokované cudzím predmetom. Pozrite si časť „Ako vykonať čistenie odtokového čerpadla“ nižšie v tejto kapitole.

Kód chyby . Porucha odtokového čerpadla.

- Zavrite vodovodný kohútik a kontaktujte autorizované servisné stredisko.

Kód chyby . Aktivovalo sa zariadenie proti zaplaveniu. Zistil sa únik vody v spodnej nádobe.

- Zatvorte vodovodný kohútik.
- Skontrolujte, či je spotrebič správne nainštalovaný.
- Ak problém pretrváva, obráťte sa na autorizované servisné stredisko.

Chybové kódy 1 - 59. Zlyhanie umývacieho čerpadla.

- Spotrebič vypnite a znova zapnite.

Kód chyby 1 alebo 59. Teplota vody vo vnútri spotrebiča je príliš vysoká alebo došlo ku zlyhaniu snímača teploty.

- Uistite sa, že teplota privádzanej vody neprekračuje 60 °C.
- Spotrebič vypnite a znova zapnite.

Chybové kódy 7, 8 alebo 0 - 5. Technické zlyhanie spotrebiča.

- Spotrebič vypnite a znova zapnite.

Kód chyby 1. Hladina vody vnútri spotrebiča je príliš vysoká.

- Spotrebič vypnite a znova zapnite.
- Skontrolujte, či sú filtre čisté.

- Skontrolujte, či je odtoková hadica inštalovaná v správnej výške nad podlahou. Pozrite si pokyny na inštaláciu.

Spotrebič sa počas prevádzky viackrát vypne a zapne.

- To je normálne. Prináša to optimálne výsledky umývania a úsporu energie.

Program trvá príliš dlho.

- Ak je nastavený odložený štart, zrušte odpočítavanie alebo počkajte na dokončenie odpočítavania.
- Zapnutie voliteľných funkcií predlži trvanie programu.

Zobrazené trvanie programu je iné než trvanie v tabuľke hodnôt spotreby.

- Trvanie programu sa môže zmeniť z dôvodu tlaku a teploty vody, kolísania napätia v elektrickej sieti, voliteľných funkcií, množstva riadu a stupňa znečistenia.

Na displeji sa zvýši zostávajúci čas a preskočí takmer na koniec trvania programu.

- Nejde o poruchu. Spotrebič pracuje správne.

Z dvierok spotrebiča preteká malé množstvo vody.

- Spotrebič nie je vo vodorovnej polohe. Uvoľnite alebo utiahnite nastaviteľné nožičky (ak sú k dispozícii).

Dvierka spotrebiča sa ťažko zatvárajú.

- Spotrebič nie je vo vodorovnej polohe. Uvoľnite alebo utiahnite nastaviteľné nožičky (ak sú k dispozícii).
- Z košov vyčnievajú časti riadu.

Počas cyklu umývania sa otvoria dvierka spotrebiča.

- Funkcia AirDry sa aktivuje na zlepšenie výsledkov sušenia pri úspore energie. Ak chcete funkciu vypnúť, pozrite si kapitolu „Nastavenia“.

Štrkotavé alebo klepotavé zvuky z vnútra spotrebiča.

- Riad nie je správne vložený v košoch. Pozrite si kapitolu „Vkladanie riadu do umývačky“.
- Zabezpečte, aby sa mohli sprchovacie ramená voľne otáčať.

Spotrebič spustí prerušovač obvodu.

- Nedostatočná prúdová intenzita na súčasné napájanie všetkých používaných spo-

trebičov. Skontrolujte prúdovú intenzitu zásuvky a kapacitu merača alebo vypnite jeden z používaných spotrebičov.

- Vnútorná elektrická porucha spotrebiča. Obráťte sa na autorizované servisné stredisko.

Spotrebič je zapnutý, ale nefunguje. Na displeji sa zobrazí PF.

- Napájanie nie je v prevádzkovom rozsahu. Cyklus umývania riadu je dočasne prerušený a bude automaticky pokračovať po obnovení napájania.

Spotrebič sa počas prevádzky vypol.

- Úplný výpadok napájania. Cyklus umývania riadu je dočasne prerušený a bude automaticky pokračovať po obnovení napájania.

Na displeji sa zobrazí upd. Je aktívne iba tlačidlo Zap/Vyp.

- Spotrebič si stiahne a inštaluje aktualizáciu firmvéru, keď je dostupný. Na displeji sa zobrazí počas trvania procesu aktualizácie. Počkajte, kým sa proces ukončí. Ak proces aktualizácie prerušíte vypnutím spotrebiča, ten sa obnoví, keď spotrebič opäť zapnete. Aktualizácia firmvéru neovplyvní deklarované výkonnostné hodnoty spotrebiča.

13.1 Ako vykonať čistenie odtokového čerpadla

⚠ UPOZORNENIE!

Pri čistení buďte opatrní, pretože odtokové čerpadlo môže obsahovať ostré nečistoty, ako napr. sklo.

1. Vypnite spotrebič a vyťahnite zástrčku zo zásuvky elektrickej siete.
2. Vyberte filtračný systém.
3. Zvyšky vody odstráňte špongiou.
4. Plastový kryt potiahnite prstom.

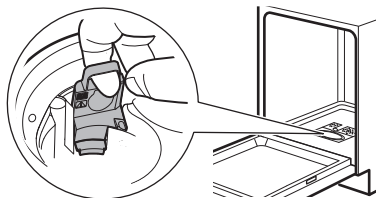

5. Opatrne odstráňte všetky cudzie predmety.

6. Plastový kryt nasadíte späť na miesto. Uistite sa, že nie je uvoľnené.
7. Nainštalujte filtračný systém a spotrebič zapojte do zásuvky.

13.2 Výsledky umývania riadu a sušenia nie sú uspokojivé

Slabé výsledky umývania riadu.

- Pozrite si kapitolu „Rady a tipy“.
- Použite intenzívnejší umývací program.
- Na zlepšenie výsledkov umývania zvoleného programu aktivujte voliteľnú funkciu .
- Vyčistite dýzy sprchovacích ramien a filtre. Pozrite si kapitolu „Ošetrovanie a čistenie“.
- Príčinou môže byť kvalita pracieho prostriedku. Skúste iný umývací prostriedok.

Neuspokojivé výsledky sušenia.

- Pozrite si kapitolu „Rady a tipy“.
- Riad ste nechali príliš dlho vnútri zatvoreného spotrebiča. Aktivujte voliteľnú funkciu AirDry na nastavenie automatického otvorenia dvierok a zlepšenie výsledkov sušenia. Pozrite si kapitolu „Nastavenia“.
- Umývačku riadu vyberte až po skončení programu a na displeji sa zobrazí 0:00.
- Nedostatok leštidla alebo jeho nedostatočné dávkovanie. Naplňte dávkovač leštidla alebo nastavte jeho vyššie dávkovanie (v prípade potreby).
- Príčinou môže byť kvalita leštidla. Skúste použiť iný leštiaci prostriedok.
- Vždy používajte leštidlo, aj v prípade ak používate kombinované tablety.
- Aktivujte možnosť zlepšenia sušenia prostredníctvom aplikácie.
- Plastové predmety niekedy treba utrieť utierkou.
- Program 30min nemá fázu sušenia. Zvoľte iný program.
- Kvapky vody z horného koša spadli na dolný kôš. Najprv vyberte dolný kôš a potom horný kôš.

Šmuhy na pohároch a riade.

- Množstvo umývacieho prostriedku je príliš veľké. Znížte množstvo.

Biele vrstvy na pohároch a riade.

- Dávkovanie leštidla je príliš vysoké. Nastavte nižšie dávkovanie leštidla.

Škvryny a suché vodné kvapky na pohároch a riade.

- Príčinou môže byť kvalita leštidla. Vyskúšajte iný leštidlo.
- Pozrite si kapitolu „Vkladanie riadu do umývačky“.

Vnútro spotrebiča je mokré.

- Nejde o poruchu spotrebiča. Vlhký vzduch kondenzuje na stenách spotrebiča.

Nezvyčajná pena počas umývania.

- Používajte umývací prostriedok špeciálne určený pre umývačky riadu.
- Použite umývací prostriedok od iného výrobcu.
- Nepredoplachujte riady pod tečúcou vodou.

Stopy hrdze na príbore.

- Vo vode v umývačke sa používa príliš veľa soli. Po naplnení zásobníka na soľ vždy odstráňte rozliatu soľ.
- Prudké predmety a nerezový príbor boli položené spolu. Tieto predmety nekladte blízko seba.

Zvyšky umývacieho prostriedku v dávkovači po skončení programu.

- Voda nedokáže zmyť umývací prostriedok z dávkovača. Skontrolujte, či nie sú sprchovacie ramená zablokované ani upchaté.
- Skontrolujte, či predmety v košoch nezabraňujú otvoreniu veka dávkovača umývacieho prostriedku.

Pachy vnútri spotrebiča.

- Pozrite si kapitolu „Ošetrovanie a čistenie“.
- Pravidelne používajte program s teplotou umývania riadu 65°C.

Nánosy vodného kameňa na riade, v nádrži a na vnútornej strane dvierok.

- Voda z vodovodu je tvrdá. Použite soľ a nastavte regeneráciu zmäkčovača vody aj pri použití kombinovaných umývacích tabliet. Pozrite si časť Zmäkčovač vody v kapitole „Nastavenia“.
- Nízka úroveň dávkovania soli. Ak je indikátor soli aktívny, naplňte nádobku na soľ.
- Viečko zásobníka na soľ nie je upevnené. Skontrolujte veko.
- Spustíte  program s odstraňovačom vodného kameňa alebo čistiacim prostriedkom určeným pre umývačky.

- Ak usadeniny vodného kameňa neboli odstránené, vyčistite prístroj vhodnými čistiacimi prostriedkami.
- Skúste iný umývací prostriedok.
- Obráťte sa na výrobcu umývacieho prostriedku.

Matný, vyblednutý alebo poškodený riad.

- Skontrolujte, či v spotrebiči umývate iba riad vhodný do umývačky.
- Koše nakladajte a vykladajte opatrne. Pozrite si kapitolu „Vkladanie riadu do umývačky“.
- Krehké predmety vložte do horného koša.
- Aktivujte voľiteľnú funkciu  na zabezpečenie špeciálnej starostlivosti o sklenený a krehký riad.

Ďalšie možné príčiny nájdete v kapitolách „Pred prvým použitím“, „Vkladanie riadu do umývačky“, „Každodenné používanie“ alebo „Rady a tipy“.

13.3 Problémy s bezdrôtovým pripojením

Aktivácia bezdrôtového pripojenia je neúspešná.

- Nesprávny ID kód alebo heslo bezdrôtovej siete. Zrušte nastavenie a spustíte ho znova a zadajte správne prihlasovacie údaje. Pozrite si kapitolu „Bezdrôtové pripojenie“.
- Vyskytol sa problém so signálom bezdrôtovej siete. Skontrolujte svoju bezdrôtovú sieť a router. Reštartujte router.
- Sila signálu bezdrôtovej siete je slabá. Ak to chcete overiť, pripojte svoje mobilné zariadenie a umývačku riadu k rovnakej sieti v tej istej miestnosti. Ak je to neúspešné, presuňte smerovač bližšie k umývačke riadu.
- Bezdrôtový signál je rušený mikrovlnným spotrebičom umiestneným blízko

umývačky riadu. Vypnite mikrovlnný spotrebič.

- Kontaktujte poskytovateľa bezdrôtového pripojenia, či sa nevyskytli nejaké problémy s bezdrôtovou sieťou.

Aplikácia sa nemôže pripojiť k umývačke riadu.

- Vyskytol sa problém so signálom bezdrôtovej siete. Skontrolujte svoju bezdrôtovú sieť a router. Reštartujte router.
- Skontrolujte, či je vaše mobilné zariadenie pripojené k sieti.
- Bol nainštalovaný nový router alebo sa zmenila konfigurácia routera. Nakonfigurujte umývačku riadu a mobilné zariadenie znova. Pozrite si kapitolu „Bezdrôtové pripojenie“.
- Kontaktujte poskytovateľa bezdrôtového pripojenia, či sa nevyskytli nejaké problémy s bezdrôtovou sieťou.

Aplikácia sa nemôže pripojiť k umývačke riadu pomocou žiadnej inej siete, okrem vašej domácej bezdrôtovej siete. Ukazovateľ Wi-Fi bliká.

- Pripojenie ku cloudu sa prerušilo. Počkajte, kým sa pripojenie obnoví.

Aplikácia sa často nemôže pripojiť k umývačke riadu.

- Bezdrôtový signál je rušený mikrovlnným spotrebičom umiestneným blízko umývačky riadu. Vypnite mikrovlnný spotrebič. Vyhýbajte sa súčasnému používaniu mikrovlnnej rúry a spusteniu na diaľku.
- Sila signálu bezdrôtovej siete je slabá. Pokúste sa umiestniť domáci router čo najbližšie k umývačke riadu alebo zväžte zakúpenie predlžovača bezdrôtového signálu.

14. TECHNICKÉ ÚDAJE

Rozmery	Šírka/výška/hĺbka (mm)	596 / 815 - 895 / 570
Elektrické zapojenie ¹⁾	Napätie (V)	200 - 240
	Frekvencia (Hz)	50 - 60
Tlak prívodu vody	Min./max. MPa (bar)	0.05 (0.5) / 1 (10)

Prívod vody	Studená voda alebo horúca voda (°C) ²⁾	min. 5 – max. 60
Objem	Nastavenia miesta	14

¹⁾ Ďalšie hodnoty si pozrite na typovom štítku.

²⁾ Ak teplá voda pochádza z alternatívneho zdroja energie (napr. zo solárnych panelov), používajte prívod teplej vody, aby ste znížili spotrebu energie.

14.1 Odkaz na databázu EU EPREL

Čiarový kód na štítku energetických parametrov dodanom so spotrebičom poskytuje webový odkaz na registráciu tohto spotrebiča v EU EPREL databáze. Energetický štítok, návod na používanie a ďalšie dokumenty si odložte, aby ste ich mali v prípade potreby neskôr k dispozícii.

V databáze EPREL EÚ môžete nájsť informácie súvisiace s výkonom výrobku pomocou odkazu <https://eprel.ec.europa.eu> a názvu modelu a čísla výrobku, ktoré nájdete na typovom štítku spotrebiča. Pozrite si kapitolu „Opis výrobku“.

15. OCHRANA ŽIVOTNÉHO PROSTREDIA

Materiály označené symbolom  Obal vyhodte do príslušných kontajnerov na recykláciu. Chráňte životné prostredie a zdravie ľudí a recyklujte odpad z elektrických a elektronických spotrebičov. Spotrebiče označené sym-

bolom  s komunálnym odpadom. Výrobok odovzdajte v miestnom recyklačnom zariadení alebo sa obráťte na obecný alebo mestský úrad.

