

AEG



aeg.com/register



GI6220D2SN

ОРНАТУ / INŠTALÁCIA

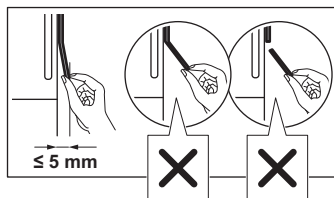
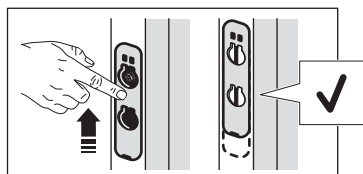

Өндіруші ескертусіз өзгеріс енгізу құқығына ие.

1. ҚАУІПСІЗДІК ТУРАЛЫ АҚПАРАТ.....	3
2. ҚАУІПСІЗДІК ТУРАЛЫ НҰСҚАУЛАР.....	4
3. ӨНІМ СИПАТТАМАСЫ.....	6
4. БАСҚАРУ ТАҚТАСЫ.....	7
5. БАҒДАРЛАМА ТАҢДАУ.....	7
6. ПАРАМЕТРЛЕР.....	9
7. БІРІНШІ ПАЙДАЛАНУ АЛДЫНДА.....	11
8. ЫДЫС ЖУҒЫШТЫ ЖҮКТЕУ.....	13

9. КҮНДЕЛІКТІ ПАЙДАЛАНУ.....	16
10. СӨЗКӨМЕКТЕР ЖӘНЕ КЕҢЕСТЕР....	17
11. КҮТУ ЖӘНЕ ТАЗАЛАУ.....	19
12. АҚАУЛЫҚТАРДЫ ЖОЮ.....	21
13. ТЕХНИКАЛЫҚ ДЕРЕКТЕР.....	24
14. ҚОРШАҒАН ОРТАҒА ҚАТЫСТЫ ЖАҒДАЙЛАР.....	25

1. ⚠️ ҚАУІПСІЗДІК ТУРАЛЫ АҚПАРАТ

Бұл құрылғыны орнату және пайдалану алдында бірге жеткізілген нұсқауларды мұқият оқып шығыңыз.

Дұрыс орнатпау немесе пайдаланбау нәтижесінде орын алған жарақаттарға немесе зақымға өндіруші жауапты емес.

Нұсқауларды болашақта анықтама алу үшін әрқашан қауіпсіз және қолжетімді жерде сақтаңыз.

1.1 Балалар мен әлсіз адамдардың қауіпсіздігі

- Бұл құрылғыны 8 жастан асқан балалар мен дене, сезім не ақыл-ой қабілеттері шектеулі не тәжірибесі аз адамдар өз қауіпсіздігін қамтамасыз ететін адамның қадағалауы не құрылғыны қауіпсіз қолдану бойынша берген нұсқауына сүйеніп, дұрыс қолданбау салдарын түсінсе, онда қолдануына болады. 8 жасқа толмаған балалар мен мүмкіндіктері өте шектеулі мүгедек адамдарды басқалар қадағаламаған жағдайда

құрылғыдан алыс ұстау керек.

- Балалардың құрылғымен ойнамауын қадағалау керек.
- Жуғыш заттарды балалардан алыс ұстаңыз.
- Құрылғының есігі ашық тұрғанда, балалар мен үй жануарларын оған жақындатпаңыз.
- Балалар құрылғыны жөндеу және тазалау жұмыстарын бақылаусыз орындамауы керек.

1.2 Жалпы қауіпсіздік

- Бұл құрылғы үй ыдыс-аяғы мен асүй құралдарын ғана тазалауға арналған.
- Бұл құрылғы ішкі ортада бір отбасының тұрмыстық пайдалануына арналған.
- Бұл құрылғыны кеңселерде, қонақүй бөлмелерінде, төсек пен таңғы ас берілетін қонақ бөлмелерінде, ферма үйлерінде және мұндай пайдалану (орташа) тұрмыстық пайдалану деңгейлерінен аспайтын

басқа ұқсас тұрғын жайда пайдалануға болады.

- Бұл құрылғының техникалық сипаттамасын өзгертпеңіз.
- Судың жұмыс қысымы (ең аз және ең көп) 0.05 (0.5) / 1 (10) МПа (бар) аралығында болуы керек.
- Ең көбі 14 орын параметрлерінен аспауды қадағалаңыз.
- Құрылғының есігін басып қалу қаупін болдырмау үшін ашық күйде қалдыруға болмайды.
- Қуат сымына зақым келсе, қауіпті болдырмау үшін оны өндіруші, оның уәкілетті қызмет көрсету орталығы немесе сол сияқты білікті мамандар ауыстыруы тиіс.
- ЕСКЕРТУ: Пышақтарды және ұштары үшкір басқа

асүй құралдарын себетке ұштарын төмен қаратып салу керек немесе көлденең күйде салу керек.

- Кез келген жөндеу жұмысын орындау алдында құрылғыны сөндіріп, ашаны розеткадан суырыңыз.
- Құрылғыны тазалау үшін сулы спрейді және/немесе буды қолданбаңыз.
- Құрылғының желдету саңылаулары астыңғы жағында болса, оларды мысалы кілеммен жабуға болмайды.
- Құрылғыны сумен жабдықтау жүйесіне жаңа жеткізілген құбыршек жинақтары арқылы қосу керек. Ескі құбыршек жиынтықтарын қайта пайдалануға болмайды.

2. ҚАУІПСІЗДІК ТУРАЛЫ НҰСҚАУЛАР

2.1 Орнату

АБАЙЛАҢЫЗ!

Осы құрылғыны тек білікті маман ғана орнатуға тиіс.

- Орам материалдарының барлығын алыңыз.
- Бүлінген құрылғыны орнатпаңыз немесе іске қоспаңыз.
- Берілген орнату нұсқауларын орындаңыз.
- Құрылғыны жылжитқанда, абай болыңыз, себебі ол ауыр. Әрдайым

қауіпсіздік қолғабы мен жабық аяқ киім киіңіз.

- Құрылғыны 0° С-тан төмен температурада орнатпаңыз немесе пайдаланбаңыз.
- Құрылғыны орнату талаптарына сәйкес ыңғайлы және қауіпсіз жерге орнатыңыз.
- Қауіпсіздік техникасына байланысты құрылғыны кіріктіріп орнату алдында қолданбаңыз.
- Егер жиһаз панелі орнатылмаса, есік күтпеген жерден жабылуы мүмкін. Жарақат алу қаупін болдырмау үшін құрылғының есігін мұқият ашыңыз. Орнатылғаннан кейін пластик

қақпақтардың орнына бекітілгенін тексеріңіз. Есік бүйірлеріндегі пластик қақпақтардың зақымдалуы немесе шығарылуы құрылғы функцияларына әсер етуі және жарақатқа әкелуі мүмкін. Егер пластикалық қақпақ зақымдалған болса, оны ауыстыру үшін Уәкілетті қызмет көрсету орталығына хабарласыңыз.

2.2 Электр тогына қосу

⚠ АБАЙЛАҢЫЗ!

Өрт және электр қатеріне ұшырау қаупі бар.

- ЕСКЕРТУ: Бұл құрылғы ғимараттағы жерге тұйықтау қосылымына орнатылуы/жалғануы керек.
- Зауыттық тақтайшаның параметрлері электр қуатымен үйлесімді екеніне көз жеткізіңіз.
- Өрқашан дұрыс орнатылған, соққыға төзімді розетканы қолданыңыз.
- Көп тармақты адаптер мен ұзартқыш сымды қолданбаңыз.
- Электр розеткасы мен желілік кабельдің зақымдалуына жол бермеңіз. Егер ауыстыру қажет болса, Уәкілетті қызмет көрсету орталығымызға хабарласыңыз.
- Желілік штепсельді розеткаға орнату аяқталғаннан кейін ғана қосыңыз және штепсельге қолжетімділікті қамтамасыз етіңіз.
- Құрылғыны желілік кабельден тартып ажыратпаңыз. Өрдайым желілік ашаны тартып шығарыңыз.

2.3 Су қосылымы

⚠ АБАЙЛАҢЫЗ!

Ток соғу қаупі бар.

- Су түтіктеріне зақым келтірмеңіз.
- Жаңа құбырларға, ұзақ уақыт пайдаланылмаған құбырларға жалғамас бұрын, жөндеу жұмыстарынан немесе жаңа құрылғыларды (мысалы, су өлшегіштер) орнатқаннан кейін, суды таза болғанша ағызыңыз.
- Алғашқы пайдалану кезінде және одан кейін, су ағып кететін жерлердің бар-жоғын тексеріңіз.
- Су құятын түтікке зақым келсе, судың шүмегін дереу жауып, ашаны розеткадан суырыңыз. Су құятын түтікті ауыстыру үшін уәкілетті қызмет көрсету орталығына хабарласыңыз.

- Электр қуатын жоғалту нәтижесінде, судан қорғайтын жүйе өшіп, су тасқыны қаупі артады.
- Су кіргізетін түтікте қауіпсіздік клапаны және ішкі желілік кабелі бар қабық бар.

2.4 Пайдалану

- Тез тұтанатын өнімдерді немесе заттарды тез тұтанатын өнімдермен ылғалды етіп құрылғыдан алыс ұстаңыз.
- Ыдыс жуу машинасының жуғыш заттары қауіпті. Жуғыш заттың қаптамасындағы қауіпсіздік туралы нұсқауларды орындаңыз.
- Құрылғыдағы суды ішпеңіз және онымен ойнамаңыз.
- Ыдыстарды алып тастау үшін бағдарлама аяқталғанша күтіңіз, себебі жуғыш зат қалдығы ыдыстарда қалуы мүмкін.
- Құрылғының ашық есігінде заттарды сақтамаңыз немесе оған қысым түсірмеңіз.
- Бағдарлама жұмыс істеп тұрған кезде есікті ашсаңыз, құрылғы ыстық бу шығаруы мүмкін.

2.5 Қызмет

- Құрылғыны жөндеу үшін уәкілетті қызмет көрсету орталығына хабарласыңыз. Тек түпнұсқалық қосалқы бөлшектерді пайдаланыңыз.
- Өздігінен жөндеу немесе кәсіби емес жөндеу пайдаланушы үшін қауіпті болуы мүмкін және мұның нәтижесінде кепілдіктің күші жойылуы мүмкін.
- Бұл модельді шығару тоқтатылғаннан кейін кемінде 7 жыл бойы келесі қосалқы бөлшектер қолжетімді: қозғалтқыш, циркуляциялық және төгу сорғысы, жылытқыштар мен қыздыру элементтері, оның ішінде жылу сорғылары, құбырлар және қатысты жабдық, соның ішінде, құбыршектер, клапандар, сүзгілер мен аквастоптар, есік жинақтарына қатысты құрылымдық және ішкі бөліктер, басылған тізбек тақталары, электрондық дисплейлер, қысым ажыратқыштары, термостаттар мен сенсорлар, бағдарламалық жасақтама мен микробағдарлама, соның ішінде ысыруға арналған бағдарламалық жасақтама. Бұл модельді шығару тоқтатылғаннан кейін келесі қосалқы бөлшектер кемінде 10 жыл бойы қолжетімді: есіктің топсасы және тығыздағыштары, басқа тығыздағыштар, бүріккіш түтіктер, ағызу сүзгілері, ішкі сөрелер әрі себеттер мен

қақпақтар сияқты пластик перифериялық заттар. Еліңізде мерзімі ұзағырақ болуы мүмкін. Қосымша ақпаратты веб-сайтымыздан қараңыз.

- Кейбір қосалқы бөлшектер тек кәсіби жөндеушілерге қолжетімді болуы және модельге қатысы болмауы мүмкін.
- Осы өнімнің ішіндегі шамдар мен қосалқы шамдар бөлек сатылады: Бұл шамдар тұрмыстық құрылғылардағы температура, діріл, ылғалдылық сияқты физикалық жағдайларға төтеп беруге арналған немесе құрылғының жұмыс күйі туралы ақпарат беруге арналған. Олар басқа қолданбаларда пайдалануға арналмаған және

тұрмыстық бөлмені жарықтандыруға жарамайды.

2.6 Құрылғыны тастау

⚠ АБАЙЛАҢЫЗ!

Жарақат алу немесе тұншығып қалу қаупі бар.

- Құрылғыны электр желісінен ажыратыңыз.
- Қуат сымын кесіп алыңыз да, қоқысқа тастаңыз.
- Балалар мен жануарлар құрылғыға қамалып қалмас үшін есіктің бекітпесін алыңыз.

3. ӨНІМ СИПАТТАМАСЫ

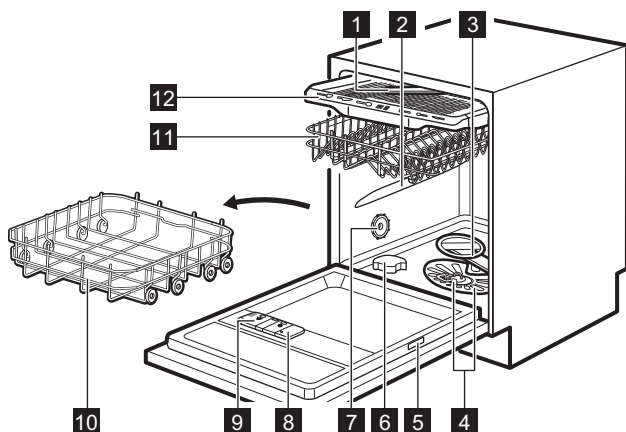

- 1 Төбенің бүріккіш түтігі
- 2 Жоғарғы бүріккіш түтік
- 3 Төменгі бүріккіш түтік
- 4 Сүзгілер
- 5 Зауыттық тақтайша
- 6 Тұз сауыты
- 7 Ауа саңылауы
- 8 Шайғыш зат диспенсері
- 9 Жуғыш зат диспенсері
- 10 Төменгі себет
- 11 Жоғарғы себет

- 12 Ас құралдары тартпасы

3.1 LightOnFloor

Функция құрылғы есігінің астындағы еденде шамды көрсетеді. Шам бағдарлама басталғанда жанады және бағдарлама аяқталған кезде сөнеді. Құрылғыда ақау болса, шам жыпылықтайды.

ⓘ AirDry есікті ашқан кезде LightOnFloor толық көрінбеуі мүмкін. Бағдарламаның аяқталғанын көру үшін басқару панелін қараңыз.

4. БАСҚАРУ ТАҚТАСЫ

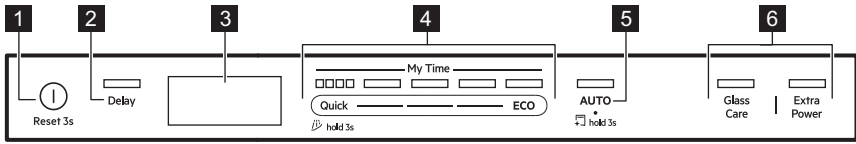

- 1 Қосу/Өшіру түймесі / Қалпына келтіру түймесі
- 2 Кешіктіріп бастау түймесі
- 3 Дисплей
- 4 My Time бағдарламаны таңдау жолағы
- 5 AUTO бағдарлама түймесі / MachineCare бағдарлама түймесі
- 6 Бағдарлама опциясы түймелері

4.1 Дисплейдегі индикаторлар





Энергия есептегіш таңдалған бағдарлама мен нұсқаның энергия тиімділігі деңгейін көрсетеді. Неғұрлым көп сегмент қосылса, соғұрлым тұтыну азаяды. Ол Quick, Rinse&Hold, және MachineCare бағдарламаларымен өшеді.

ECO Ол ECO бағдарламасын таңдаған кезде қосылады. «Бағдарламалар және опциялар» тарауын қараңыз.

 Шайғыш зат сауытын толтыру қажет болса қосылады. «Бірінші пайдалану алдында» тарауын қараңыз.

 Түз сауытын толтыру қажет болса қосылады. «Бірінші пайдалану алдында» тарауын қараңыз.

 Келтіру кезеңі бар бағдарлама таңдалған кезде ол қосулы болады. «Бағдарламалар және опциялар» тарауын қараңыз.

 Ол келтіру кезеңі жоқ бағдарлама таңдалған кезде қосылады. «Бағдарламалар және опциялар» тарауын қараңыз.

 Ол Rinse&Hold бағдарламасын таңдаған кезде қосылады. «Бағдарламалар және опциялар» тарауын қараңыз.

 Ол MachineCare бағдарламасын іске қосу қажет болғанда және оны іске қосқанда қосылады. «Күту және тазалау» тарауын қараңыз.

5. БАҒДАРЛАМА ТАҢДАУ

5.1 Ыдыс жуу бағдарламалары

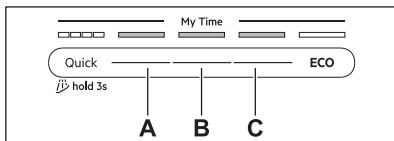

Quick

Жаңа түскен дақтары бар ыдыс-аяқ пен асүй құралдарына арналған. Циклдері: 60°C ыдыс жуу, 50°C шаю, AirDry. Бағдарламаға келтіру циклі немесе шайғыш заттың шығарылуы кірмейді. Ыдыс жуғыш машинадағы ыдыстарды

ауада келтіру үшін есігін ашық күйде қалдырыңыз.

A. 1h00m

Жаңа түскен, аздап кеткен дағы бар ыдыс-аяқ пен асүй құралдарына арналған. Циклдері: 65°C ыдыс жуу, аралық шаю, 60°C соңғы шаю, келтіру, AirDry.

B. 1h30m

Ыдыс-аяққа, асүй құралдарына, кәстрөлдерге және қалыпты, аздап кепкен дағы бар табаларға арналған. Циклдері: 65°C ыдыс жуу, аралық шаю, 55°C соңғы шаю, келтіру, AirDry.

C. 2h00m

Ыдыс-аяққа, асүй құралдарына, кәстрөлдерге және қалыпты, кепкен дағы бар табаларға арналған. Циклдері: 65°C ыдыс жуу, аралық шаю, 50°C соңғы шаю, кептіру, AirDry.

ECO

Бұл бағдарлама қалыпты кірлеген ыдыс-аяқ, асүй құралдары, кәстрөлдер және табалар үшін су мен қуатты барынша тиімді пайдалану мүмкіндігін ұсынады. Циклдері: алдын ала жуу, 50°C ыдыс жуу, аралық шаю, 55°C соңғы шаю, кептіру, AirDry. Бұл сынақ институттары үшін стандартты бағдарлама болып табылады. Бұл бағдарлама Экодизайн жөніндегі комиссияның (ЕО) 2019/2022 регламентінің талаптарына сәйкестікті бағалау үшін пайдаланылады.

AUTO

Ыдыс-аяққа, асүй құралдарына, кәстрөлдерге және барлық дәрежеде кірленген табаларға арналған. Циклдері: 60°C алдын ала жуу, ыдыс жуу, аралық шаю, 60°C соңғы шаю, кептіру, AirDry. Бұл смарт цикл жүктеме өлшемін және ластану деңгейін анықтайды. Ол оңтайлы тазалау және кептіру нәтижелері үшін ыдыс жуу температурасын, ұзақтығын және су мөлшерін автоматты түрде реттейді.

5.2 Бағдарлама опциялары

GlassCare

Опция температураның жылдам өзгеруіне жол бермеу арқылы нәзік заттарды, әсіресе шыны ыдыстарды қорғайды. Опция жұмсақ, бірақ тиімді тазалауды қамтамасыз ету үшін ыдыс жуу температурасын 45°C шамасына дейін шектейді. Quick, 1h00m 1h30m 2h00m бағдарламаларына қолданылады.

ExtraPower

Бұл опция бағдарламаның ұзақтығын арттыру арқылы тазалау тиімділігін арттырады, нәтижесінде орташа ыдыс жуу температурасы көтеріледі. Опция өте қатты кірді кетіруге арналған. Quick, 1h00m 1h30m 2h00m бағдарламаларына қолданылады.

5.3 Арнайы бағдарламалар

Rinse&Hold

Бағдарлама кейінірек жуылатын ыдыстарды жаңартады. Бұл

бағдарламамен жуғыш затты пайдаланбаңыз. «Күнделікті пайдалану» тарауын қараңыз.

MachineCare

Бағдарлама құрылғының ішкі бөлігін 65°C тазартып, ұзақ мерзімді өнімділікті сақтау үшін әк шөгінділері мен майдың жиналуын тиімді түрде кетіреді. «Күту және тазалау» тарауын қараңыз.

5.4 Тұтыну мәндері

A - бағдарлама, **B** - су (л), **C** - қуат (кВт-сағ), **D** - ұзақтығы (мин).

A	B	C	D
Quick	9,0	0,600	30
Rinse&Hold	4,5	0,025	15
1h00m	11,5	1,025	60
1h30m	11,5	0,975	90
2h00m	11,5	0,900	120
ECO	10,5	0,848	240
AUTO	11,5	1.125	170
MachineCare	10,0	0,500	60

Судың қысымы мен температурасы, қуат желісінің ауытқулары, параметрлер, ыдыс-аяқтың мөлшері және ластану дәрежесі бұл мәндерді өзгертуі мүмкін.

ECO дегеннен басқа бағдарламалардан мәндер тек индикативті болып табылады.

5.5 Салыстырмалы сынақтарға арналған ақпарат

Өнімділік сынақтарын өткізу мақсатында қажетті ақпарат алу үшін (мысалы, EN60436) стандарттарына сай) мына мекенжайға электрондық хабар жіберіңіз: info.test@dishwasher-production.com

Сұрауыңызда техникалық ақпарат тақтасындағы өнім нөмірін (PNC) көрсетіңіз.

Ыдыс жуу машинасына қатысты кез келген басқа сұрақтар болса, құрылғымен бірге берілген қызмет көрсету кітапшасын қараңыз.

6. ПАРАМЕТРЛЕР

6.1 Параметрлерге шолу

Жақшадағы атаулар ыдыс жуғыш машина параметрлерді орнату режимінде қалай көрсететініне сәйкес келеді.

Судың кермектігі (HAr)

Судың кермектігіне қарай су жұмсартқыш деңгейін (1-10) орнатыңыз. Әдепкі: 5. ¹⁾

Шайғыш зат үлестіргіші бос екенін ескерту (rA)

Шайғыш зат үлестіргіші индикаторын белсендіріңіз немесе өшіріңіз. Әдепкі: On ¹⁾

Аяқтау сигналы (ES)

Бағдарлама соңында естілетін дыбыстық сигналды белсендіру үшін On немесе өшіру үшін Off таңдаңыз. Әдепкі: Off.

Есікті автоматты ашу (Ado)

AirDry функциясын белсендіру үшін On немесе өшіру үшін Off таңдаңыз. Әдепкі: On. ¹⁾

Негізгі сигналдар (to)

Түйме басылған кезде, дыбысталатын үнді іске қосу үшін On немесе өшіру үшін Off таңдаңыз. Әдепкі: On.

Цикл есептегіші (uC)

Ыдыс жуудың аяқталған циклдерінің санын тексеріңіз. Есептегіш 65 535-те тоқтайды.

PNC нөмірі (Pnc)

Құрылғыңыздың PNC нөмірін тексеріңіз. Уәкілетті қызмет көрсету орталығына хабарласқанда нөмірді беріңіз.

Параметр. қайтару (rS)

Құрылғыны зауыттық параметрлерге қалпына келтіру үшін Yes таңдаңыз. Бұл параметр сағаттық пайдалануды қайта орнатпайды. Шығу үшін No таңдаңыз.

6.2 Параметрлер режимі

Параметр режиміне кіру

Бағдарламаны бастау алдында параметр режиміне кіруге болады. Бағдарлама жұмыс істеп тұрған кезде параметр режиміне кіру мүмкін емес.

ECO және AUTO түймешіктерін шамамен 3 секунд басып ұстап тұрыңыз.

Дисплейде бірінші параметр көрсетіледі: HAr.

Параметр режимінде шарлау тәсілі

Параметр режимінде шарлау үшін My Time таңдау жолағын пайдаланыңыз.

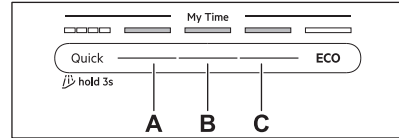

- A. Алдыңғы түймесі
- B. Растау түймесі
- C. Келесі түймесі

Параметрлер арасында ауысып, олардың мәнін өзгерту үшін Алдыңғы және Келесі пайдаланыңыз. Параметрді енгізіп, оның мәнін өзгертуді растау үшін Растау пайдаланыңыз.

Параметрді қалай өзгертуге болады

Құрылғының параметр режимінде тұрғанына көз жеткізіңіз.

1. Параметрді таңдау үшін Алдыңғы немесе Келесі түймесін басыңыз.

Дисплейде параметр атауы көрсетіледі.

2. Параметрді енгізу үшін Растау түймесін басыңыз.

Ағымдағы параметр мәні жыпылықтайды.

3. Мәнді өзгерту үшін Алдыңғы немесе Келесі түймесін басыңыз.

4. Параметрді растау үшін Растау түймесін басыңыз.

Параметр сақталады. Құрылғы параметрлер тізіміне оралады.

5. Параметр режимінен шығу үшін ECO және AUTO түймесін шамамен 3 секунд басып тұрыңыз.

Құрылғы бағдарламаны таңдауға оралады.

Сақталған параметрлер қайтадан өзгерткенше жарамды болады.

¹⁾ Осы тарауда қосымша мәліметтерді қараңыз.

❗ Ешқандай түйме 10 секунд басылмаса, құрылғы параметр режимінен шығады.

6.3 Су жұмсартқыш

Су жұмсартқыш судың құрамындағы минералдарды кетіреді, бұл жуу нәтижелеріне және құрылғыға жағымсыз әсер етуі мүмкін.

Бұл минералдардың құрамы неғұрлым жоғарырақ болса, судың кермектігі соғұрлым көбірек болады. Судың кермектігі эквивалентті шкала бойынша өлшенеді.

Су жұмсартқыштың деңгейін су құбырындағы судың кермектігіне сай реттеу керек. Ыдыс жақсы жуылуы және тұз индикаторын белсенді күйінде сақтау үшін пайдаланылатын жуғыш зат түріне байланысты реттеу керек. Жергілікті су басқармасы сіздің аймақтағы судың кермектігі туралы кеңес бере алады. Әдепкі зауыттық параметрі — 5-деңгей.

❗ Құрамында жұмсартқыш зат бар аралас таблеткалардың суды жұмсарту тиімділігі шектелген. Өнімнің қаптамасын қараңыз.

Судың кермектігі

°dH	°fH	ммоль /л	мг/л (бөлш./ млн)	°Clark	L ¹⁾
47 -50	84 -90	8,4 -9,0	835 -904	58 -63	10
43 -46	76 -83	7,6 -8,3	755 -834	53 -57	9
37 -42	65 -75	6,5 -7,5	645 -754	46 -52	8
29 -36	51 -64	5,1 -6,4	505 -644	36 -45	7

°dH	°fH	ммоль /л	мг/л (бөлш./ млн)	°Clark	L ¹⁾
23 -28	40 -50	4,0 -5,0	395 -504	28 -35	6
19 -22	33 -39	3,3 -3,9	325 -394	23 -27	5
15 -18	26 -32	2,6 -3,2	255 -324	18 -22	4
11 -14	19 -25	1,9 -2,5	185 -254	13 -17	3
4 -10	7 -18	0,7 -1,8	70 -184	5 -12	2
<4	<7	<0,7	<70	< 5	1

1) Су жұмсартқыш деңгейі

Су жұмсартқыш автоматты регенерация процесінен өтеді. 2)

6.4 Шайғыш зат үлестіргіші бос екенін ескерту

Шайғыш зат ыдыс-аяқтарды жолақтарсыз және дақтарсыз кептіруге көмектеседі. Ол соңғы шаю кезеңінде автоматты түрде шығарылады.

Шайғыш зат камерасы бос болған кезде шайғыш зат индикаторы қосылады. Егер көп таблетканы пайдаланған кезде кептіру нәтижесі орынды болса, шайғыш затты толтыру ескертуін өшіруге болады. Дегенмен, кептіру нәтижесі тамаша болу үшін ерқашан шайғыш затты пайдаланыңыз.

Шайғыш құралы жоқ стандартты жуғыш затты немесе мультитаблетканы пайдалансаңыз, шайғыш зат толтыру индикаторын қосу үшін ескерту құралын қосыңыз.

6.5 AirDry

AirDry энергияны аз тұтыну арқылы кептіру нәтижелерін жақсартады. Құрылғының есігі кептіру циклында автоматты ашылып,

2) Суды жұмсартқыштың дұрыс жұмысы үшін жұмсартқыш құрылғының шайыры үнемі жаңарып отыруы керек. Бұл процесс автоматты түрде жүреді және ыдыс жуғыштың қалыпты жұмысының бөлігі болып табылады. Қалпына келтіру жиілігі су жұмсартқышы деңгейінің параметріне байланысты. Деңгейі жоғары болған сайын, қалпына келтіру жиілігі жоғары болады. Жоғары деңгейлерде қалпына келтіру бір циклде екі рет орындалады: ыдыс жуу кезінде және түпкілікті шаюдан кейін. Төмен деңгейлерде қалпына келтіру түпкілікті шаюдан кейін ғана орындалады. Жұмсартқышты шаю циклі кезекті циклдің басында орындалады. Жоғары деңгейлерде ол ыдыс жуудың соңында тағы бір рет орындалады. Жұмсартқышты шаю толық ағызумен аяқталады. Қалпына келтіру циклі бағдарламаның ұзақтығын ең көп 5 мин, су шығынын ең көп 4 л және қуат шығынын 2 Вт-сағ ұзартады. Судың кермектігі 2,5 ммоль/л (су жұмсартқыш: 3-деңгей) болатын ағымдағы қолданыстағы стандартты зертханалық жағдайларында қалпына келтіру циклі пайдаланылған судың әрбір 62 л шамасында орындалатын болады. Су температурасы, су қысымы және желідегі ауытқулар бұл мәндерді өзгертуі мүмкін.

ашылған қалпы тұрады. Егер функция ажыратылса, құрғату өнімділігі нашарлауы мүмкін.

AirDry опциясы  басқа барлық бағдарламада автоматты түрде белсендіріледі.

Есікті ашқан кезде, дисплейде бағдарламаны орындаудың қалған уақыты көрсетіледі.

Келтіру кезеңінің ұзақтығы және есіктің ашылу уақыты таңдалған бағдарлама мен опцияға байланысты өзгереді.

САҚТЫҚ ЕСКЕРТУ

Құрылғы есігі автоматты түрде ашылғаннан кейін, 2 минут ішінде қайта жабуға тырыспаңыз. Бұл құрылғыны зақымдауы мүмкін.

7. БІРІНШІ ПАЙДАЛАНУ АЛДЫНДА

1. Құрылғы іске қосылғанша, қосу/өшіру түймесін басып тұрыңыз.
2. Су жұмсартқыш деңгейін судың кермектігіне қарай реттеңіз.
3. Су контейнерін толтырыңыз.
4. Шайғыш зат үлестіргішін толтырыңыз.
5. Жуғыш зат диспенсерін толтырыңыз.
6. Су құятын шүмекті ашыңыз.
7. Өндірістік процестен туындаған қалдықтарды жою үшін Quick бағдарламасын іске қосыңыз. Себеттерге ыдыс салмаңыз.

Бағдарламаны бастағаннан кейін құрылғы су жұмсартқыштағы шайырды 5 минутқа дейін қайта зарядтайды. Жуу циклі осы процедура аяқталғаннан кейін ғана басталады. Процедура ара-тұра қайталанып отырады.

7.1 Тұз контейнері

САҚТЫҚ ЕСКЕРТУ

Ыдыс жуу машиналарына арналған қалпына келетін тұзды ғана пайдаланыңыз. Асүйге арналған тұзды пайдалануға болмайды.

Тұз су жұмсартқыштың ішіндегі шайырды толтыру үшін және күнделікті жуу нәтижесін қанағаттанарлық ету үшін қолданылады.

Су контейнерін толтыру әдісі

1. Тұз сауытының қақпағын сағат тілінің бағытына қарсы бұрап алыңыз.
2. Тұз контейнеріне (бірінші рет толтырған жағдайда ғана) 1 л су құйыңыз.
3. Жинақпен берілген құйғышты пайдаланып, тұз контейнерін ыдыс-аяқ

жуатын машинаға арналған 1 кг тұзбен толтырыңыз.



4. Тұз түйірлерін арылту үшін, құйғышты тұтқасынан ұстап тұрып қозғаңыз.
5. Тұз сауытының ернеуіндегі тұзды тазалаңыз.

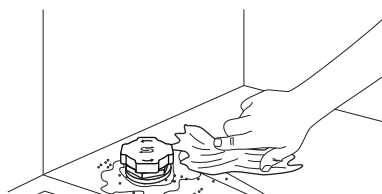

6. Тұз контейнерін сағат тілі бағыты бойынша бұрап жабыңыз.

ӨТЕ МАҢЫЗДЫ!

Тұз сауытын толтырған кезде одан су және тұз ағады. Тоттануды болдырмау үшін тұз контейнерін толтырып, содан соң жуғыш зат арқылы толық ыдыс жуу циклін дереу бастаңыз.

7.2 Жуғыш затты пайдалану

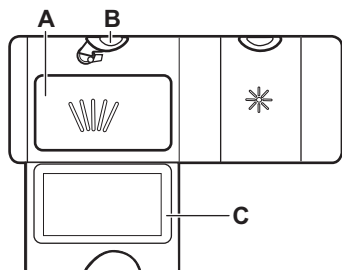

1. Қақпақты (C) ашу үшін босату түймесін (B) басыңыз.
2. Жуғыш затты бөлімге (A) салыңыз. Жуғыш затты таблетка, ұнтақ немесе гель түрінде пайдалануға болады.
3. Егер бағдарламада алдын ала жуу кезеңі болса, ыдыс жуғыш машина есігінің ішкі бөлігіне жуғыш затты 5 г шамасынан аз мөлшерде салыңыз.
4. Қақпақты жабыңыз. Босату түймесі орнына бекітілгеніне көз жеткізіңіз.

i Бөлімге (A) 30 мл гель жуғыш заттан артық құймаңыз.

Жуғыш заттың мөлшері туралы ақпаратты өнімнің қаптамасындағы өндірушінің нұсқауларынан қараңыз. Әдетте гелді жуғыш заттың 20 - 25 мл мөлшері немесе ұнтақты жуғыш заттың 18 г шамасына дейінгі мөлшері қалыпты ластанған жүктемені жууға жеткілікті.

7.3 Шайғыш зат үлестіргішін толтыру жолы

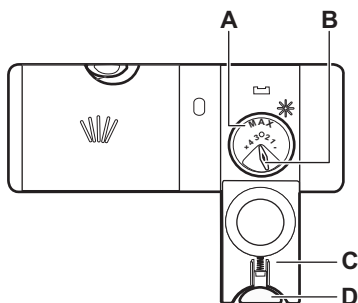

⚠ САҚТЫҚ ЕСКЕРТУ

Бұл бөлім (A) тек шайғыш затқа арналған. Оны жуғыш затпен толтырмаңыз.

⚠ САҚТЫҚ ЕСКЕРТУ

Ыдыс жуғыш машинасына арналған шайғыш затты ғана пайдаланыңыз.

1. Қақпақты (C) ашу үшін босату түймесін (D) басыңыз.
2. Сұйықтық «макс» толтыру деңгейіне жеткенше шайғыш затты үлестіргішке (A) құйыңыз.
3. Төгіліп қалған шайғыш зат қатты көпіршіп кетпеу үшін сіңіргіш шүберекпен тазалаңыз.
4. Қақпақты жабыңыз. Босату түймесі орнына бекітілгеніне көз жеткізіңіз.

i Үлестіру мөлшері селекторын (B) 1-күй (ең аз мөлшері) және 4 немесе 6-күй (ең көп мөлшері) аралығында қосуға болады.

8. ЫДЫС ЖУҒЫШТЫ ЖҮКТЕУ

- Жақсы тазалау нәтижелеріне жету үшін себеттерге заттарды пайдаланушы нұсқаулығында көрсетілгендей орналастырыңыз.
- Су мен энергияны үнемдеу үшін ыдыс жуу машинасын толығымен толтырыңыз.
- Ыдыс-аяқ жуатын машинаның тиімді жұмыс істеуін қамтамасыз ету үшін себеттерді шамадан тыс жүктемеңіз.
- Себеттердегі заттардың бір-біріне тимей немесе қалқаламай тұрғанына көз жеткізіңіз. Сонда ғана су ыдыстарға жетеді және жуады.
- Құрылғыны тек ыдыс жуғыш машинада жууға болатын заттарды жуу үшін ғана пайдаланыңыз.
- Ыдыс-аяқ жуатын машинада келесі материалдарды жумаңыз: ағаш, мүйіз, қалайы, мыс, алюминий, нәзік нақышты қыш, қорғалмаған көміртекті болат немесе күміс. Бұл олардың жарылуына, пішіні өзгеруіне, өңсізденуіне, ойылуына, тот басуына, қараюына немесе коррозияға ұшырауына әкелуі мүмкін.
- Құрылғыда су сіңіретін заттарды (жөкелер, ас үй шүберектері) жумаңыз.
- Су ағып кетуі үшін саңылауларын төмен қаратып қуыс заттарды (кесе, стақан және табалар) салыңыз.
- Стакандарды бір-біріне тигізбеңіз.
- Жеңіл заттарды үстіңгі себетке салыңыз. Заттарды оңай жылжып кетпейтін етіп салыңыз.
- Ас құралдары мен ұсақ заттарды ас құралдарының тартпасына салыңыз.
- Бағдарламаны бастау алдында бүріккіш түтіктердің еркін қозғала алатынына көз жеткізіңіз.
- Үлкен ыдыстарға сәйкес келу үшін жоғарғы себеттің биіктігін реттеңіз.

8.1 Жоғарғы себеттің биіктігін реттеу әдісі

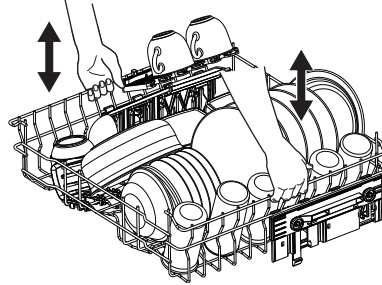

▣ ӨТЕ МАҢЫЗДЫ!

Себетті тек бір жағынан көтеруге немесе түсіруге болмайды.

Жоғарғы себетті көтеру әдісі

1. Себетті тоқтағанша тартып шығарыңыз.
2. Механизм орнына бекітілгенше және себет тұрақты болғанша себетті екі жағынан көтеріңіз.

Жоғарғы себетті төмендету әдісі

1. Себетті тоқтағанша тартып шығарыңыз.
2. Себетті екі жағынан аздап көтеріңіз, содан кейін оны төмен итеріп, төмен түсуге мүмкіндік беріңіз.

8.2 Ыдыс-аяқ жуатын машина себетінің ерекшеліктері

Жинақта берілген аксессуарлар ыдыс-аяқ жуатын машинаңыздың моделіне байланысты өзгеруі мүмкін.

Төменгі себет

Бүктемелі тіреуіштердің саны ыдыс-аяқ жуатын машинаңыздың моделіне байланысты өзгеруі мүмкін.

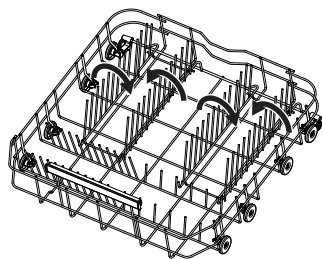

Жоғарғы себет

Биік ыдыстарға орын босату үшін шыны-аяқтарды ұстауға арналған сөрелерді бүктеуге болады.

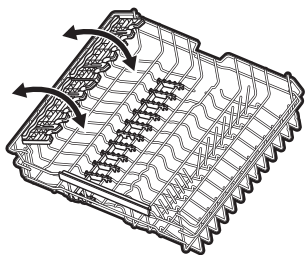

Шыныаяқ сөрелерінде аяқшалы ыдыстарды ұстауға арналған ойықтар бар, ал резеңке шелектер тұрақтылықты қамтамасыз етеді.

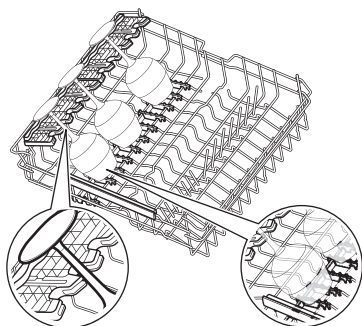

Ас құралдары тартпасы

Ас құралдары мен ұсақ заттарға арналған тартпаны пайдаланыңыз. Тартпада жиналмалы пышақ ұстағыштары бар.

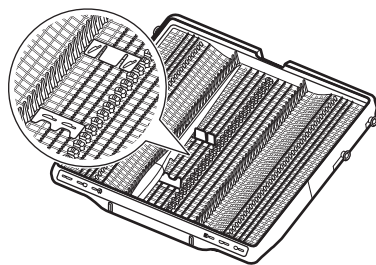

Керек-жарақтарды алып тастау тәсілі

Ауыр заттарды орналастыру үшін шыны-аяқ сөрелері мен резеңке шелектерді уақытша алып тастауға болады

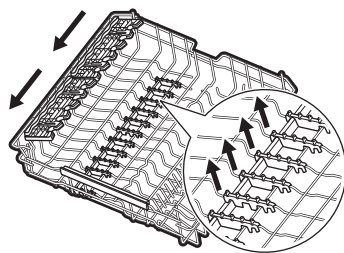

Қажет болса, пышақ ұстағыштарын уақытша алып тастауға болады.

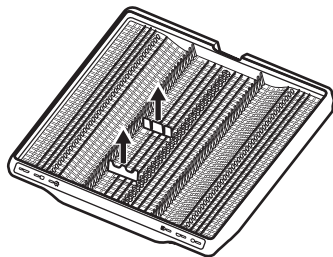

Ыдыстың максималды биіктігі (мм)

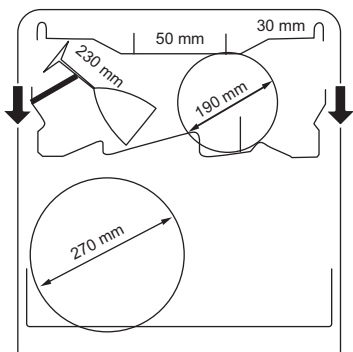
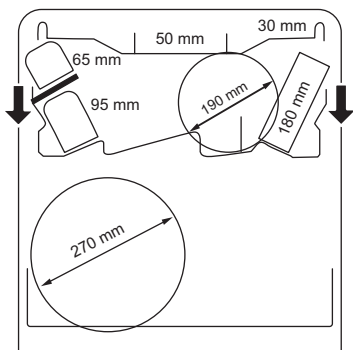
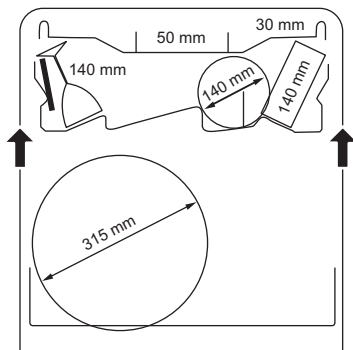

8.3 Ыдыс жуатын машинаға жүктеу мысалдары

Төменгі себет

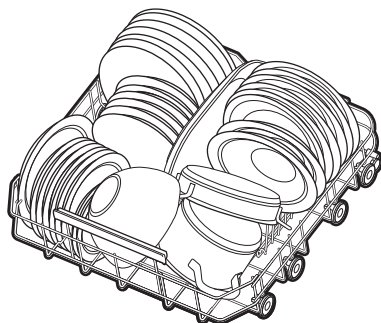
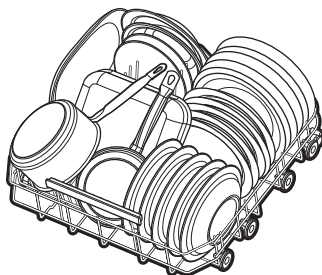

Жоғарғы себет

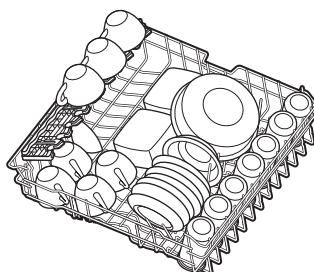

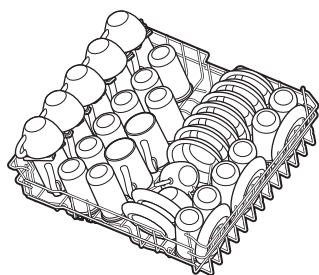

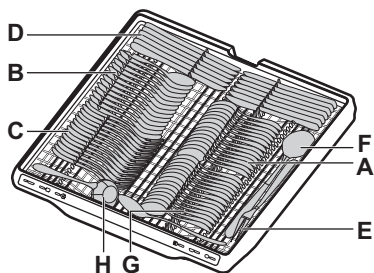
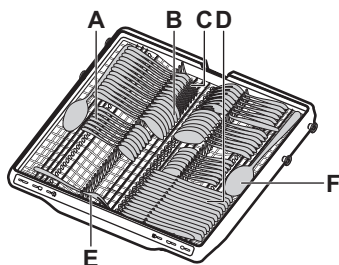

Ас құралдары тартпасы



- A. Шай қасық
- B. Сорпа қасық
- C. Шанышқы
- D. Пышақ
- E. Көмекші шанышқы
- F. Қызмет көрсету қасық
- G. Десерт қасық
- H. Тұздық ожау

9. КҮНДЕЛІКТІ ПАЙДАЛАНУ

1. Су құятын шүмекті ашыңыз.
2. Құрылғы іске қосылғанша, қосу/өшіру түймесін басып тұрыңыз.
3.  индикаторы қосулы болса, тұз контейнерін толтырыңыз.
4.  индикатор қосулы болса, шайғыш зат диспенсерін толтырыңыз.
5. Себеттерді жүктеңіз.
6. Жуғыш зат диспенсерін толтырыңыз.
7. Бағдарламаны таңдау және бастау.
8. Бағдарлама аяқталған кезде, су шүмегін жабыңыз.

9.1 Бағдарламаны My Time таңдау жолағынан бастау тәсілі

1. Бағдарламаны таңдау үшін саусағыңызбен My Time таңдау жолағы бойынша сырғытыңыз.

Бағдарламаға қатысты шам қосулы.

2. Қажет болса, бағдарлама опциясын іске қосыңыз.

3. Бағдарламаны іске қосу үшін құрылғының есігін жабыңыз.

9.2 Rinse&Hold бағдарламасын бастау тәсілі

1. Quick түймесін шамамен 3 секунд басып тұрыңыз.

 индикаторы қосулы.

2. Бағдарламаны іске қосу үшін құрылғының есігін жабыңыз.

9.3 AUTO бағдарламасын бастау тәсілі

1. AUTO түймесін басыңыз.

Түймешікке қатысты шам қосулы. Дисплейде ең ұзақ бағдарламаның уақыты көрсетіледі.

2. Бағдарламаны іске қосу үшін құрылғының есігін жабыңыз.

Цикл кезінде датчиктер бірнеше рет жұмыс істейді және бастапқы бағдарламаның ұзақтығы азаяды.

9.4 Бағдарлама опциясын іске қосу тәсілі

Бір уақытта тек бір опцияны іске қосуға болады. Бағдарламаны бастамас бұрын, опцияны іске қосыңыз. Бағдарлама жұмыс істеп тұрған кезде, опцияны іске қосу немесе өшіру мүмкін емес.

1. Му Time таңдау жолағынан бағдарламаны таңдаңыз.
2. Опция түймесін басыңыз.

Түймешікке қатысты шам қосулы. Опция қолданылмаса, түймеге қатысты шам жыпылықтап, дыбыс естіледі.

❗ Опцияларды іске қосу нәтижесінде, су, қуат тұтыну мөлшері және бағдарламаның ұзақтығы артады.

9.5 Бағдарламаның басталуын кешіктіру жолы

1. Бағдарламаны таңдаңыз.
2. Дисплейде қажетті кешіктіру уақыты көрінгенше Delay түймесін қайталап басыңыз (1-ден 24 сағатқа дейін).

Түймешікке қатысты шам қосулы.

3. Кері санақты бастау үшін құрылғының есігін жабыңыз.

Кері санақ кезінде кешіктіру уақытын, бағдарламаны немесе опцияны өзгерту мүмкін емес.

Кері санақ аяқталғанда бағдарлама басталады.

9.6 Кері санақ кезінде кешіктіріп бастау функциясын біржола тоқтату

① түймешігін 3 секунд басып ұстап тұрыңыз.

Құрылғы таңдалған бағдарлама оралады.

❗ Егер кешіктіріп бастау функциясын біржола тоқтатқан кезде бағдарламаны қайта таңдау керек.

9.7 Жұмыс істеп тұрған бағдарламаны біржола тоқтату

① түймешігін 3 секунд басып ұстап тұрыңыз.

Құрылғы таңдалған бағдарлама оралады.

❗ Жаңа бағдарламаны бастар алдында, жуғыш зат үлестіргіште жуғыш заттың бар екеніне көз жеткізіңіз.

9.8 Құрылғы жұмыс істеп тұрған кезде есікті ашу

Бағдарлама жұмыс істеп тұрғанда есікті ашсаңыз, құрылғы тоқтайды. Бұл қуатты пайдалану мен бағдарлама уақытына әсер етуі мүмкін. Есікті жапқаннан кейін, құрылғы тоқтаған жерінен бастап жұмыс істейді.

❗ Құрылғы есігін AirDry автоматты түрде ашқаннан кейін 2 минут ішінде жабуға әрекеттенбеңіз, себебі құрылғы зақымдалуы мүмкін. Егер кейін есік кемінде 3 минутқа жабылса, іске қосылған бағдарлама аяқталады.

9.9 Бағдарламаның соңы

Бағдарлама аяқталған кезде, ыдыс-аяқ жуатын машина автоматты түрде өшеді.

Қосу/өшіру түймесінен басқа барлық түймелер белсенді емес.

9.10 Автоматты түрде өшіру

Бұл функция жұмыс істемей тұрған кезде құрылғыны өшіру арқылы қуатты үнемдейді.

Функция іске қосылады:

- Бағдарлама аяқталған кезде.
- Ешқандай бағдарлама іске қосылмаса және ешқандай түйме басылмаса, 5 минуттан кейін.

10. СӨЗКӨМЕКТЕР ЖӘНЕ КЕҢЕСТЕР

10.1 Жалпы

Күнделікті пайдалану кезінде, тазалау мен кептірудің оңтайлы нәтижелерін қамтамасыз ету және қоршаған ортаны

қорғау үшін төмендегі кеңестерді орындаңыз.

- Ыдыс-аяқ жуатын машинада ыдыстарды пайдаланушы нұсқаулығында көрсетілгендей жуған кезде, ыдыс-аяқты қолмен жууға

қарағанда азырақ су және энергия жұмсалады.

- Ыдыс-аяқты қолмен алдын ала шаймаңыз. Бұл су мен энергияны тұтынуды арттырады. Қажет болса, алдын ала жуу фазасы бар бағдарламаны таңдаңыз.
- Ыдыстарды, бос шыны-аяқтар мен стақандарды құрылғының ішіне салмас бұрын, олардың ішіндегі үлкен тамақ қалдықтарын алып тастаңыз.
- Бағдарламаны ыдыс түріне және ластану дәрежесіне сай таңдаңыз.
- Құрылғының ішінде әктас жиналуын болдырмау үшін:
 - Қажет кезде тұз ыдысын толтырыңыз.
 - Жуғыш зат пен шайғыш заттың ұсынылған мөлшерін пайдаланыңыз.
 - Су жұмсартқыштың ағымдағы деңгейі су кермектігіне сәйкес келетініне көз жеткізіңіз.
 - «Күту және тазалау» тарауындағы нұсқауларды орындаңыз.

10.2 Тұзды, шайғыш және жуғыш затты пайдалану

- Тек ыдыс жуғыш машинаға арналған тұзды, шайғыш және жуғыш затты пайдаланыңыз. Басқа өнімдер құрылғыны зақымдауы мүмкін.
- Суы кермек және өте кермек аймақтарда тазалау және кептіру нәтижесін оңтайлы ету үшін арнайы жуғыш (қосымша заттар жоқ ұнтақты, гельді, таблеткаларды), шайғыш затты және тұзды жеке-жеке пайдалану ұсынылады.
- Қысқа бағдарламалар кезінде аралас таблеткалар толық ерімеуі мүмкін, сол себепті ыдыстарда жуғыш зат қалдықтары пайда болуы ықтимал. Өнімнің қаптамасын қараңыз. Таблеткаларды ұзағырақ бағдарламаларда қолданыңыз.
- Өрқашан жуғыш заттың дұрыс мөлшерін пайдаланыңыз. Жуғыш заттың жеткіліксіз мөлшері төмен тазалау нәтижелеріне әкелуі мүмкін және заттарда кермек су үлдірінің немесе дақтардың пайда болуына әкелуі мүмкін. Жұмсақ немесе жұмсартылған суда тым көп жуғыш затты пайдалану ыдыс-аяқта жуғыш заттың қалдықтарына әкеледі. Жуғыш заттың қаптамасындағы нұсқауларды орындаңыз.

- Өрқашан шайғыш заттың дұрыс мөлшерін пайдаланыңыз. Шайғыш зат жеткіліксіз мөлшері кептіру нәтижелерін төмендетеді. Тым көп шайғыш затты пайдалану заттарда көкшіл қабаттарға әкеледі. Шайғыш заттың деңгейін реттеу үшін «Параметрлер» тарауын қараңыз.
- Су жұмсартқыш деңгейінің дұрыс екендігіне көз жеткізіңіз. Деңгей тым жоғары орнатылса, су тым жұмсақ болады, бұл шыны коррозиясын тудыруы мүмкін. Су жұмсартқыш деңгейін реттеу үшін «Параметрлер» тарауын қараңыз.

10.3 Бірнеше таблеткамен тоқтатқыңыз келген кезде не істеу керек

Жуғыш затты, тұзды және шайғыш затты бөлек пайдалануды бастамас бұрын, келесі қадамдарды орындаңыз:

1. Су жұмсартқыштың ең жоғарғы деңгейін орнатыңыз.
2. Тұз бен шайғыш зат контейнерлерінің толғанын тексеріңіз.
3. Quick бағдарламасын іске қосыңыз. Жуғыш затты қоспаңыз және себеттерге ыдыстар салмаңыз.
4. Бағдарлама аяқталған кезде, су жұмсартқышты аймағыңыздағы судың кермектігіне сай реттеңіз.
5. Шайғыш заттың үлестіру мөлшерін реттеңіз.

10.4 Бағдарламаны бастамас бұрын

Таңдалған бағдарламаны бастау алдында мынаны тексеріңіз:

- Сүзгілер таза және дұрыс орнатылған.
- Тұз сауытының қақпағы тығыз жабылған.
- Бүріккіш түтіктер бітелмеген.
- Тұз және шаю құралы жеткілікті.
- Заттардың себеттерге дұрыс салынып тұрғанын.
- Бағдарламаның салынған ыдыс түріне және ластану дәрежесіне сай екенін.
- Жуғыш заттың дұрыс мөлшері пайдаланылады.

10.5 Себеттерді босату

1. Ыдыстарды суытып алғаннан кейін ғана құрылғыдан алыңыз. Ыстық заттар осал келеді.

2. Әуелі астыңғы себеттегі, содан кейін үстіңгі себеттегі заттарды алыңыз.

 Бағдарлама аяқталғаннан кейін құрылғының ішкі бетінде әлі де су тұруы мүмкін.

11. КҮТУ ЖӘНЕ ТАЗАЛАУ

ӨТЕ МАҢЫЗДЫ!

 бағдарламасын іске қосудан басқа кез келген жөндеу алдында құрылғыны электр желісінен ағытыңыз және ашасын розеткадан суырыңыз.

Қоқыс тұрған сүзгілер мен бүріккіш түтіктер жуу нәтижесіне кері әсер етеді.

Сүзгілер өздігінен тазартылады және әр қолданғаннан кейін тазалауды қажет етпейді. Сүзгілерді аптасына бір рет тазалаңыз. Бүріккіш түтіктерді екі ай сайын тазалаңыз немесе бағдарлама аяқталғаннан кейін ыдыстардан тағам қалдықтарын байқасаңыз, ертерек тазалаңыз. Тазалау жиілігі құрылғының қаншалықты жиі қолданылатынына байланысты өзгеруі мүмкін.

11.1 MachineCare бағдарламасын бастау жолы

Бағдарламаны бастау алдында сүзгілер мен бүріккіш түтіктерді тазалаңыз.

1. Ыдыс жуғыш машиналарға арнап әзірленген жуғыш немесе шөгінділерді тазалағыш заттарды пайдаланыңыз. Орамындағы нұсқауларды орындаңыз. Себеттерге ыдыс салмаңыз.
2. AUTO түймесін шамамен 3 секунд басып тұрыңыз.

 индикаторы қосұлы.

3. Бағдарламаны іске қосу үшін құрылғының есігін жабыңыз.

Бағдарлама аяқталған кезде,  индикаторы өшеді.

11.2 Ішін тазалау

- Құрылғының ішін жұмсақ дымқыл шүберекпен тазалаңыз.
- Жеміргіш заттарды, түрпілі жөкені, өткір құралдарды, уытты химиялық заттарды, жеміргіш не еріткіш заттарды пайдаланбаңыз.
- Резеңке тығыздағышты қоса, есікті аптасына бір рет сүртіп тазалаңыз.

- Құрылғының жұмысын қалыпты деңгейде ұстау үшін ыдыс жуғыш машиналарға арналған жуғыш затты айына екі айда бір рет пайдаланыңыз. Өнімнің орамындағы нұсқауларды мұқият орындаңыз.
- Оңтайлы тазалау нәтижесіне қол жеткізу үшін  бағдарламасын іске қосыңыз.

11.3 Сыртын тазалау

- Құрылғыны дымқыл жұмсақ шүберекпен тазалаңыз.
- Бейтарап жуғыш заттарды ғана қолданыңыз. Басқару тақтасы үшін жуғыш заттарсыз суды пайдаланыңыз.
- Абразивті өнімдерді, абразивті тазалағыш жастықшаларды немесе еріткіштерді пайдаланбаңыз.

11.4 Бөгде заттарды алып тастау

Ыдыс жуу машинасын әр пайдаланғаннан кейін сүзгілер мен түпқойманы тексеріңіз. Бөгде заттар (мысалы, әйнек бөліктері, пластик, сүйектер немесе тіс шұқығыштар, т.б.) тазалаудың өнімділігін төмендетеді және төгу сорғысын зақымдауы мүмкін.

САҚТЫҚ ЕСКЕРТУ

Егер бөгде заттарды алып тастай алмасаңыз, уәкілетті қызмет көрсету орталығына хабарласыңыз.

1. Осы тарауда көрсетілгендей сүзгілер жүйесін бөлшектеңіз.
2. Барлық бөгде заттарды қолмен алып тастаңыз.
3. Осы тарауда көрсетілгендей сүзгілерді қайта жинаңыз.

11.5 Сүзгілерді тазалау

Сүзгі жүйесі 3 бөліктен жасалған.

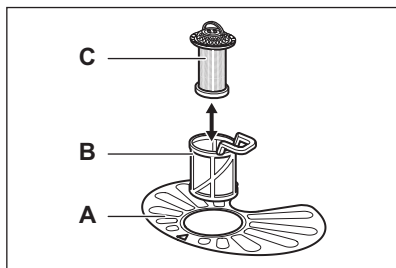

1. (B) сүзгісін сағат тіліне қарсы бағытта бұрап, оны алып тастаңыз.

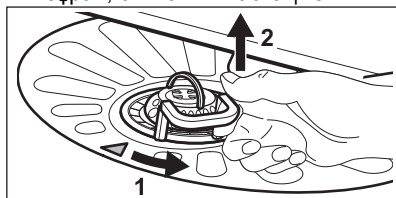

2. (C) сүзгісін (B) сүзгісінен шығарып алыңыз.
3. (A) жайпақ сүзгісін алып тастаңыз.
4. Сүзгілерді жуыңыз.

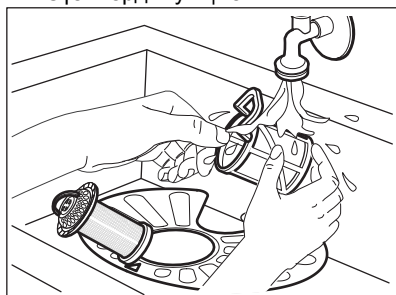

5. Суағар қуыстың шетінде немесе оның айналасында тамақ қалдықтарының немесе топырақтың жоқтығына көз жеткізіңіз.
6. (A) жайпақ сүзгісін орнына қойыңыз. 2 бағыттауышқа сәйкес дұрыс орналастырылғанына көз жеткізіңіз.



7. (B) және (C) сүзгілерін қайта құрастырыңыз.

8. (B) сүзгісін (A) жайпақ сүзгі ішіне қайта салыңыз. Оны сағат тілі бағытында бекігенше бұраңыз.

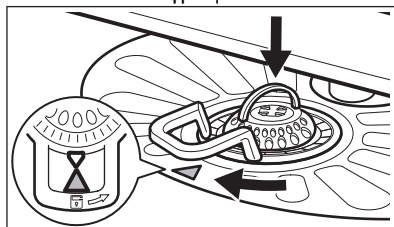

⚠️ САҚТЫҚ ЕСКЕРТУ

Сүзгілер дұрыс орналастырылмаса, жуу нәтижесі нашар болып, құрылғыға зақым келуі мүмкін.

11.6 Төменгі бүріккіш түтікті тазалау

1. Төменгі бүріккіш түтікті алу үшін жоғары қарай тартыңыз.

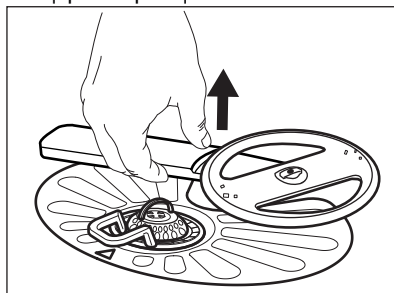

2. Бүріккіш түтікті ағып тұрған сумен жуыңыз. Жіңішке үшкір ұшты құралды, мысалы, тіс шұқығышты пайдаланып, саңылаулардағы қоқыстарды тазалаңыз. Құрылғының ішіндегі шөгінділерді жуып шығару үшін саңылаулар арқылы су жіберіңіз.
3. Төменгі бүріккіш түтікті орнату үшін төмен қарай басыңыз.

11.7 Үстіңгі бүріккіш түтікті тазалау

Жоғарғы бүріккіш түтікті алуға болмайды. Егер бүріккіш түтіктегі саңылаулар бітелсе, тіс шұқығыш сияқты жіңішке үшкір затпен кірдің қалған бөлшектерін кетіріңіз.

11.8 Төбенің бүріккіш түтігін тазалау

Төбенің бүріккіш түтігі құрылғының төбесіне қойылған. Бүріккіш түтігі (C)

жеткізу түтігіне (А) монтаждау элементі (В) арқылы орнатылған.

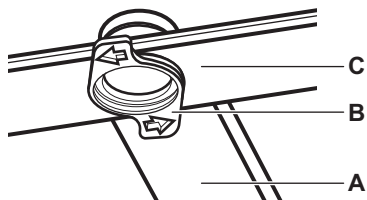

1. Ас үй құралдарына арналған тартпаның сырғымалы рельстерінің шеттеріндегі бітеуіштерді босатып, тартпаны тартып шығарыңыз.

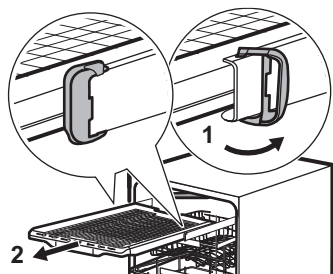

2. Бүріккіш түтікке оңайырақ қол жеткізу үшін үстіңгі себетті ең төменгі деңгейге жылжытыңыз.
3. Бүріккіш түтікті (С) жеткізу түтігінен (А) ажырату үшін монтаждау элементін (В) сағат тілінің бағытына қарсы бұрап, бүріккіш түтікті төмен қарай тартыңыз.
4. Бүріккіш түтікті ағып тұрған сумен жуыңыз. Жіңішке үшкір ұшты құралды, мысалы, тіс шұқығышты пайдаланып, саңылаулардағы қоқыстарды

тазалаңыз. Құрылғының ішіндегі шөгінділерді жуып шығару үшін саңылаулар арқылы су жіберіңіз.

5. Бүріккіш тетікті (С) қайта орнына орнату үшін монтаждау элементін (В) бүріккіш тетікке салып, жеткізу түтігінде (А) сағат тілінің бағытымен бұрау арқылы бекітіңіз. Монтаждау элементінің орнына құлыпталғанын тексеріңіз.
6. Ас құралдарына арналған себетті сырғытпалы рельстерге орнатып, бітеуіштерді бұғаттаңыз.

11.9 Кіріс шланг сүзгісін тазалау

1. Су шүмегін жабыңыз.
2. Бекіткішті (А) сағат тілінің бағытымен бұраңыз. Шлангты ажыратыңыз.

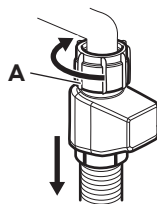

3. Су құятын шланг сүзгісін тазалаңыз.

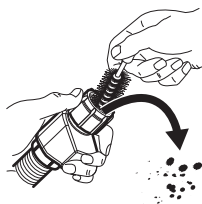

12. АҚАУЛЫҚТАРДЫ ЖОЮ

Орын алуы мүмкін мәселелердің көпшілігін уәкілетті қызмет көрсету орталығына хабарласпай-ақ шешуге болады. Ықтимал мәселелер туралы ақпарат алу үшін кестені қараңыз.

Кейбір мәселелермен дисплейде қате коды көрсетіледі.

Тексеріп болғаннан кейін, құрылғыны өшіріп, белсендіріңіз. Мәселе жойылмаса, Уәкілетті қызмет көрсету орталығына хабарласыңыз. Құрылғыны розеткадан ажыратыңыз және мәселе шешілмейінше пайдаланбаңыз.

▶ ӨТЕ МАҢЫЗДЫ!

Су шүмегін жабыңыз, құрылғыны розеткадан ажыратыңыз және мәселе шешілмейінше, оны пайдаланбаңыз.

Құрылғыны белсендіру мүмкін емес.

- Ашаның розеткаға жалғанғанына көз жеткізіңіз.
- Сақтандырғыштар қорабында зақымдалған сақтандырғыш жоқ екеніне көз жеткізіңіз.

Бағдарлама басталмайды.

- Құрылғы есігі жабық екеніне көз жеткізіңіз.
- Егер кешіктіріп бастау опциясы орнатылса, кері санақты болдырмаңыз немесе кері санақ аяқталғанша күтіңіз.
- Құрылғы су жұмсартқыштың ішіндегі шайырды қайта толтырады. Процедураңыз ұзақтығы шамамен 5 минутты құрайды.

10 немесе 11 қате коды. Құрылғы сумен толтырылмайды.

- Су шүмегі ашық екенін тексеріңіз.
- Сумен қамту қысымының 0.05 (0.5) / 1 (10) МПа (бар) аралығында екеніне көз жеткізіңіз. Бұл ақпаратты алу үшін жергілікті су мекемесіне хабарласыңыз.
- Су шүмегі бітелмегеніне көз жеткізіңіз.
- Кіріс түтіктегі сүзгісі бітеліп қалмағанына көз жеткізіңіз. Қажет болса, сүзгіні тазалаңыз. «Күту және тазалау» тарауын қараңыз.
- Кіріс түтіктің бұратылып немесе майысып қалмағанына көз жеткізіңіз.

120 қате коды. Құрылғының суы төгілмей тұр.

- Раковина төлкесінің бітеліп қалмағанына көз жеткізіңіз.
- Ішкі сүзгі жүйесінің бітеліп қалмағанына көз жеткізіңіз.
- Су құятын түтіктің бұратылып немесе майысып қалмағанына көз жеткізіңіз.

130 қате коды. Су тасқынына қарсы құрылғы қосұлы.

- Су шүмегін жабыңыз.
- Құрылғы дұрыс орнатылғанын тексеріңіз.
- Себеттердің пайдаланушы нұсқаулығындағы нұсқауларға сәйкес салынғанын тексеріңіз.

141 - 144 қате кодтары. Жуу сорғысының немесе төгу сорғысының ақаулығы.

- Сүзгілер таза екеніне көз жеткізіңіз.
- Құрылғыны өшіріп, қайта қосыңыз.

151 - 159 немесе 15A - 15F қате кодтары. Жуу сорғысының немесе төгу сорғысының ақаулығы.

- Құрылғыны өшіріп, қайта қосыңыз.

161 немесе 169 қате коды. Құрылғының ішіндегі судың температурасы тым жоғары немесе температура датчигінің ақаулығы пайда болды.

- Кіретін судың температурасы 60°C шамасынан аспайтындығына көз жеткізіңіз.
- Құрылғыны өшіріп, қайта қосыңыз.

1C0 немесе 1C3 қате кодтары. Құрылғының техникалық ақаулығы.

- Құрылғыны өшіріп, қайта қосыңыз.

1F1 қате коды. Құрылғының ішіндегі су деңгейі тым жоғары.

- Құрылғыны өшіріп, қайта қосыңыз.
- Сүзгілер таза екеніне көз жеткізіңіз.
- Шығаратын түтік еденнен дұрыс биіктікте орнатылғанына көз жеткізіңіз. Орнату барылы нұсқауды қараңыз.

Жұмыс барысында құрылғы көп рет тоқтап және қайта іске қосылады.

- Бұл қалыпты. Бұл оңтайлы тазалау нәтижелерін және қуатты үнемдеуді қамтамасыз етеді.

Бағдарлама тым ұзаққа созылады.

- Егер кешіктіріп бастау опциясы орнатылса, кері санақты болдырмаңыз немесе кері санақ аяқталғанша күтіңіз.
- Бағдарлама опцияларын белсендіру нәтижесінде, бағдарлама ұзақтығы артады.

Көрсетілген бағдарлама ұзақтығы тұтыну мәндері кестесіндегі ұзақтықтан басқаша.

- Бағдарламаның ұзақтығы судың қысымы мен температурасына, электр желісіндегі өзгерістерге, таңдалған опцияларға, ыдыстардың санына және ластану дәрежесіне байланысты өзгеруі мүмкін.

Қалған уақыт дисплейде көбейіп көрінеді де, бағдарлама уақытының шамамен соңына қарай өтеді.

- Бұл ақау емес. Құрылғы дұрыс жұмыс істеп тұр.

Құрылғының есігінен аздап су жылыстап ағады.

- Құрылғы деңгейленбеді. Реттелетін табандарын босатыңыз немесе қатайтыңыз (егер тиісті болса).

Құрылғының есігін жабу қиын.

- Құрылғы деңгейленбеді. Реттелетін табандарын босатыңыз немесе қатайтыңыз (егер тиісті болса).
- Ыдыстардың кей бөліктері себеттерден шығып тұр.

Жуу циклі кезінде құрылғының есігі ашылады.

- AirDry функциясы энергияны үнемдей отырып, кептіру нәтижелерін жақсарту үшін іске қосылады. Функцияны өшіру үшін «Параметрлер» тарауын қараңыз.

Құрылғының ішінен гүрілдеген немесе тарсылдаған дыбыстар шығады.

- Ыдыстар себеттерге дұрыс салынбаған. «Ыдыс жуғышты жүктеу» тарауын қараңыз.
- Бүріккіш түтіктердің еркін айнала алатынына көз жеткізіңіз.

Құрылғы автоматты ажыратқышты өшіреді.

- Ампер қуаты пайдаланылып тұрған құрылғылардың барлығына бірдей жеткілікті емес. Розетканың ампер қуатын және өлшегіштің мүмкіндігін тексеріңіз немесе пайдаланылып жатқан құрылғылардың бірін өшіріңіз.
- Құрылғының ішкі электр жүйесінде ақау бар. Уәкілетті қызмет көрсету орталығына хабарласыңыз.

12.1 Ыдыс жуу және кептіру нәтижелері қанағаттанарлық емес

Ыдыс жуудың нашар нәтижелері.

- «Сөзкөмектер және кеңестер» тарауын қараңыз.
- Қарқыны жоғарырақ жуу бағдарламасын пайдаланыңыз.
- Таңдалған бағдарламаның жуу нәтижелерін жақсарту үшін ExtraPower опциясын белсендіріңіз.
- Бүріккіш түтікшелерді және сүзгілерді тазалаңыз. «Күту және тазалау» тарауын қараңыз.
- Жуғыш заттың сапасы себеп болуы мүмкін. Басқа жуғыш затты қолданып көріңіз.

Кептіру нәтижелері нашар.

- «Сөзкөмектер және кеңестер» тарауын қараңыз.
- Жабық құрылғының ішінде ыдыстар тым ұзақ уақыт қалдырылған. Есіктің автоматты түрде ашылу опциясын орнату және кептіру нәтижесін жақсарту

үшін AirDry функциясын белсендіріңіз.

«Параметрлер» тарауын қараңыз.

- Ыдыс жуғышты бағдарлама аяқталғанда және дисплейде 0:00 көрсетілгенде ғана түсіріңіз.
- Шайғыш зат жоқ немесе үлестіру мөлшері жеткіліксіз. Шайғыш зат диспенсерін толтырыңыз немесе мөлшерін жоғарырақ деңгейге орнатқыңыз (жарамды болса).
- Шайғыш заттың сапасы себеп болуы мүмкін. Басқа шайғыш затты қолданып көріңіз.
- Тіпті бірнеше таблеткамен бірге де әрқашан шайғыш затты пайдаланыңыз.
- Пластик заттарды сүлгімен құрғату қажет болуы мүмкін.
- Quick бағдарламасында кептіру циклі жоқ. Басқа бағдарламаны таңдаңыз.
- Жоғарғы себеттен су тамшылары төменгі себетке түседі. Алдымен төменгі себетті, содан кейін жоғарғы себетті түсіріңіз.

Стакандар мен ыдыстардағы ақшыл жолақтар.

- Жуғыш заттың мөлшері тым жоғары. Санын азайтыңыз.

Стакандар мен ыдыстардағы көкшіл қабаттар.

- Шайғыш зат тым көп мөлшерде беріліп тұр. Мөлшерді төменірек деңгейге реттеңіз.

Шыны аяқ пен ыдыстардағы дақтар мен құрғап қалған су тамшылары.

- Шайғыш заттың сапасы себеп болуы мүмкін. Басқа шайғыш затты қолданып көріңіз.
- «Ыдыс жуғышты жүктеу» тарауын қараңыз.

Құрылғының ішкі жағы дымқыл.

- Бұл құрылғының ақауы емес. Ылғал құрылғының қабырғаларына конденсацияланады.

Жуған кезде әдеттегіден тыс көпіршік пайда болады.

- Ыдыс жуғыш машиналарға арналып жасалған жуғыш заттарды пайдаланыңыз.
- Басқа өндірушінің жуғыш затын пайдаланыңыз.
- Ыдыстарды ағын судың астында алдын ала шаймаңыз.

Ас құралдарын тот басқан.

- Жуу үшін пайдаланған судың құрамында тым көп тұз бар. Тұз контейнерін толтырғаннан кейін, әрдайым төгілген тұзды алып тастаңыз.
- Тот басқан заттар және тот баспайтын болаттан жасалған асхана аспаптары бірге салынған. Бұл заттарды бір-біріне жақын орналастырмаңыз.

Бағдарлама соңындағы жуғыш зат үлестіргішіндегі жуғыш заттың қалдықтары.

- Су жуғыш зат үлестіргіштен жуғыш таблетканы шайып, кетіре алмайды. Бүріккіш түтіктердің бітеліп немесе кептеліп қалмағанына көз жеткізіңіз.
- Себеттердегі заттардың жуғыш зат үлестіргіштің қақпағын ашуға кедергі жасамай тұрғанына көз жеткізіңіз.

Құрылғының ішінде иіс бар.

- «Күту және тазалау» тарауын қараңыз.
- Ыдыс жуу температурасы 65°C болатын бағдарламаны жиі қолданыңыз.

Ыдыстарға, науаға және есіктің ішіне өк қалдықтары тұрып қалған.

- Шүмектен кермек су ағады. Тұзды пайдаланыңыз және су жұмсартқыш регенерациясын көп функциялы таблеткалар пайдаланылып тұрса да орнатыңыз. «Параметрлер» тарауындағы су жұмсартқыш бөлімін қараңыз.

- Тұз деңгейі төмен. Тұз индикаторы қосұлы болса, тұз контейнерін толтырыңыз.
- Тұз сауытының қақпағы бос. Қақпақты тексеріңіз.
- Ыдыс жуғыш машиналарға арналған тазалау өнімін немесе шөгіндіні тазартатын  бағдарламасын бастаңыз.
- Жиналған қақ кетпесе, құрылғыны қолайлы жуғыш заттармен тазалаңыз.
- Басқа жуғыш затты қолданып көріңіз.
- Жуғыш зат өндірушіге хабарласыңыз.

Ыдыстардың түстері көмескі, өңдері кеткен немесе шағын бөліктері бөлінген.

- Құрылғыда тек ыдыс жуғыш машинаға төзімді ыдыстарды ғана жуыңыз.
- Себеттерді абайлап толтырып, абайлап босатыңыз. «Ыдыс жуғышты жүктеу» тарауын қараңыз.
- Нәзік заттарды үстіңгі себетке салыңыз.
- Шыны ыдыс пен нәзік бұйымдарға арнайы күтім жасау үшін GlassCare опциясын белсендіріңіз.

Басқа ықтимал себептерді «Бірінші пайдалану алдында», «Ыдыс жуғышты жүктеу», «Күнделікті пайдалану» немесе «Сөзкөмектер және кеңестер» тарауларынан қараңыз.

13. ТЕХНИКАЛЫҚ ДЕРЕКТЕР

Өлшемдер	Ені/биіктігі/тереңдігі (мм)	596 / 818 - 898 / 550
Электр тогына қосу ¹⁾	Кернеу (В)	220 - 240
	Жиілік (Гц)	50
Сумен қамту қысымы	Ең аз/ең көп МПа (бар)	0.05 (0.5) / 1 (10)
Сумен қамту	Суық су немесе ыстық су (°C) ²⁾	мин. 5 – макс. 60
Сыйымдылығы	Орын параметрлері	14

¹⁾ Басқа мәндерді техникалық ақпарат тақтайшасынан қараңыз.

²⁾ Егер ыстық су басқа қуат көзінен (мысалы, күн панельдері) алынса, энергияны тұтынуды азайту үшін ыстық суды пайдаланыңыз.

13.1 EU EPREL дерекқорына сілтеме

Құрылғымен бірге берілген энергияны үнемдеу белгісіндегі QR коды EU EPREL дерекқорында осы құрылғыны тіркеуге қатысты ақпаратқа веб-сілтемені қамтамасыз етеді. Пайдалану туралы нұсқаулықпен және осы құрылғымен бірге қамтамасыз етілген барлық құжаттармен

бірге энергияны үнемдеу белгісін сақтаңыз.

Сондай-ақ өнімнің өнімділігіне қатысты ақпаратты EU EPREL дерекқорында <https://eprel.ec.europa.eu> сілтемесін және құрылғының техникалық деректер тақтайшасындағы үлгі атауын және өнім нөмірін пайдаланып табуға болады. «Өнім сипаттамасы» тарауын қараңыз.

14. ҚОРШАҒАН ОРТАҒА ҚАТЫСТЫ ЖАҒДАЙЛАР

Таңбасы бар қайта өңделетін материалдар  Қаптаманы қайта өңдеу үшін оны тиісті контейнерлерге салыңыз. Электрлік және электрондық жабдықтардың қалдығын қайта өңдеу арқылы қоршаған ортаны және адам денсаулығын қорғауға

үлесіңізді қосыңыз. «Сызылған себет» таңбасымен белгіленген жабдықтарды  бірге утилизациялауға болмайды. Өнімді жергілікті қайта өңдеу бөліміне қайтарыңыз немесе муниципалды мекемеге хабарласыңыз.

1. BEZPEČNOSTNÉ INFORMÁCIE.....	26	9. KAŽDODENNÉ POUŽÍVANIE.....	38
2. BEZPEČNOSTNÉ INFORMÁCIE.....	28	10. RADY A TIPY.....	40
3. OPIS VÝROBKU.....	29	11. OŠETROVANIE A ČISTENIE.....	41
4. OVLÁDACÍ PANEL.....	30	12. RIEŠENIE PROBLÉMOV.....	43
5. VÝBER PROGRAMU.....	30	13. TECHNICKÉ ÚDAJE.....	46
6. NASTAVENIA.....	32	14. OCHRANA ŽIVOTNÉHO PROSTREDIA.....	46
7. PRED PRVÝM POUŽITÍM.....	34		
8. VKLADANIE RIADU DO UMÝVAČKY.....	35		

1. ⚠ BEZPEČNOSTNÉ INFORMÁCIE

Pred inštaláciou a používaním spotrebiča si prečítajte priložený návod na používanie. Výrobca nezodpovedá za zranenia ani za škody spôsobené nesprávnou inštaláciou alebo používaním. Tieto pokyny uchovávajte na bezpečnom a prístupnom mieste, aby ste do nich mohli v budúcnosti nahliadnuť.

1.1 Bezpečnosť detí a zraniteľných osôb

- Tento spotrebič smú používať deti staršie ako 8 rokov a osoby so zníženou fyzickou, zmyslovou alebo psychickou spôsobilosťou alebo nedostatkom skúseností a znalostí, iba ak sú pod dozorom zodpovednej osoby alebo ak boli zodpovednou osobou poučené o bezpečnom používaní spotrebiča a rozumejú prí-

padným rizikám. Deti do 8 rokov a osoby s vysokou mierou postihnutia nesmú mať prístup k spotrebiču, pokiaľ nie sú pod nepretržitým dozorom.

- Deti by mali byť pod dozorom, aby sa zabezpečilo, že sa so spotrebičom nebudú hrať.
- Umývacie/pracie/čistiace prostriedky uschovávajte mimo dosahu detí.
- Keď sú dverka spotrebiča otvorené, nedovoľte deťom ani domácim zvieratám, aby sa k nemu priblížili.
- Deti nesmú spotrebič bez dozoru čistiť ani vykonávať žiadnu údržbu na spotrebiči.

1.2 Všeobecná bezpečnosť

- Tento spotrebič je určený iba na umývanie riadu a príboru pre domácnosti.
- Tento spotrebič je určený na jedno použitie v domácnosti v interiéri.
- Tento spotrebič sa môže používať v kanceláriách, hotelových hosťovských izbách, izbách s postelou a raňajkami, v penziónoch na farme a iných podobných ubytovacích zariadeniach, ak takéto používanie nepresiahne (priemerné) úrovne používania v domácnosti.
- Nemeňte technické parametre tohto spotrebiča.
- Prevádzkový tlak vody (minimálny a maximálny) musí byť medzi 0.05 (0.5) / 1 (10) MPa (baru).
- Dodržiavajte maximálne množstvo 14 kompletov riadu.
- Dvierka spotrebiča nenechávajte v otvorenej polo-

he, aby ste predišli nebezpečenstvu zakopnutia.

- Ak je napájací kábel poškodený, musí ho vymeniť výrobca, ním autorizované servisné stredisko alebo podobne kvalifikované osoby, aby sa predišlo nebezpečenstvu.
- **UPOZORNENIE:** Nože a iný riad s ostrými hrotmi musia byť vložené do koša hrotmi dole alebo položené do vodorovnej polohy.
- Pred vykonávaním údržby spotrebič vypnite a vyťahnite jeho zástrčku zo sieťovej zásuvky.
- Na čistenie spotrebiča nepoužívajte prúd vody pod vysokým tlakom a/alebo paru.
- Ak má spotrebič na základni vetracie otvory, nesmú byť zakryté napr. kobercom.
- Spotrebič pripojte do vodovodnej siete pomocou novej dodanej súpravy hadíc. Staré súpravy hadíc sa nesmú znovu použiť.

2. BEZPEČNOSTNÉ IFNORMÁCIE

2.1 Inštalácia

VAROVANIE!

Tento spotrebič môže nainštalovať len kvalifikovaná osoba.

- Odstráňte všetky obaly.
- Poškodený spotrebič neinštalujte ani nepoužívajte.
- Postupujte podľa dodaných pokynov na inštaláciu.
- Pri presúvaní spotrebiča buďte opatrní, pretože je ťažký. Používajte ochranné rukavice a uzavretú obuv.
- Spotrebič neinštalujte ani nepoužívajte pri teplotách nižších ako 0 °C.
- Spotrebič nainštalujte na bezpečné a vhodné miesto, ktoré spĺňa požiadavky na inštaláciu.
- Z bezpečnostných dôvodov spotrebič nepoužívajte, ak nie je správne nainštalovaný do nábytku určeného na zabudovanie.
- Ak nábytkový panel nie je nainštalovaný, dvierka sa môžu neočakávane zatvoriť. Dvierka spotrebiča otvárajte opatrne, aby ste predišli nebezpečenstvu úrazu. Po inštalácii skontrolujte, či sú plastové kryty zaistené na svojom mieste. Poškodenie alebo odstránenie plastových krytov po stranách dvierok môže mať vplyv na funkčnosť spotrebiča a môže spôsobiť zranenie. Ak je plastový kryt poškodený, obráťte sa na autorizované servisné stredisko, ktoré ho vymení za nový.

2.2 Zapojenie do elektrickej siete

VAROVANIE!

Hrozí nebezpečenstvo požiaru a zásahu elektrickým prúdom.

- UPOZORNENIE: Tento spotrebič je určený na inštaláciu/pripojenie k uzemňovaciemu pripojeniu v budove.
- Skontrolujte, či sú parametre typového štítka kompatibilné so sieťovým napájaním.
- Vždy používajte správne nainštalované prepäťové zásuvky.
- Nepoužívajte viaczásuvkové adaptéry ani predlžovacie káble.
- Zabráňte poškodeniu sieťovej zástrčky a sieťového kábla. Ak sa vyžaduje

výmena, obráťte sa na autorizované servisné stredisko.

- Sieťovú zástrčku zapojte do zásuvky iba na konci inštalácie a zabezpečte prístup k sieťovej zástrčke.
- Spotrebič neodpájajte ťahaním za napájací kábel. Vždy ťahajte za sieťovú zástrčku.

2.3 Prívod vody

VAROVANIE!

Hrozí nebezpečenstvo zásahu elektrickým prúdom.

- Vodné hadice nesmiete poškodiť.
- Pred zapojením k novým potrubiam, potrubiam, ktoré sa dlho nepoužili, po oprave alebo inštalácii nových zariadení (napr. vodomerov) nechajte vodu odtekať, kým nebude čistá.
- Počas prvého použitia a po ňom skontrolujte, či neuniká voda.
- Ak je prívodná hadica poškodená, okamžite zatvorte vodovodný kohútik a vytiahnite zástrčku zo zásuvky elektrickej siete. Obráťte sa na autorizované servisné stredisko a požiadajte o výmenu prívodnej hadice na vodu.
- Výpadok elektrickej energie deaktivuje systém ochrany pred vodou, čím sa zvyšuje riziko vytopenia.
- Prívodná hadica na vodu je vybavená bezpečnostným ventilom a puzdrom s vnútorným sieťovým káblom.

2.4 Použitie

- Horľavé produkty alebo predmety uchovávejte vlhké s horľavými látkami mimo spotrebiča.
- Umývacie prostriedky sú nebezpečné. Dodržiavajte bezpečnostné pokyny na obale umývacích/pracích prostriedkov.
- Nepite a nehrajte sa s vodou v spotrebiči.
- Počkajte, kým sa program neskončí, aby ste odstránili riad, pretože na riade môže zostať umývací prostriedok.
- Na otvorené dvierka spotrebiča nekladte predmety ani nevyvíjajte tlak.
- Spotrebič môže vypustiť horúcu paru, ak otvoríte dvierka počas behu programu.

2.5 Servis

- Ak treba dať spotrebič opraviť, obráťte sa na autorizované servisné stredisko. Používajte iba originálne náhradné diely.
- Svojpomocná oprava alebo neprofesionálna oprava môžu byť nebezpečné pre používateľa a môžu zrušiť záruku.
- Tieto náhradné diely sú k dispozícii najmenej 7 rokov od ukončenia predaja modelu: motor, obehové a vypúšťacie čerpadlo, ohrievače a ohrevné články vrátane tepelných čerpadiel, potrubia a súvisiace vybavenie vrátane hadíc, ventilov, filtrov a systémov AquaStop, štruktúrne a vnútorné časti súvisiace s montážou dvierok, dosky s plošnými spojmi, elektronické displeje, tlakové spínače, termostaty a snímače, softvér a firmvér vrátane softvéru na resetovanie. Tieto náhradné diely sú k dispozícii najmenej 10 rokov od ukončenia predaja modelu: závesy a tesnenia dvierok, iné tesnenia, sprchovacie ramená, odtokové filtre, vnútorné rošty a plastové periférne diely, napríklad koše a veká. Vo vašej krajine môže byť obdobie dlhšie. Ďalšie

informácie nájdete na našej webovej lokalite.

- Niektoré náhradné diely sú k dispozícii iba pre profesionálnych opravárov a nemusia byť relevantné pre daný model.
- Informácie o žiarovke/žiarovkách vnútri tohto výrobku a náhradných dieloch osvetlenia, ktoré sa predávajú samostatne: Tieto žiarovky sú navrhnuté tak, aby odolali extrémnym podmienkam v domácich spotrebičoch, ako napr. teplota, vibrácie, vlhkosť, alebo slúžia ako ukazovatele prevádzkového stavu spotrebiča. Nie sú určené na používanie iným spôsobom a nie sú vhodné na osvetlenie priestorov v domácnosti.

2.6 Likvidácia

⚠ VAROVANIE!

Nebezpečenstvo poranenia alebo udusení.

- Spotrebič odpojte od elektrickej siete.
- Odrežte elektrický kábel a zlikvidujte ho.
- Odstráňte západku dvierok, aby ste zabránili uviaznutiu detí a domácich zvierat v spotrebiči.

3. OPIS VÝROBKU

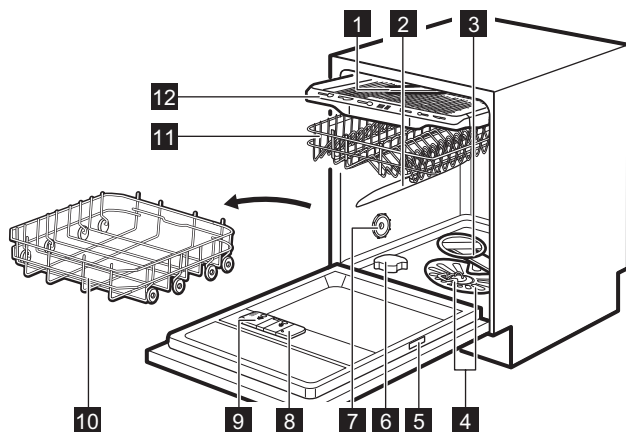

- 1 Stropné sprchovacie rameno
- 2 Horné sprchovacie rameno
- 3 Dolné sprchovacie rameno
- 4 Filtre
- 5 Typový štítok

- 6 Zásobník soli
- 7 Vetracie otvory
- 8 Dávkač leštidla
- 9 Dávkač umývacieho prostriedku
- 10 Dolný koš

- 11 Horný kódš
- 12 Zásuvka na príbor

3.1 LightOnFloor

Funkcia zobrazí na podlahe pod dverkami spotrebiča svetlo. Kontrolka sa rozsvieti pri spustení programu a zhasne po jeho ukončení. Ukazovateľ bliká pri poruche spotrebiča.

Keď AirDry otvorí dverka, LightOn-Floor nemusí byť dobre viditeľný. Ak chcete zistiť, či program skončil, pozrite sa na ovládací panel.

4. OVLÁDACÍ PANEL

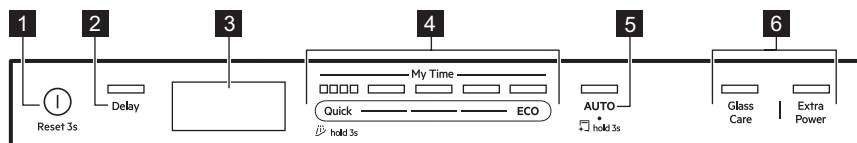

- 1 Tlačidlo Zap/Vyp / tlačidlo resetovania
- 2 Tlačidlo Odložený štart
- 3 Displej
- 4 My Time výberový pásik programu
- 5 Tlačidlo programu AUTO / Tlačidlo programu MachineCare
- 6 Tlačidlá voliteľných funkcií programu

4.1 Ukazovatele na displeji



Merač energie označuje úroveň energetickej účinnosti zvoleného programu a voliteľnej funkcie. Čím viac segmentov svieti, tým je spotreba nižšia. Je vypnutá pri programoch Quick, Rinse&Hold a MachineCare.

ECO Svieti, keď zvolíte program ECO. Pozrite si kapitolu „Programy a voliteľné funkcie“.

Svieti, keď je potrebné doplniť leštidlo do dávkovača. Pozrite si kapitolu „Pred prvým použitím“.

Svieti, keď je potrebné doplniť soľ do zásobníka. Pozrite si kapitolu „Pred prvým použitím“.

Svieti, keď je vybraný program s fázou sušenia. Pozrite si kapitolu „Programy a voliteľné funkcie“.

Svieti, keď je vybraný program s fázou sušenia. Pozrite si kapitolu „Programy a voliteľné funkcie“.

Svieti, keď zvolíte program Rinse&Hold. Pozrite si kapitolu „Programy a voliteľné funkcie“.

Svieti, keď je potrebné spustiť program MachineCare a keď ho spustíte. Pozrite si kapitolu „Ošetrovanie a čistenie“.

5. VÝBER PROGRAMU

5.1 Programy umývania riadu

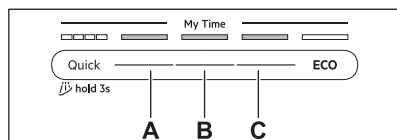

Quick

Na porcelán a príbor s čerstvým znečistením. Fázy: umývanie riadu pri 60°C, oplachovanie pri 50°C, AirDry. Program nezahŕňa fázu sušenia ani aplikáciu leštidla. Pokrmu nechajte v umývačke riadu s otvorenými dverkami, aby bolo umožnené vysušenie na vzduchu.

A. 1h00m

Na porcelán a príbor s čerstvým, mierne zadržaným znečistením. Fázy: umývanie riadu

pri 65°C, priebežné oplachovanie, záverečné opláchnutie pri 60°C, sušenie, AirDry.

B. 1h30m

Na riad, príbor, hrnce a panvice s bežným, mierne zaschnutým znečistením. Fázy: umývanie riadu pri 65°C, priebežné oplachovanie, záverečné opláchnutie pri 55°C, sušenie, AirDry.

C. 2h00m

Na riad, príbor, hrnce a panvice s bežným zaschnutým znečistením. Fázy: umývanie riadu pri 65°C, priebežné oplachovanie, záverečné opláchnutie pri 50°C, sušenie, AirDry.

ECO

Tento program ponúka najúčinnšie využitie vody a energie pri umývaní bežne znečisteného riadu, príborov, hrncov a panvíc. Fázy: predbežné umývanie, umývanie riadu pri 50°C, priebežné oplachovanie, záverečné opláchnutie pri 55°C, sušenie, AirDry. Toto je štandardný program pre skúšobne. Tento program slúži na posúdenie súladu s nariadením Komisie (EÚ) č. 2019/2022, ktorým sa stanovujú požiadavky na ekodizajn umývačiek riadu pre domácnosť.

AUTO

Na riad, príbor, hrnce a panvice so všetkými stupňami znečistenia. Fázy: predbežné umytie, umývanie riadu pri 60°C, priebežné oplachovanie, záverečné opláchnutie pri 60°C, sušenie, AirDry. Tento inteligentný cyklus deteguje úroveň naplnenia a znečistenia. Automaticky upravuje teplotu, trvanie a množstvo vody, aby sa dosiahli optimálne výsledky umývania a sušenia.

5.2 Voliteľné funkcie programu

GlassCare

Voliteľná funkcia chráni jemnú bielizeň, najmä sklenený riad, a zabraňuje rýchlym zmenám teploty. Voliteľná funkcia obmedzuje teplotu umývania na 45 °C, aby sa zabezpečilo jemné, ale účinné čistenie. Platí pre programy Quick, 1h00m 1h30m 2h00m.

ExtraPower

Táto voliteľná možnosť zvyšuje účinnosť umývania predĺžením trvania programu, čoho výsledkom je vyššia priemerná teplota umývania riadu. Voliteľná funkcia je určená na veľmi odolné znečistenie. Platí pre programy Quick, 1h00m 1h30m 2h00m.

5.3 Špeciálne programy

Rinse&Hold

Program osvieži riad, ktorý sa umyje neskôr. Pri tomto programe nepoužívajte umývací prostriedok. Pozrite si kapitolu „Každodenné používanie“.

MachineCare

Program čistí vnútro spotrebiča pri programe 65°C, čím účinne odstraňuje vodný kameň a masť, aby sa zachoval dlhodobý výkon. Pozrite si kapitolu „Ošetrovanie a čistenie“.

5.4 Hodnoty spotreby

A – program, **B** – voda (l), **C** – energia (kWh), **D** – trvanie (min).

A	B	C	D
Quick	9,0	0,600	30
Rinse&Hold	4,5	0,025	15
1h00m	11,5	1,025	60
1h30m	11,5	0,975	90
2h00m	11,5	0,900	120
ECO	10,5	0,848	240
AUTO	11,5	1.125	170
MachineCare	10,0	0,500	60

Hodnoty ovplyvňujú: tlak a teplota vody, kolísanie napätia v elektrickej sieti, voliteľné funkcie, množstvo riadu a stupeň jeho znečistenia.

Hodnoty pre iné programy ako ECO sú iba orientačné.

5.5 Informácie pre porovnávacie testy

Ak chcete získať informácie potrebné na skúšanie výkonnosti (napr. podľa normy: EN60436), pošlite e-mail na adresu:

info.test@dishwasher-production.com

Vo vašej žiadosti zahrňte číslo výrobku (PNC) uvedené na typovom štítku.

V prípade akýchkoľvek ďalších otázok ohľadom vašej umývačky si pozrite servisnú knižku dodanú s vaším spotrebičom.

6. NASTAVENIA

6.1 Prehľad nastavení

Názvy v zátvorkách zodpovedajú tomu, ako umývačka riadu zobrazuje nastavenia v režime nastavenia.

Tvrdosť vody (HAr)

Na základe tvrdosti vody nastavte úroveň zmäkčovača vody (1 – 10). Predvolené: 5. ¹⁾

Oznámenie o prázdnej nádobe na leštidlo (rA)

Zapnite alebo vypnite ukazovateľ doplnenia leštidla. Predvolené: On ¹⁾

Zvuk po dokončení (ES)

Zvoľte On na aktiváciu alebo Off na deaktiváciu zvukového signálu pre koniec programu. Predvolené: Off.

Auf. dvierka otvorené (Ado)

Stlačením tlačidla On zapnete alebo stlačením Off vypnete funkciu AirDry. Predvolené: On. ¹⁾

Tóny tlačidiel (to)

Vyberte možnosť On, aby ste aktivovali, alebo možnosť Off, aby ste deaktivovali tón, ktorý zaznie pri stlačení tlačidla. Predvolené: On.

Počítadlo cyklov (uC)

Skontrolujte počet dokončených umývacích cyklov. Počítadlo sa zastaví pri 65535.

Číslo PNC (Pnc)

Skontrolujte číslo vášho spotrebiča. PNC Zadáte číslo, keď sa obrátite na autorizované servisné stredisko.

Zrušiť nastavenia (rS)

Výberom možnosti Yes obnovíte výrobné nastavenia spotrebiča. Nastavenie nevyvuluje využívanie hodín. Vyberte No na ukončenie.

6.2 Režim nastavenia

Vstup do režimu nastavenia

Pred spustením programu môžete vstúpiť do režimu nastavenia. Do režimu nastavenia nemôžete vstúpiť pri spustenom programe.

Súčasne stlačte a približne 3 sekundy podržte stlačené tlačidlá ECO a AUTO.

Na displeji sa zobrazí prvé nastavenie: HAR.

Navigovanie v režime nastavenia

Na navigáciu v režime nastavenia použite výberový panel My Time.

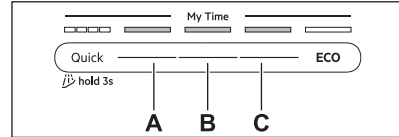

A. Tlačidlo Predchádzajúce

B. Tlačidlo Potvrdiť

C. Tlačidlo Ďalej

Pomocou tlačidla Predchádzajúce a Ďalej môžete prepínať medzi nastaveniami a meniť ich hodnotu. Pomocou tlačidla Potvrdiť prejdete do vybraného nastavenia a potvrdíte zmenu jeho hodnoty.

Zmena nastavenia

Skontrolujte, či je spotrebič v režime nastavenia.

1. Stlačte tlačidlo Predchádzajúce alebo Ďalej a vyberte nastavenie.

Na displeji sa zobrazí názov nastavenia.

2. Stlačením tlačidla Potvrdiť vstúpte do príslušného nastavenia.

Hodnota aktuálneho nastavenia bliká.

3. Stlačením tlačidla Predchádzajúce alebo Ďalej zmeňte hodnotu.

4. Stlačením tlačidla Potvrdiť potvrdíte nastavenie.

Nastavenie sa uloží. Spotrebič sa vráti na zoznam nastavení.

5. Súčasne stlačte a približne 3 sekundy podržte stlačené tlačidlá ECO a AUTO, aby ste opustili režim nastavenia.

Spotrebič sa vráti do režimu výberu programu.

Tieto nastavenia sa uložia, kým ich opäť nezmeníte.

i Spotrebič ukončí režim nastavenia po 10 sekundách, ak nestlačíte žiadne tlačidlo.

¹⁾ Ďalšie podrobnosti nájdete v tejto kapitole.

6.3 Zmäkčovač vody

Zmäkčovač vody odstraňuje minerály z pritekajúcej vody, ktoré by inak mali škodlivý vplyv na výsledky umývania a na spotrebič.

Čím vyšší je obsah týchto minerálov, tým tvrdšia je voda. Tvrdosť vody je meraná na ekvivalentnej stupnici.

Zmäkčovač vody sa musí nastaviť v závislosti od tvrdosti vody z prívodu vody. Nastavenie je potrebné bez ohľadu na typ pracovného prostredia, ktorý sa používa na zabezpečenie dobrých výsledkov umývania a na udržanie činnosti ukazovateľa soli. Váš miestny vodohospodársky orgán vám môže dodať informácie o tvrdosti vody vo vašej lokalite. Predvolebné nastavenie z výroby je úroveň 5.

i Kombinované umývacie tablety so zmäkčovacím prostriedkom majú obmedzenú účinnosť na zmäkčovanie vody. Pozrite si obal výrobku.

Tvrdosť vody

°dH	°fH	mmol/l	mg/l (ppm)	°Clark	L ¹)
47 -50	84 -90	8,4 -9,0	835 -904	58 -63	10
43 -46	76 -83	7,6 -8,3	755 -834	53 -57	9
37 -42	65 -75	6,5 -7,5	645 -754	46 -52	8
29 -36	51 -64	5,1 -6,4	505 -644	36 -45	7
23 -28	40 -50	4,0 -5,0	395 -504	28 -35	6
19 -22	33 -39	3,3 -3,9	325 -394	23 -27	5
15 -18	26 -32	2,6 -3,2	255 -324	18 -22	4
11 -14	19 -25	1,9 -2,5	185 -254	13 -17	3
4 -10	7 -18	0,7 -1,8	70 -184	5 -12	2

²⁾ Pre správnu funkciu zmäkčovača vody je potrebná pravidelná regenerácia živice zmäkčovacieho zariadenia. Tento proces je automatický a je súčasťou bežnej prevádzky umývačky. Frekvencia regenerácie závisí od nastavenia úrovne zmäkčovača vody. Čím vyššia je úroveň, tým vyššia je regenerácia. Pri vysokých úrovniach sa regenerácia vyskytuje dvakrát v cykle: počas umývania riadu a po poslednom plákaní. Pri nižších úrovniach dochádza k regenerácii až po poslednom plákaní. Oplachovanie so zmäkčovačom prebieha na začiatku nasledujúceho cyklu. Pri vysokých úrovniach sa navyše objaví na konci umývania riadu. Oplachovanie zmäkčovača skončí s úplným vypustením. Regenerácia predlžuje trvanie programu maximálne o 5 min, spotreba vody maximálne o 4 l a spotreba energie o 2 Wh. V aktuálne platných štandardných laboratórnych podmienkach s tvrdosťou vody 2,5 mmol/l (zmäkčovač vody: úroveň 3) sa regenerácia vykoná po každých 62 l použitej vody. Teplota vody, tlak vody a kolísanie napätia v elektrickej sieti môžu tieto hodnoty zmeniť.

°dH	°fH	mmol/l	mg/l (ppm)	°Clark	L ¹)
<4	<7	<0,7	<70	< 5	1

¹⁾ Úroveň zmäkčovača vody

Zmäkčovač vody prechádza automatickým procesom regenerácie. ²⁾

6.4 Upozornenie na doplnenie leštidla

Leštidlo pomáha vysušiť riad bez škvŕn a usadenín. Automaticky sa uvoľní počas záverečného oplachovania.

Keď je komora na leštidlo prázdna, rozsvieti sa ukazovateľ leštidla. Ak sú výsledky sušenia uspokojivé aj s výlučným použitím kombinovaných umývacích tabliet, môžete vypnúť upozornenie na doplnenie leštidla. Pre najlepší výkon sušenia však vždy používajte leštidlo.

Ak použijete štandardný umývacie prostriedok alebo kombinované umývacie tablety bez leštidla, upozornenie zapnite, aby ukazovateľ doplnenia leštidla fungoval.

6.5 AirDry

Funkcia AirDry zlepšuje výsledky sušenia pri nízkej spotrebe energie. Počas fázy sušenia sa dvierka spotrebiča otvoria automaticky a ostanú pootvorené. Vypnutie funkcie môže znížiť výkon sušenia.

Funkcia AirDry je automaticky aktivovaná pri všetkých programoch okrem programu .

Keď sa otvoria dvierka, na displeji sa zobrazí zostávajúci čas spusteného programu.

Trvanie fázy sušenia a čas otvorenia dvierok sa líšia podľa zvoleného programu a voliteľných funkcií.

UPOZORNENIE!

Nepokúšajte sa o zatvorenie dvierok spotrebiča do dvoch minút od automatického otvorenia. Mohlo by to spôsobiť poškodenie spotrebiča.

7. PRED PRVÝM POUŽITÍM

1. Stlačte a podržte tlačidlo Zap/Vyp, kým sa spotrebič nezapne.
2. Úroveň zmäkčovača vody upravte podľa tvrdosti vody.
3. Naplňte zásobník na soľ.
4. Naplňte dávkovač leštidla.
5. Doplňte dávkovač umývacieho prostriedku.
6. Otvorte vodovodný kohútik.
7. Spustíte program Quick, aby ste odstránili prípadné zvyšky z výrobného procesu. Do košíkov neďávajte žiaden riad.

Po spustení programu spotrebič vykoná obnovenie účinnosti zmäkčovača vody, ktoré trvá až 5 minút. Fáza umývania začne až po skončení tohto procesu. Proces sa pravidelne opakuje.

7.1 Zásobník na soľ

⚠ UPOZORNENIE!

Používajte iba soľ na regeneráciu pre umývačky riadu. Nepoužívajte kuchynskú soľ.

Soľ sa používa na regeneráciu v zmäkčovači vody a na zabezpečenie dobrých výsledkov umývania pri každodennom používaní.

Návod na naplnenie zásobníka na soľ

1. Otočte viečko zásobníka soli do protismeru hodinových ručičiek a odstráňte ho.
2. Do nádoby na soľ nalejte 1 l vody (len pri naplnení pri prvom použití).
3. Pomocou dodávaného lievika naplňte nádobu na soľ 1 kg soli do umývačky riadu.



4. Opatrne potraсте lievik za rukoväť, aby sa dostali dnu aj posledné granule.

5. Odstráňte vysypanú soľ okolo otvoru zásobníka soli.

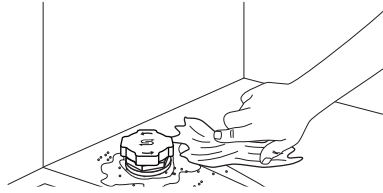

6. Otočte viečko zásobníka soli a zavrite zásobník soli.

➡ DÔLEŽITÉ

Pri naplnení zásobníka na soľ z neho môže vyteciť voda a soľ. Aby ste zabránili korózii, naplňte zásobník na soľ a potom ihneď spustíte kompletný cyklus umývania riadu s umývacím prostriedkom.

7.2 Používanie čistiacieho prostriedku

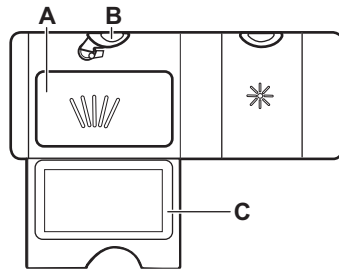

1. Stlačením uvoľňovacieho tlačidla (B) otvoríte veko (C).
2. Umývací prostriedok pridajte do priehradky (A). Môžete použiť umývací prostriedok v tabletách, prášku alebo géli.
3. Ak program obsahuje fázu predumývania, pridajte menej 5g umývacieho prostriedku do vnútornú časť dvierok umývačky riadu.
4. Zatvorte viečko. Uistite sa, že uvoľňovacie tlačidlo zapadne do správnej polohy.

ⓘ Neplňte priehradku (A) s viac ako 30 ml gélového umývacieho prostriedku.

Informácie o dávkovaní umývacieho prostriedku nájdete v pokynoch výrobcu na obale výrobku. Na umývanie bežne znečisteného

riadu zvyčajne stačí 20 - 25 ml gélového umývacieho prostriedku alebo 18 g práškového umývacieho prostriedku.

7.3 Návod na naplnenie dávkovača leštidla

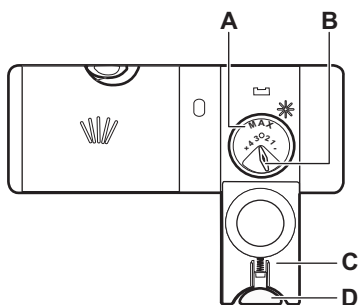

⚠ UPOZORNENIE!

Tento priečinok (A) je určený na leštadlo. Nenapĺňajte ho umývacím prostriedkom.

⚠ UPOZORNENIE!

Používajte výhradne leštadlo špeciálne určené pre umývačky riadu.

1. Stlačením uvoľňovacieho tlačidla (D) otvoríte veko (C).
2. Leštadlo nalievajte do dávkovača leštidla (A), až kým tekutina nedosiahne úroveň naplnenia „max.“.
3. Rozliate leštadlo odstráňte handričkou, aby ste predišli tvorbe veľkého množstva peny.
4. Zatvorte viečko. Uistite sa, že uvoľňovacie tlačidlo zapadne do správnej polohy.

ⓘ Uvoľňované množstvo (B) môžete nastaviť do polohy 1 (najmenšie množstvo) až 4 alebo 6 (najväčšie množstvo).

8. VKLADANIE RIADU DO UMÝVAČKY

- Pre najlepšie výsledky umývania usporiadajte predmety v košoch podľa pokynov v návode na používanie.
- Umývačku naplňte na plnú kapacitu, aby ste ušporili vodu a energiu.
- Koše neprepĺňajte, aby bola zabezpečená efektívna prevádzka umývačky riadu.
- Uistite sa, že sa jednotlivé kusy riadu v košoch nedotýkajú ani neprekrývajú. Iba vtedy môže voda úplne dosiahnuť a umyť riad.
- V spotrebiči umývajte len riad, ktorý sa v ňom môže umývať.
- V umývačke riadu neumývajte tieto materiály: drevo, rohovinu, cín, meď, hliník, jemný maľovaný porcelán, nechránenú uhlíkovú oceľ alebo striebro. Môže to spôsobiť ich praskanie, deformáciu, zmenu farby, vznik dierok, hrdze, matnosť alebo koróziu.
- V spotrebiči neumývajte predmety, ktoré môžu absorbovať vodu (špongie, handričky).
- Duté predmety (šálky, poháre a panvice) vložte otvorom smerom nadol, aby mohla voda vytiecť.
- Dávajte pozor, aby sa sklenené predmety navzájom nedotýkali.

- Ľahké predmety umiestnite do vrchného koša. Zabezpečte, aby sa predmety voľne nehýbali.
- Malé predmety a príbor vložte do zásuvky na príbor.
- Pred spustením programu sa uistite, že sa sprchovacie ramená môžu voľne otáčať.
- Upravte výšku horného koša tak, aby sa zmestil veľký riad.

8.1 Úprava výšky horného koša

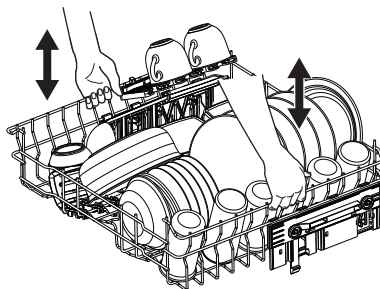

DÔLEŽITÉ

Nikdy nenadvihujte ani nespúšťajte kôš iba na jednej strane.

Zvihnutie horného koša

1. Vytiahnite kôš, až kým sa nezastaví.
2. Nadvihnite obe strany koša nahor, až kým sa mechanizmus nezaistí a kôš nebude v stabilnej polohe.

Spustenie horného koša

1. Vytiahnite kôš, až kým sa nezastaví.
2. Kôš opatrne nadvihnite na oboch stranách, potom ho zatlačte a nechajte klesnúť späť nadol.

8.2 Funkcie koša umývačky riadu

Dodávané príslušenstvo sa môže líšiť v závislosti od modelu umývačky riadu.

Dolný kôš

Počet skladacích zubov sa môže líšiť v závislosti od modelu umývačky riadu.

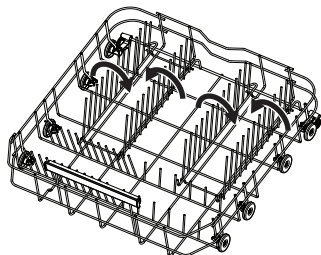

Horný kôš

Poličky na poháre sa dajú sklopíť, aby sa vytvoril priestor pre vysoké nádoby.

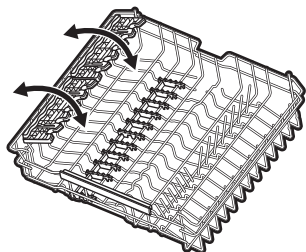

Police na poháre majú drážky na držanie pohárov, zatiaľ čo gumové hroly zabezpečujú stabilitu.

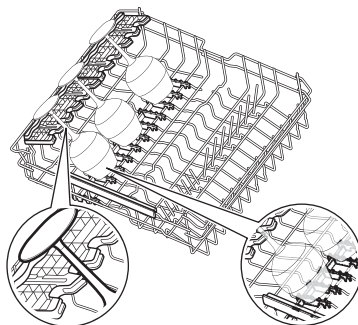

Zásuvka na príbor

Použite zásuvku na príbory a malé predmety. Zásuvka obsahuje skladacie držiaky na nože.

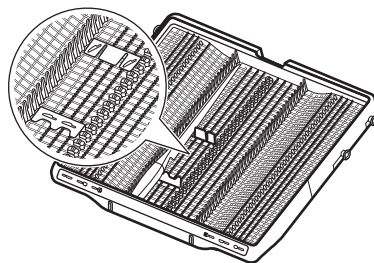

Vybratie príslušenstva

Poličky na poháre a gumené úchyty sa dajú dočasne odstrániť, aby sa zmestili objemné predmety.

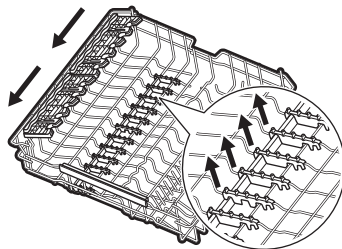

Držiaky na nože sa dajú dočasne odstrániť, ak je to potrebné.

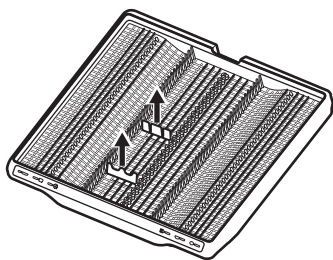

Maximálna výška riadu (mm)

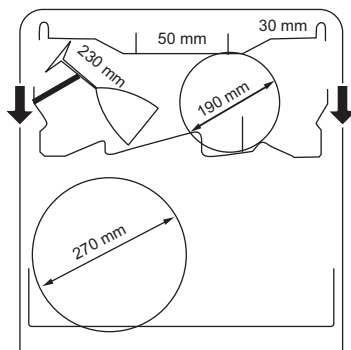
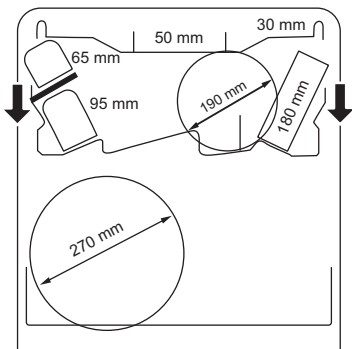
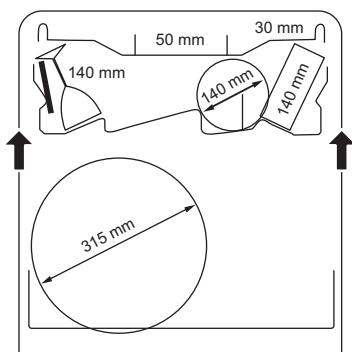

8.3 Príklady plnenia umývačky riadu

Dolný kôš

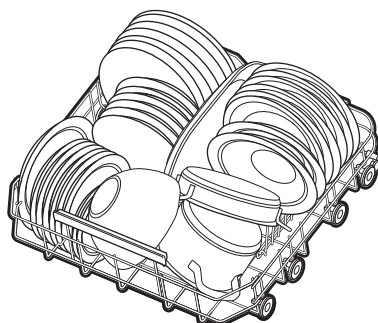
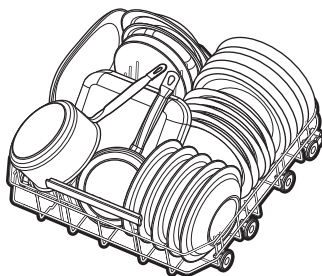

Horný kôš

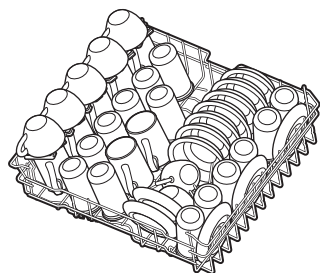
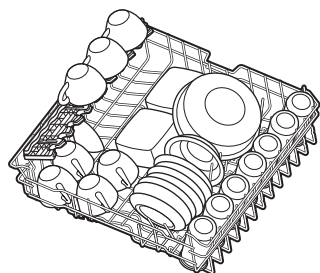

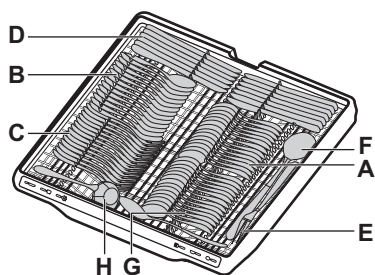
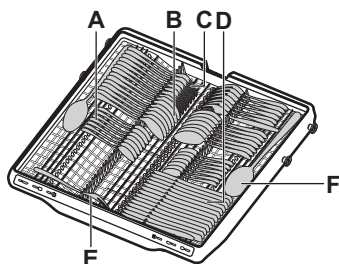

Zásuvka na príbor



- A. Čajová lyžička
- B. Polievková lyžička
- C. Vidlička
- D. Nôž
- E. Servírovacia vidlička
- F. Servírovacia lyžica
- G. Dezertná lyžička
- H. Naberačka

9. KAŽDODENNÉ POUŽÍVANIE

1. Otvorte vodovodný kohútik.
2. Stlačte a podržte tlačidlo Zap/Vyp, kým sa spotrebič nezapne.
3. Ak svieti ukazovateľ , doplňte zásobník na soľ.
4. Ak svieti ukazovateľ , doplňte dávkovač leštidla.
5. Do košov vložte riad.
6. Doplňte dávkovač umývacieho prostriedku.
7. Vyberte a spustíte program.
8. Po skončení programu zatvorte vodovodný kohútik.

9.1 Spustenie programu z výberového pásika My Time

1. Požadovaný program zvolíte tak, že posuniete prstom po výberovom pásiku My Time.

Svetelný ukazovateľ programu svieti.

2. V prípade potreby zapnete voliteľnú funkciu programu.
3. Zatvorte dvierka spotrebiča a program sa spustí.

9.2 Spustenie Rinse&Hold programu

1. Stlačte tlačidlo Quick a podržte ho stlačené približne 3 sekundy.

Ukazovateľ  svieti.

2. Zatvorte dvierka spotrebiča a program sa spustí.

9.3 Spustenie programu AUTO

1. Stlačte AUTO.

Svetelný ukazovateľ príslušného tlačidla svieti. Na displeji sa zobrazí maximálne možné trvanie programu.

2. Zatvorte dvierka spotrebiča a program sa spustí.

Snímače pracujú počas cyklu niekoľkokrát a počiatočné trvanie programu sa môže skrátiť.

9.4 Zapnutie voliteľnej funkcie programu

Naraz je možné zapnúť iba jednu voliteľnú funkciu. Voliteľnú funkciu zapnete pred spustením programu. Voliteľnú funkciu nie je možné zapnúť ani vypnúť, kým prebieha program.

1. Vyberte program z lišty výberu My Time.
2. Stlačte tlačidlo možností.

Svetelný ukazovateľ príslušného tlačidla svieti.

Ak táto voliteľná funkcia nie je k dispozícii, osvetlenie pri príslušnom tlačidle bliká a zaznie zvukový signál.

 Zapnutie voliteľných funkcií často zvyšuje spotrebu vody, energie a trvanie programu.

9.5 Odloženie štartu programu

1. Zvoľte program.
2. Opakovane stláčajte tlačidlo Delay, kým sa na displeji nezobrazí požadovaný čas odloženia (od 1 do 24 hodín).

Svetelný ukazovateľ príslušného tlačidla svieti.

3. Zatvorte dvierka spotrebiča, aby sa spustilo odpočítavanie.

Počas odpočítavania nemôžete zmeniť čas odkladu, program ani voliteľnú funkciu. Keď sa odpočítavanie ukončí, program sa spustí.

9.6 Zrušenie posunutia štartu počas odpočítavania

Stlačte tlačidlo  a podržte ho stlačené približne 3 sekundy.

Spotrebič sa vráti do režimu výberu programu.

 Ak zrušíte posunutý štart, bude potrebné znovu zvoliť program.

9.7 Zrušenie spusteného programu

Stlačte tlačidlo  a podržte ho stlačené približne 3 sekundy.

Spotrebič sa vráti do režimu výberu programu.

 Pred spustením nového programu skontrolujte, či sa v dávkovači umývacieho prostriedku nachádza umývací prostriedok.

9.8 Otvorenie dvierok počas činnosti spotrebiča

Ak otvoríte dvierka pri spustenom programe, spotrebič sa zastaví. Môže to ovplyvniť spotrebu energie a trvanie programu. Po zatvorení dvierok bude spotrebič pokračovať od bodu, v ktorom bol program prerušený.

 Nesnažte sa zatvoriť dvierka spotrebiča do 2 minút po tom, čo sa automaticky otvorila funkcia AirDry, pretože by to mohlo spôsobiť poškodenie spotrebiča. Ak neskôr zatvoríte dvierka na minimálne tri minúty, spustený program sa skončí.

9.9 Koniec programu

Po skončení programu sa umývačka riadu automaticky vypne.

Všetky tlačidlá okrem tlačidla zapnutia/vypnutia sú neaktívne.

9.10 Automatické vypínanie

Táto funkcia šetrí energiu vypnutím spotrebiča keď nie je v prevádzke.

Funkcia sa spustí pri:

- Keď sa skončí program.

- Po 5 minútach, ak sa nespustí žiadny program a nestlačí žiadne tlačidlo.

10. RADY A TIPY

10.1 Všeobecné

Postupovanie podľa uvedených typov vám zaistí optimálnu účinnosť umývania a sušenia pri každodennom používaní a zároveň vám pomôže chrániť životné prostredie.

- Umytie riadu v umývačke podľa pokynov v návode na obsluhu reálne spotrebuje menej vody a energie ako pri ručnom umývaní riadu.
- Nevykonávajte ručné predopláchnutie. Zvyšuje to spotrebu vody a energie. Keď je to potrebné, zvolte program s fázou predumývania.
- Odstráňte väčšie zvyšky jedla z riadu a vyprázdňte hrnčeky a sklá pred ich vložením do spotrebiča.
- Zvoľte program podľa typu náplne a stupňa znečistenia.
- Na zabránenie tvorby vodného kameňa vnútri spotrebiča:
 - Zásobník na soľ v prípade potreby doplňte.
 - Používajte odporúčané dávkovanie umývacieho prostriedku a leštidla.
 - Skontrolujte, či je aktuálna úroveň zmäkčovača vody v súlade s tvrdosťou vody.
 - Postupujte podľa pokynov v kapitole „Ošetrovanie a čistenie“.

10.2 Používanie soli, leštidla a umývacieho prostriedku

- Používajte iba soľ, leštidlo a umývací prostriedok pre umývačky. Používanie iných produktov môžu spotrebič poškodiť.
- V oblastiach s tvrdou a veľmi tvrdou vodou v záujme dosiahnutia optimálnych výsledkov umývania a sušenia odporúčame používať základný umývací prostriedok (prášok, gél, tablety bez prídavných funkcií), leštidlo a soľ samostatne.
- Kombinované umývacie tablety sa môžu počas krátkych programov úplne nerozpustiť, čo môže viesť k usádzaniu zvyškov umývacieho prostriedku na riade. Pozrite si obal výrobku. Tablety používajte pri dlhších programoch.
- Vždy používajte správne množstvo čistiaceho prostriedku. Nedostatočné dávkovanie čistiaceho prostriedku môže

mať za následok neuspokojivé výsledky umývania a vrstvu tvrdej vody alebo bodky na riade. Používanie príliš veľkého množstva čistiaceho prostriedku s mäkkou alebo zmäkčenou vodou zanecháva zvyšky čistiaceho prostriedku na riade. Bezpečnostné pokyny sú uvedené na obale čistiaceho prostriedku.

- Vždy používajte správne množstvo oplachovacieho prostriedku. Nedostatočné dávkovanie oplachovacieho prostriedku znižuje výsledky sušenia. Používanie príliš veľkého množstva oplachovacieho prostriedku spôsobuje modrastý povlak na riade. Ak chcete upraviť úroveň leštidla, pozrite si kapitolu „Nastavenia“.
- Skontrolujte, či je úroveň zmäkčovača vody správna. Ak je úroveň nastavená na príliš vysokú, voda bude príliš mäkká, čo môže spôsobiť koróziu skla. Ak chcete nastaviť úroveň zmäkčovača vody, pozrite si kapitolu „Nastavenia“.

10.3 Čo robiť, ak chcete prestať používať multitablety

Skôr ako začnete používať osobitne umývací prostriedok, soľ a leštidlo, vykonajte nasledovné kroky:

1. Nastavte najvyššiu úroveň zmäkčovača vody.
2. Uistite sa, že sú zásobníky na soľ a leštidlo naplnené.
3. Spustite Quick program. Nepriďavajte umývací prostriedok a do košov nedávajte riad.
4. Po skončení programu nastavte zmäkčovač vody podľa tvrdosti vody vo vašej oblasti.
5. Upravte dávkovanie leštidla.

10.4 Pred spustením programu

Pred spustením zvoleného programu sa uistite, že:

- Filtre sú čisté a správne namontované.
- Viečko zásobníka na soľ je upevnené.
- Sprchovacie ramená nie sú upchaté.
- Je dostatok soli a leštidla.
- Riad v košoch je umiestnený v správnej polohe.
- Program je vhodný pre daný typ riadu a stupeň jeho znečistenia.

- Použili ste správne množstvo čistiaceho prostriedku.

10.5 Vyprázdnenie košov

1. Pred vybratím zo spotrebiča nechajte riad vychladnúť. Horúci riad sa ľahko poškodí.

2. Vyprázdnite najprv dolný kôš a potom horný kôš.

i Po skočení programu môže ešte zostať voda na vnútorných povrchoch spotrebiča.

11. OŠETROVANIE A ČISTENIE

DÔLEŽITÉ

Pred vykonávaním údržby inej než spustenie programu  spotrebič vypnite a jeho zástrčku vytiahnite zo sieťovej zásuvky.

Znečistené filtre a upchané sprchovacie ramená zhoršujú účinnosť umývania.

Filtry sa samočistia a po každom použití si ich nemusíte čistiť. Filtry čistite raz týždenne. Striekacie ramená čistite každé dva mesiace, alebo skôr, ak si všimnete zvyšky jedál na riade po skončení programu. Frekvencia čistenia sa môže líšiť v závislosti od frekvencie používania spotrebiča.

11.1 Ako spustiť Program MachineCare

Pred spustením programu vyčistite filtre a sprchovacie ramená.

1. Použite odstraňovač vodného kameňa alebo čistiaci prostriedok určený špeciálne pre umývačky. Postupujte podľa pokynov na balení. Do košíkov nedávajte žiaden riad.
2. Stlačte tlačidlo AUTO a podržte ho stlačené približne 3 sekundy.

Indikátor svieti.

3. Zatvorte dvierka spotrebiča a program sa spustí.

Po dokončení programu indikátor  zhasne.

11.2 Čistenie vnútra

- Vnútro spotrebiča vyčistíte mäkkou vlhkou handričkou.
- Nepoužívajte abrazívne prostriedky, drôtenky, ostré nástroje, silné chemikálie, drsné špongie ani rozpúšťadlá.
- Raz týždenne utrite dvierka vrátane gumeného tesnenia.
- Aby ste zachovali výkon spotrebiča, použite minimálne raz za dva mesiace čistiaci produkt navrhnutý špeciálne pre

umývačky. Postupujte podľa pokynov na obale výrobku.

- Pre optimálne výsledky čistenia spustite program .

11.3 Čistenie vonkajška

- Spotrebič čistite vlhkou mäkkou handričkou.
- Používajte len neutrálne čistiace prostriedky. Na ovládací panel používajte vodu bez čistiacich prostriedkov.
- Nepoužívajte abrazívne výrobky, čistiace špongie ani rozpúšťadlá.

11.4 Odstránenie cudzích predmetov

Po každom použití umývačky riadu skontrolujte filtre a odtok. Cudzíe predmety (napr. kúsky skla, plast, kosti alebo špáradlá a pod.) znižujú čistiaci výkon a môžu spôsobiť poškodenie odtokového čerpadla.

UPOZORNENIE!

Ak nedokážete odstrániť cudzie predmety sami, kontaktujte autorizované servisné stredisko.

1. Demontujte filtračný systém podľa pokynov v tejto kapitole.
2. Manuálne odstráňte akékoľvek cudzie predmety.
3. Zmontujte filtračný systém podľa pokynov v tejto kapitole.

11.5 Čistenie filtrov

Filtračný systém sa skladá z 3 častí.

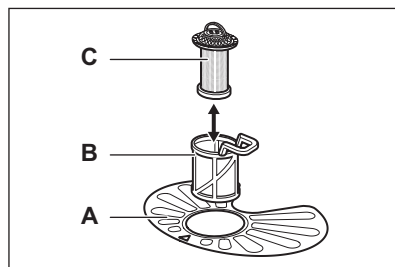

1. Filter (B) otočte proti smeru hodinových ručičiek a vyberte ho.

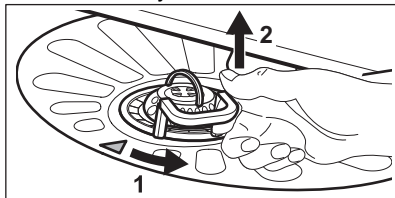

2. Vyberte filter (C) z filtra (B).
3. Vyberte plochý filter (A).
4. Filtre umyte.

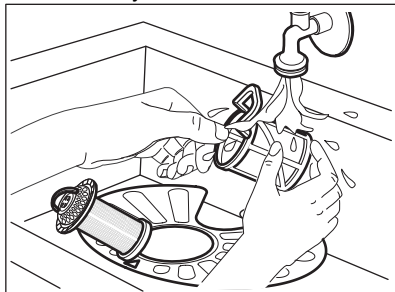

5. Uistite sa, že v odtoku ani okolo jeho okraja sa nenachádzajú zvyšky jedla ani nečistoty.
6. Vložte plochý filter (A) späť na miesto. Uistite sa, že je správne umiestnený pod 2 vodiacimi lištami.

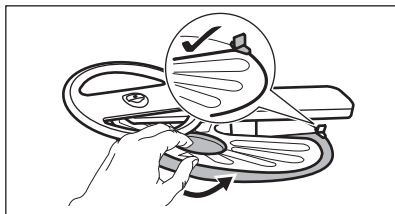

7. Znova namontujte filtre (B) a (C).
8. Filter (B) vložte späť do plochého filtra (A). Otáčajte ho v smere hodinových ručičiek, kým nezapadne na miesto.

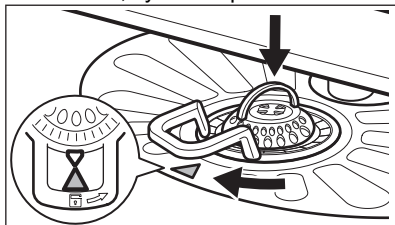

⚠ UPOZORNENIE!

Nesprávne umiestnenie filtrov môže mať za následok nedostatočnú účinnosť umývania a poškodiť spotrebič.

11.6 Čistenie dolného sprchovacieho ramena

1. Dolné sprchovacie rameno vyberte jeho potiahnutím nahor.

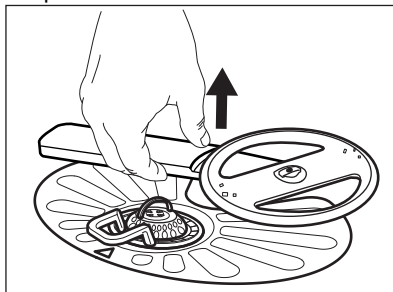

2. Sprchovacie rameno umyte pod tečúcou vodou. Z otvorov odstráňte čiastočky nečistôt pomocou predmetu s tenkým hrotom, napr. špáradla. Otvory prepláchnite vodou, aby ste zvnútra vymyli častice nečistôt.
3. Sprchovacie rameno namontujte späť jeho zatlačením nadol.

11.7 Čistenie horného sprchovacieho ramena

Horné sprchovacie rameno nevyberajte. Ak sú otvory v sprchovacom ramene upchaté, odstráňte zvyšné čiastočky nečistôt s tenkým špicatým predmetom, napríklad špáradlom.

11.8 Čistenie stropného sprchovacieho ramena

Stropné sprchovacie rameno je umiestnené na strope spotrebiča. Sprchovacie rameno (A) je nainštalované na napájacej trubici (A) montážnym prvkom (B).

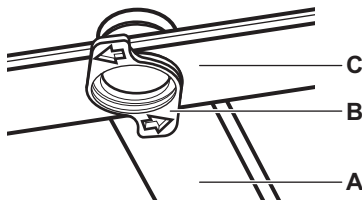

1. Uvoľnite zarážky na bokoch posuvných koľajničiek priehradky na príbor a vytiahnite zásuvku von.

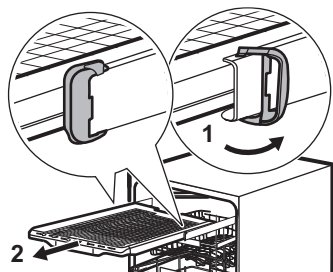

2. Premiestnite horný kôš na najnižšiu úroveň pre jednoduchší prístup k sprchovaciemu ramenu.
3. Na odpojenie sprchovacieho ramena (C) od napájacej trubice (A) otočte montážny prvok (B) doľava a potiahnite sprchovacie rameno nadol.
4. Sprchovacie rameno umyte pod tečúcou vodou. Z otvorov odstráňte častičky nečistôt pomocou predmetu s tenkým hrotom, napr. špáradla. Otvory prepláchnite vodou, aby ste zvnútra vymyli častice nečistôt.
5. Na opätovnú inštaláciu sprchovacieho ramena (C) vložte montážny prvok (B) do sprchovacieho ramena a upevnite ho

v napájacej trubici (A) otočením doprava. Skontrolujte, či montážny prvok zapadol na svoje miesto.

6. Nainštalujte priehradku na príbor na posuvné koľajničky a zablokujte zarážky.

11.9 Čistenie filtra prívodnej hadice

1. Zatvorte vodovodný kohútik.
2. Úchytku (A) otočte v smere hodinových ručičiek. Odpojte hadicu.

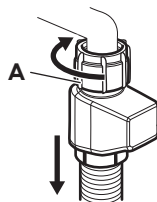

3. Vyčistíte filter prívodnej hadice.

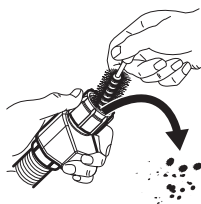

12. RIEŠENIE PROBLÉMOV

Väčšinu problémov, ktoré sa vyskytnú, môžete vyriešiť bez toho, aby ste kontaktovali autorizované servisné stredisko. V tabuľke si pozrite informácie o možných problémoch.

Pri niektorých poruchách sa na displeji zobrazí chybový kód.

Po skontrolovaní spotrebiča ho deaktivujte a potom aktivujte. Ak problém pretrváva, obráťte sa na autorizované servisné stredisko. Spotrebič odpojte od elektrickej siete a nepoužívajte ho, kým problém nebude opravený.

🚫 DÔLEŽITÉ

Spotrebič odpojte od elektrickej siete a nepoužívajte ho, kým problém nebude opravený.

Spotrebič nie je možné zapnúť.

- Skontrolujte, či je sieťová zástrčka pripojená k sieťovej zásuvke.

- Skontrolujte, či nie je v skrinke s poistkami poškodená poistka.

Program sa nespúšťa.

- Skontrolujte, či sú dverka spotrebiča zatvorené.
- Ak je nastavený odložený štart, zrušte odpočítavanie alebo počkajte na dokončenie odpočítavania.
- Spotrebič obnovuje účinnosť zmäkčovača vody. Tento postup trvá približne 5 minút.

Chybový kód alebo . Do spotrebiča nepriteká voda.

- Skontrolujte, či je vodovodný kohútik otvorený.
- Dbajte na to, aby bol tlak na prívide vody v rozmedzí 0,05 (0,5) / 1 (10) MPa (bar). O túto informáciu požiadajte miestny vodohospodársky orgán.
- Skontrolujte, či nie vodovodný kohútik upchatý.

- Skontrolujte, či nie je upchatý filter v odtokovej hadici. V prípade potreby filter vyčistite. Pozrite si kapitolu „Ošetrovanie a čistenie“.
- Skontrolujte, či nie je prívodná hadica skrútená alebo ohnutá.

Chybový kód Spotrebič nevypúšťa vodu.

- Skontrolujte, či nie je sifón umývadla upchatý.
- Skontrolujte, či nie je vnútorný filtračný systém upchatý.
- Skontrolujte, či nie je odtoková hadica skrútená alebo ohnutá.

Chybový kód Je zapnuté zariadenie proti zaplaveniu.

- Zatvorte vodovodný kohútik.
- Skontrolujte, či je spotrebič správne nainštalovaný.
- Skontrolujte, či sú koše naplnené podľa pokynov v návode na používanie.

Chybové kódy - . Zlyhanie umývacieho alebo vypúšťacieho čerpadla.

- Skontrolujte, či sú filtre čisté.
- Spotrebič vypnite a znova zapnite.

Chybové kódy - alebo - . Zlyhanie umývacieho alebo vypúšťacieho čerpadla.

- Spotrebič vypnite a znova zapnite.

Chybový kód alebo . Teplota vody vnútri spotrebiča je príliš vysoká alebo došlo ku zlyhaniu snímača teploty.

- Uistite sa, že teplota privádzanej vody neprekračuje 60 °C.
- Spotrebič vypnite a znova zapnite.

Chybové kódy alebo . Technické zlyhanie spotrebiča.

- Spotrebič vypnite a znova zapnite.

Chybový kód . Hladina vody vo vnútri spotrebiča je príliš vysoká.

- Spotrebič vypnite a znova zapnite.
- Skontrolujte, či sú filtre čisté.
- Skontrolujte, či je odtoková hadica inštalovaná v správnej výške nad podlahou. Pozrite si pokyny na inštaláciu.

Spotrebič sa počas prevádzky viackrát vypne a zapne.

- To je normálne. Prináša to optimálne výsledky umývania a úsporu energie.

Program trvá príliš dlho.

- Ak je nastavený odložený štart, zrušte odpočítavanie alebo počkajte na dokončenie odpočítavania.
- Zapnutie voliteľných funkcií predĺži trvanie programu.

Zobrazené trvanie programu je iné než trvanie v tabuľke hodnôt spotreby.

- Trvanie programu sa môže zmeniť z dôvodu tlaku a teploty vody, kolísania napätia v elektrickej sieti, voliteľných funkcií, množstva riadu a stupňa znečistenia.

Na displeji sa zvýši zostávajúci čas a preskočí takmer na koniec trvania programu.

- Nejde o poruchu. Spotrebič pracuje správne.

Z dvierok spotrebiča preteká malé množstvo vody.

- Spotrebič nie je vo vodorovnej polohe. Uvoľnite alebo utiahnite nastaviteľné nožičky (ak sú k dispozícii).

Dvierka spotrebiča sa ťažko zatvárajú.

- Spotrebič nie je vo vodorovnej polohe. Uvoľnite alebo utiahnite nastaviteľné nožičky (ak sú k dispozícii).
- Z košov vyčnievajú časti riadu.

Počas cyklu umývania sa otvoria dvierka spotrebiča.

- Funkcia AirDry sa aktivuje na zlepšenie výsledkov sušenia pri úspore energie. Ak chcete funkciu vypnúť, pozrite si kapitolu „Nastavenia“.

Štrkotavé alebo klepotavé zvuky z vnútra spotrebiča.

- Riad nie je správne vložený v košoch. Pozrite si kapitolu „Vkladanie riadu do umývačky“.
- Zabezpečte, aby sa mohli sprchovacie ramená voľne otáčať.

Spotrebič spustí prerušovač obvodu.

- Nedostatočná prúdová intenzita na súčasné napájanie všetkých používaných spotrebičov. Skontrolujte prúdovú intenzitu zásuvky a kapacitu merača alebo vypnite jeden z používaných spotrebičov.

- Vnútorná elektrická porucha spotrebiča. Obráťte sa na autorizované servisné stredisko.

12.1 Výsledky umývania riadu a sušenia nie sú uspokojivé

Slabé výsledky umývania riadu.

- Pozrite si kapitolu „Rady a tipy“.
- Použite intenzívnejší umývací program.
- Na zlepšenie výsledkov umývania zvoleného programu aktivujte voliteľnú funkciu ExtraPower.
- Vyčistíte dýzy sprchovacích ramien a filtre. Pozrite si kapitolu „Ošetrovanie a čistenie“.
- Príčinou môže byť kvalita pracieho prostriedku. Skúste iný umývací prostriedok.

Neuspokojivé výsledky sušenia.

- Pozrite si kapitolu „Rady a tipy“.
- Riad ste nechali príliš dlho vnútri zatvoreného spotrebiča. Aktivujte voliteľnú funkciu AirDry na nastavenie automatického otvorenia dvierok a zlepšenie výsledkov sušenia. Pozrite si kapitolu „Nastavenia“.
- Umývačku riadu vyberte až po skončení programu a na displeji sa zobrazí 0:00.
- Nedostatok leštidla alebo jeho nedostatočné dávkovanie. Naplňte dávkovač leštidla alebo nastavte jeho vyššie dávkovanie (v prípade potreby).
- Príčinou môže byť kvalita leštidla. Skúste použiť iný leštiaci prostriedok.
- Vždy používajte leštidlo, aj v prípade ak používate kombinované tablety.
- Plastové predmety niekedy treba utrieť utierkou.
- Program Quick nemá fázu sušenia. Zvoľte iný program.
- Kvapky vody z horného koša spadli na dolný kôš. Najprv vyberte dolný kôš a potom horný kôš.

Šmuhy na pohároch a riade.

- Množstvo umývacieho prostriedku je príliš veľké. Znížte množstvo.

Biele vrstvy na pohároch a riade.

- Dávkovanie leštidla je príliš vysoké. Nastavte nižšie dávkovanie leštidla.

Škvryny a suché vodné kvapky na pohároch a riade.

- Príčinou môže byť kvalita leštidla. Vyskúšajte iný leštidlo.

- Pozrite si kapitolu „Vkladanie riadu do umývačky“.

Vnútro spotrebiča je mokré.

- Nejde o poruchu spotrebiča. Vlhký vzduch kondenzuje na stenách spotrebiča.

Nezvyčajná pena počas umývania.

- Používajte umývací prostriedok špeciálne určený pre umývačky riadu.
- Použite umývací prostriedok od iného výrobcu.
- Nepredoplahujte riady pod tečúcou vodou.

Stopy hrdze na príbore.

- Vo vode v umývačke sa používa príliš veľa soli. Po naplnení zásobníka na soľ vždy odstráňte rozliatu soľ.
- Prudké predmety a nerezový príbor boli položené spolu. Tieto predmety nekladte blízko seba.

Zvyšky umývacieho prostriedku v dávkovači po skončení programu.

- Voda nedokáže zmyť umývací prostriedok z dávkovača. Skontrolujte, či nie sú sprchovacie ramená zablokované ani upchaté.
- Skontrolujte, či predmety v košoch nezabraňujú otvoreniu veka dávkovača umývacieho prostriedku.

Pachy vnútri spotrebiča.

- Pozrite si kapitolu „Ošetrovanie a čistenie“.
- Pravidelne používajte program s teplotou umývania riadu 65°C.

Nánosy vodného kameňa na riade, v nádrži a na vnútornej strane dvierok.

- Voda z vodovodu je tvrdá. Použite soľ a nastavte regeneráciu zmäčkovača vody aj pri použití kombinovaných umývacích tabliet. Pozrite si časť Zmäčkovač vody v kapitole „Nastavenia“.
- Nízka úroveň dávkovania soli. Ak je indikátor soli aktívny, naplňte nádobku na soľ.
- Viečko zásobníka na soľ nie je upevnené. Skontrolujte veko.
- Spustíte  program s odstraňovačom vodného kameňa alebo čistiacim prostriedkom určeným pre umývačky.
- Ak usadeniny vodného kameňa neboli odstránené, vyčistite prístroj vhodnými čistiacimi prostriedkami.
- Skúste iný umývací prostriedok.

- Obráťte sa na výrobcu umývacieho prostriedku.

Matný, vyblednutý alebo poškodený riad.

- Skontrolujte, či v spotrebiči umývate iba riad vhodný do umývačky.
- Koše nakladajte a vykladajte opatrne. Pozrite si kapitolu „Vkladanie riadu do umývačky“.

- Krehké predmety vložte do horného koša.
- Aktivujte voliteľnú funkciu GlassCare na zabezpečenie špeciálnej starostlivosti o sklenený a krehký riad.

Ďalšie možné príčiny nájdete v kapitolách „Pred prvým použitím“, „Vkladanie riadu do umývačky“, „Každodenné používanie“ alebo „Rady a tipy“.

13. TECHNICKÉ ÚDAJE

Rozmery	Šírka/výška/hĺbka (mm)	596 / 818 - 898 / 550
Elektrické zapojenie ¹⁾	Napätie (V)	220 - 240
	Frekvencia (Hz)	50
Tlak prívodu vody	Min./max. MPa (bar)	0.05 (0.5) / 1 (10)
Prívod vody	Studená voda alebo horúca voda (°C) ²⁾	min. 5 – max. 60
Objem	Nastavenia miesta	14

¹⁾ Ďalšie hodnoty si pozrite na typovom štítku.

²⁾ Ak teplá voda pochádza z alternatívneho zdroja energie (napr. zo solárnych panelov), používajte prívod teplej vody, aby ste znížili spotrebu energie.

13.1 Odkaz na databázu EU EPREL

Čiarový kód na štítku energetických parametrov dodanom so spotrebičom poskytuje webový odkaz na registráciu tohto spotrebiča v EU EPREL databáze. Energetický štítok, návod na používanie a ďalšie dokumenty si odložte, aby ste ich mali v prípade potreby neskôr k dispozícii.

V databáze EPREL EÚ môžete nájsť informácie súvisiace s výkonom výrobku pomocou odkazu <https://eprel.ec.europa.eu> a názvu modelu a čísla výrobku, ktoré nájdete na typovom štítku spotrebiča. Pozrite si kapitolu „Opis výrobku“.

14. OCHRANA ŽIVOTNÉHO PROSTREDIA

Materiály označené symbolom  Obal vyhodte do príslušných kontajnerov na recykláciu. Chráňte životné prostredie a zdravie ľudí a recyklujte odpad z elektrických a elektronických spotrebičov. Spotrebiče označené sym-

bolom  s komunálnym odpadom. Výrobok odovzdajte v miestnom recyklačnom zariadení alebo sa obráťte na obecný alebo mestský úrad.

